

Благодарим вас за то, что вы остановили свой выбор на новом автомобиле Jetour.

Чтобы узнать, как правильно эксплуатировать и обслуживать автомобиль, внимательно прочитайте данное руководство.

Вся информация и технические характеристики в данном руководстве актуальны на момент печати. Jetour оставляет за собой право вносить изменения в конструкцию и технические характеристики в любое время без предварительного уведомления.

Станция технического обслуживания Jetour эксклюзивно авторизована и предоставит вам профессиональные высококачественные услуги. Помните, что сервисная станция Jetour лучше всех знает ваш автомобиль и имеет обученных техников и оригинальные запасные части и комплектующие, что позволяет гарантировать высокий уровень вашей удовлетворенности. Не используйте запасные части или аксессуары неоригинального производства для модификации и ремонта вашего автомобиля. Модификация автомобиля неоригинальными запчастями и комплектующими пагубно повлияет на его маневренность, безопасность и долговечность.

В зависимости от комплектации и характеристик вашего автомобиля некоторые описания и иллюстрации могут отличаться от тех, что указаны на вашем автомобиле.

Все данные, описания и иллюстрации, представленные в данном руководстве, не могут служить основанием для предъявления претензии.

Все права защищены. Этот документ нельзя воспроизводить или копировать полностью или частично без письменного разрешения Джетур Мотор Рус.

Иллюстрированный указатель

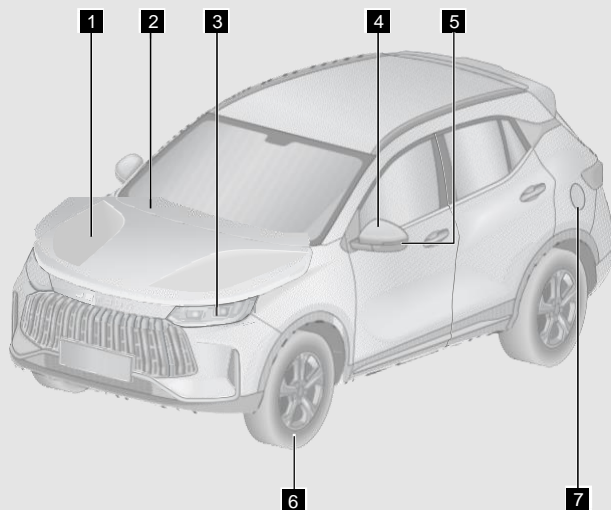

1	Капот.....	Стр.93
2	Щетки переднего стеклоочистителя.....	Стр.41
3	Передняя комбинированная фара.....	Стр.42
4	Наружное зеркало заднего вида.....	Стр.37
5	Боковой указатель поворота.....	Стр.43
6	Шина.....	Стр.157
7	Крышка топливного бака.....	Стр.95

Примечание: Функции автомобиля могут отличаться в зависимости от комплектации.

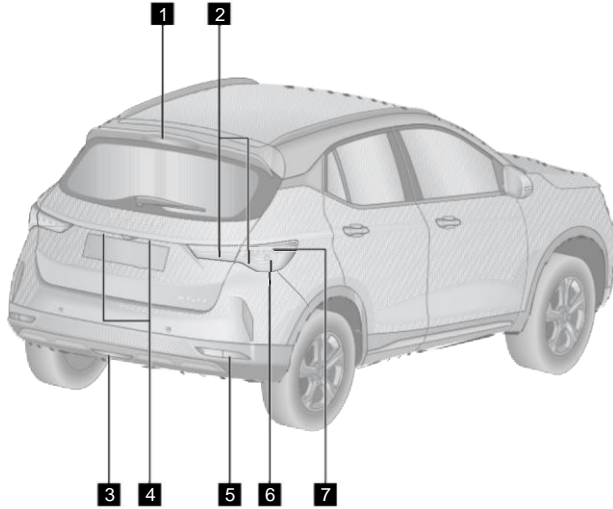

1 Дополнительный стоп-сигнал.....	Стр.44
2 Габаритный фонарь.....	Стр.42
3 Задняя противотуманная фара.....	Стр.43
4 Подсветка номерного знака.....	Стр.42
5 Фара заднего хода / отражатель.....	Стр.44
6 Указатель поворота.....	Стр.43
7 Стоп-сигнал.....	Стр.44

Примечание: Функции автомобиля могут отличаться в зависимости от комплектации.

Иллюстрированный указатель

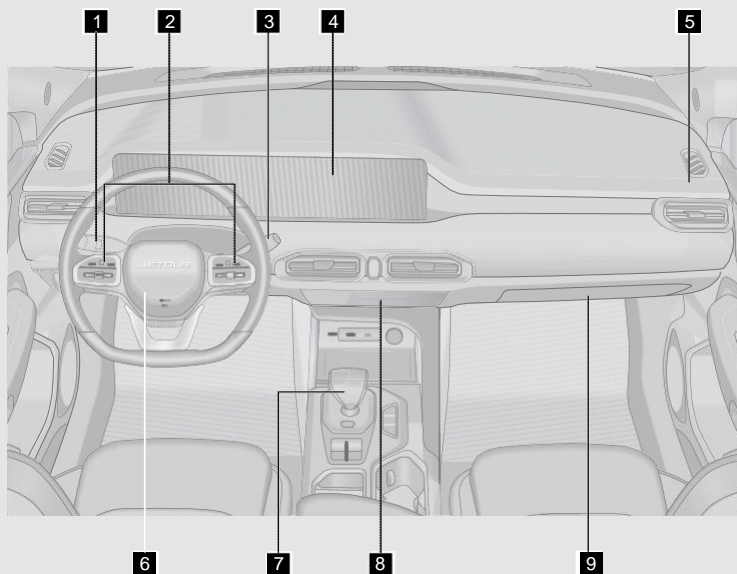

1	Комбинированный переключатель фар	Стр.42
2	Кнопки для рулевого колеса	Стр.33
3	Комбинированный переключатель стеклоочистителей	Стр.39
4	Двойной Дисплей (Комбинация приборов)	Стр.24
	Двойной дисплей (аудиосистема)	Стр.75
5	Подушка безопасности переднего пассажира	Стр.116
6	Подушка безопасности водителя	Стр.116
7	Рычаг переключения передач	Стр.101
8	Панель кондиционирования воздуха	Стр.85
9	Перчаточный ящик	Стр.89

Примечание: Функции автомобиля могут отличаться в зависимости от комплектации.

1. ВВЕДЕНИЕ

1-1. Как читать это руководство	
Как читать это руководство	2
Содержание	2
Иллюстрированный указатель	2
Индекс	2
1-2. Символы в руководстве	
Символы в руководстве	3
1-3. Обкатка нового автомобиля	
Обкатка нового автомобиля	4
1-4. Как сэкономить топливо и продлить срок службы автомобиля	
Как сэкономить топливо и продлить срок службы автомобиля	5
1-5. Меры предосторожности перед вождением автомобиля	
Проверка безопасности.....	6
Перед запуском двигателя.....	6
После запуска двигателя.....	7
Во время вождения	7
Стояночная операция	7
Парковка на склоне	7
Проверка выхлопной системы.....	9
1-6. Меры предосторожности при вождении по бездорожью	
Вождение по бездорожью	10
1-7. Меры предосторожности при вождении в дождь	
При движении по скользкому дорожному покрытию	10
Вождение по воде	11
1-8. Меры предосторожности при вождении зимой	
Советы по вождению автомобиля в зимних условиях	11
Вождение по дороге, покрытой льдом и снегом ...	12
Цепи для шин	12

2. ПОДГОТОВКА К ВОЖДЕНИЮ

2-1. Комбинация приборов	
Обзор комбинации приборов.....	24
Мультимедийный экран.....	26
Экран настройки обслуживания и опроса неисправности.....	27

<p>Экран настройки 27</p> <p>Индикатор работы/ неисправности 27</p> <p>2-2. Рулевое колесо</p> <p> Клаксон 33</p> <p> Кнопки для рулевого колеса 33</p> <p> Регулировка рулевого колеса 35</p> <p> Обогрев рулевого колеса 36</p> <p>2-3. Зеркало заднего вида</p> <p> Внутреннее зеркало заднего вида 37</p> <p> Наружное зеркало заднего вида 37</p> <p>2-4. Система стеклоочистителей</p> <p> Работа стеклоочистителя 39</p> <p> Замена щетки стеклоочистителя 41</p> <p>2-5. Система освещения</p> <p> Внешнее освещение 42</p> <p> Внутреннее освещение 44</p> <p> Функция «Следуй за мною домой» 45</p> <p> Инструкции по запотеванию/ замораживанию для света ... 45</p> <p>2-6. Сиденье</p> <p> Правильное положение сидя 47</p> <p> Переднее сиденье 47</p> <p> Заднее сиденье 49</p> <p>2-7. Ремень безопасности</p> <p> Ремень безопасности 50</p> <p> Преднатяжитель ремня безопасности (при наличии) 54</p>	<p>2-8. Система безопасности для детей</p> <p> Система безопасности для детей 55</p> <p> Установка удерживающей системы для ребенка (ISOFIX) 57</p> <p>3. ВНУТРЕННЯЯ ФУНКЦИЯ</p> <hr style="border: 1px solid black; margin-top: 5px;"/> <p>3-1. Информация о ключе</p> <p> Смарт-ключ 63</p> <p> Замена батареи смарт- ключа 64</p> <p> Режим определения местоположения автомобиля 65</p> <p> Дистанционный запуск с помощью смарт-ключа (при наличии) 65</p> <p> Вход без ключа 66</p> <p> Приветственная функция 66</p> <p> Постановка на охрану автомобиля 67</p> <p>3-2. Двери</p> <p> Переключатель дверного замка 68</p> <p> Отпирание дверей внутренней ручкой 68</p> <p> Дверной механический переключатель 68</p> <p> Замок от детей 69</p> <p>3-3. Стеклоподъемник</p> <p> Электрические стеклоподъемники 70</p> <p> Функция дистанционного управления стеклоподъемником 71</p> <p> Функция защиты от защемления стеклоподъемника 71</p>
--	---

<p>3-4. Люк в крышке с электроприводом</p> <p> Люк в крышке с электроприводом (при наличии)..... 73</p> <p> Инициализация люк в крышке 74</p> <p> Функция защиты от заземления люка в крышке 74</p> <p>3-5. Аудио система</p> <p> Главный экран 75</p> <p> Экран раскрывающегося меню..... 76</p> <p> Радио 77</p> <p> Воспроизведение музыки ... 77</p> <p> Настройка Bluetooth..... 78</p> <p> Настройка времени 78</p> <p> Общая настройка..... 79</p> <p> Настройка системы 79</p> <p> Телефон-Bluetooth 80</p> <p> Управление кондиционированием воздуха 81</p> <p> Настройки автомобиля 81</p> <p> Переключатель источника питания 82</p> <p> Функция распознавания голоса 82</p> <p> Телефон-соединение 83</p> <p>3-6. Система кондиционирования воздуха</p> <p> Перед панель кондиционирования воздуха 85</p> <p> Работа кондиционирования воздуха 85</p> <p>3-7. Беспроводная зарядка (при наличии)</p> <p> Беспроводная зарядка 88</p>	<p>3-8. Пространство для хранения</p> <p> Пространство для хранения89</p> <p>3-9. Электрическая розетка</p> <p> Электрическая розетка.....91</p> <p>3-10. Порт USB</p> <p> Спереди.....92</p> <p> Сзади92</p> <p>3-11. Солнцезащитные козырьки и косметические зеркала</p> <p> Солнцезащитные козырьки и косметические зеркала.....92</p> <p>3-12. Вспомогательные ручки</p> <p> Вспомогательные ручки93</p> <p>3-13. Крышка переднего отсека</p> <p> Открытие/закрытие крышки переднего отсека ... 93</p> <p>3-14. Дверь багажного отделения</p> <p> Открытие/закрытие двери багажного отделения.....94</p> <p> Аварийное открытие двери багажного отделения.....94</p> <p>3-15. Крышка топливного бака</p> <p> Открытие/закрытие крышки топливного бака.....95</p>
--	--

**4. ВОЖДЕНИЕ
АВТОМОБИЛЯ**

4-1. Режим питания автомобиля	
Переключатель ENGINE START STOP	98
Электрический замок рулевой колонки (для автомобилей с механической коробки передач)	98
4-2. Запуск и выключение двигателя	
Запуск двигателя	99
Запуск двигателя	99
Выключение двигателя	100
Запуск и остановка двигателя в аварийной ситуации	100
4-3. Коробка передач	
Автоматическая коробка передач	101
Механическая коробка передач	105
4-4. Система рулевого управления	
Система рулевого управления с электроусилителем (EPS)	106
4-5. Тормозная система	
Система электронного стояночного тормоза (EPB)	106
Система автоматического удержания (AUTO HOLD)	108
Ножной тормоз	109

4-6. Антиблокировочная тормозная система (ABS)	
Антиблокировочная тормозная система (ABS)	110
4-7. Система динамической электронной программы стабилизации кузова автомобиля	
Система динамической электронной программы стабилизации кузова автомобиля	113
Расширенная функция	114
4-8. Подушка безопасности (SRS)	
Подушка безопасности (SRS)	116

**5. ПОМОЩЬ ПРИ
ВОЖДЕНИИ**

5-1. Система круиз- контроля	
Система круиз-контроля (CCS) (при наличии)	126
5-2. Система обнаружения слепых зон (BSD)	
Система обнаружения слепых зон (BSD)/ система помощи при смене полосы движения (LCA)(При наличии)	128
Система оповещения о перекрестном движении сзади (RCTA) (при наличии)	129
Система предупреждения об открытой двери (DOW) (при наличии)	130

5-3. Система контроля давления в шинах (TPMS)	двигателя слишком высока 144
Система контроля давления в шинах (TPMS) 130	Если батарея автомобиля разряжена 145
5-4. Система контроля парковки	Если ваш автомобиль не может нормально завестись 147
Контроль обзора заднего вида (при наличии) 131	6-3. Буксировка
Система контроля панорамного обзора (при наличии) 132	Буксировка автомобиля 147
Система парковочного радара 135	Аварийная буксировка автомобиля 148
Очистка датчика парковочного радара 137	Установка буксирной проушины 149
6. В СЛУЧАЕ ЧРЕЗВЫЧАЙНОЙ СИТУАЦИИ	7. ТЕХНИЧЕСКОГО ОБСЛУЖИВАНИЯ
6-1. Базовые знания при аварийной ситуации	7-1. Ремонт и техническое обслуживание
Вызов дорожно- спасательной службы на дороге 140	Ремонт и техническое обслуживание 152
Аварийная сигнализация 140	Авторизованная станция технического обслуживания Jetour предоставляет услуги для вас 152
Функция сигнализации аварийного торможения 140	7-2. Обычное техническое обслуживание
Светоотражающий жилет 141	Обычное техническое обслуживание 152
Знак аварийной остановки 141	Проверка уровня масла 153
Запасные инструменты 141	Проверка уровня жидкости коробки передач 154
6-2. Аварийная обработка автомобиля	Проверка уровня тормозной жидкости 155
Если у вас спущенная шина во время вождения 141	Проверка уровня охлаждающей жидкости 155
Если температура охлаждающей жидкости	Проверка радиатора и конденсатора 156
	Проверка приводного ремня 156
	Проверка шин 157
	Вращение шин 159

Проверка батареи	159
Проверка фильтра кондиционера	159
Проверка жидкости омывателя ветрового стекла	159
Проверка щеток стеклоочистителя	160

8. СПЕЦИФИКАЦИЯ

8-1. Расположение этикетки

Идентификационный номер автомобиля (VIN) ...	172
Паспортная табличка производителя	174
Номер двигателя	174
Микроволновое окно	174

8-2. Технические характеристики автомобиля

Размеры автомобиля	175
Тип автомобиля	176
Вес автомобиля	176
Производительность автомобиля	176
Двигатель	177
Коробка передач	177
Система рулевого управления	177
Топливная система	178
Подвесная система	178
Тормозная система	179
Режим вождения	179
Выравнивание колес	179
Колесо и шина	180
Диапазон измерения габаритных размеров автомобиля без учета следующих компонентов	180

1-1. Как читать это руководство	1-5. Меры предосторожности перед вождением автомобиля
Как читать это руководство 2	Проверка безопасности 6
Содержание 2	Перед запуском двигателя 6
Иллюстрированный указатель 2	После запуска двигателя 7
Индекс 2	Во время вождения 7
1-2. Символы в руководстве	Стояночная операция 7
Символы в руководстве 3	Парковка на склоне 7
1-3. Обкатка нового автомобиля	Проверка выхлопной системы 9
Обкатка нового автомобиля 4	1-6. Меры предосторожности при вождении по бездорожью
1-4. Как сэкономить топливо и продлить срок службы автомобиля	Вождение по бездорожью 10
Как сэкономить топливо и продлить срок службы автомобиля 5	1-7. Меры предосторожности при вождении в дождь
	При движении по скользкому дорожному покрытию 10
	Вождение по воде 11
	1-8. Меры предосторожности при вождении зимой
	Советы по вождению автомобиля в зимних условиях 11
	Вождение по дороге, покрытой льдом и снегом 12
	Цепи для шин. 12

1. ВВЕДЕНИЕ

1-1. Как читать это руководство

Как читать это руководство

Существует три способа поиска необходимой информации в этом руководстве. Вот краткое введение каждого метода.

Содержание

Основное содержание подскажет вам, в какой главе Руководства по эксплуатации содержится необходимая вам информация и на какой странице ее найти.

Иллюстрированный указатель

Иллюстрированный указатель - это полезный инструмент для быстрого поиска необходимой информации, особенно если вы не знакомы с названием компонента.

Индекс

Это самый быстрый способ для вас найти нужную вам информацию. Указатель содержит полный список всех важных терминов, используемых в транспортных средствах.

1-2. Символы в руководстве

Символы в руководстве

Следующие символы используются в данном руководстве, чтобы привлечь ваше внимание к особенно важной информации. Чтобы свести к минимуму риски, пожалуйста, внимательно прочитайте инструкции по этим символам перед началом движения и обязательно соблюдайте их.

 **ОПАСНОСТЬ**

Указывает на потенциально опасную ситуацию, которая, если ее не избежать, может привести к повреждению вашего автомобиля, травмам или даже смерти.

 **ВНИМАНИЕ**

Указывает на потенциально опасную ситуацию, которая, если ее не избежать, может привести к повреждению вашего автомобиля и его оборудования, что сократит срок службы автомобиля.

 **ЗАЩИТА ОКРУЖАЮЩЕЙ СРЕДЫ**

Указывает на то, что с отходами необходимо обращаться или утилизировать в соответствии с местными экологическими нормами, чтобы избежать любого загрязнения.

 **ПРОЧИТАЙТЕ**

Указывает что перед любой операцией необходимо прочитать соответствующую главу данного руководства.

ПРЕДУПРЕЖДЕНИЕ и ВНИМАНИЕ, касаются безопасности пассажиров и безопасности автомобиля в этом руководстве, очень важны. Убедитесь, что все находящиеся в автомобиле внимательно следуют этим инструкциям, чтобы получать удовольствие от вождения и сохранить свой автомобиль в оптимальном состоянии.

1. ВВЕДЕНИЕ

1-3. Обкатка нового автомобиля

Обкатка нового автомобиля

Сопротивление трению между движущимися частями нового транспортного средства гораздо более вероятно при первоначальном использовании транспортного средства, чем позже. Таким образом, первоначальное использование может оказать большее влияние на срок службы автомобиля, эксплуатационную надежность и экономичность. Мы рекомендуем, чтобы при использовании нового транспортного средства строго соблюдались следующие рекомендации, и чтобы период обкатки составлял в среднем первые 3000 км пробега.

♦ Правила вождения в период обкатки нового автомобиля.

В течение первой 1000 км:

- Избегайте движение на полной скорости;
- Скорость движения не должна превышать 100 км/ч;
- Избегайте движения на максимальной скорости на каждой передаче.

В течение первых 1000 - 1500 км:

- Скорость движения можно постепенно увеличивать до максимальной скорости;
- Обороты двигателя можно постепенно увеличивать до максимально допустимых значений.
- ♦ Рекомендации по вождению после периода обкатки
- При движении автомобиля максимальная скорость, которую двигатель позволяет развить за короткое время, составляет 6000 об/мин. При переключении вручную переключайтесь на ближайшую высшую передачу, пока стрелка тахометра не достигнет красной зоны индикатора.
- Во время движения обороты двигателя не должны быть слишком низкими, необходимо переключаться на соответствующую передачу. Не запускайте двигатель на максимальных оборотах на нейтральной или других передачах, если двигатель холодный.
- ♦ Рекомендации по обкатке шин и колес:

При начале использования новых шин наилучшее сцепление еще не достигнуто. Поэтому новые шины также нуждаются в обкатке, поэтому в течение первых 100 км автомобиль следует вести медленно и особенно осторожно вождения.

♦ Рекомендации по обкатке тормозной системы:

Новые тормозные колодки также нуждаются в обкатке. Потому что тормоза не могут обеспечить идеальное торможение в течение первых 200 км. Если эффективность торможения на этом этапе немного ухудшилась, соответственно увеличьте силу нажатия на педаль. Это условие также относится к каждой последующей замене тормозных колодок.



ЗАЩИТА ОКРУЖАЮЩЕЙ СРЕДЫ

Избегайте работы двигателя на ненужной высокой скорости. Своевременное переключение на высшую передачу способствует экономии топлива, снижению рабочего шума и уменьшению загрязнения окружающей среды.

1-4. Как экономить топливо и продлить срок службы автомобиля

Как экономить топливо и продлить срок службы автомобиля

Экономия топлива во многом определяется состоянием автомобиля и стилем вождения. Не злоупотребляйте автомобилем, что также помогает продлить срок службы автомобиля.

Ниже приведены конкретные советы по экономии топлива:

1. Следите за поддержанием надлежащего давления в шинах. Недостаточное давление накачивания в шинах приведет к износу шин и потере топлива.
2. Автомобиль не должен быть нагружен лишним весом. Сильно увеличивает нагрузку на двигатель, что приводит к высокому расходу топлива.
3. Избегайте длительного прогрева на холостом ходу. Автомобилем можно управлять, если двигатель работает ровно. Время прогрева в холодную погоду будет больше, чем в другие сезоны.
4. Ускоряйтесь медленно и плавно. Избегайте резкого запуска.
5. Избегайте длительной работы двигателя на холостом ходу. Если вам нужно припарковать автомобиль и ждать в течение длительного времени, вы должны выключить двигатель и включить его снова позже.
6. Избегайте переключения передач или превышения скорости двигателя. Выбирайте правильные передачи в соответствии с дорожными условиями.
7. Избегайте постоянного ускорения и замедления. Движение с остановками приведет к трате топлива.
8. Избегайте ненужных остановок и торможений. Вы должны поддерживать стабильную скорость. Соблюдайте указания светофора во время движения и сведите к минимуму количество остановок или используйте все преимущества дороги без светофоров для управления автомобилем. Соблюдайте правильную дистанцию вождения с другими автомобилями, чтобы избежать резкого торможения, что также снизит износ тормозов.
9. По возможности избегайте мест с интенсивным движением или пробками.
10. Не держите ногу на педали сцепления или тормоза в течение длительного времени. Это приведет к преждевременному износу, перегреву и высокому расходу топлива.
11. Держите правильную скорость автомобиля на шоссе. Чем выше скорость автомобиля, тем больше расход топлива. Снижение скорости автомобиля экономит топливо.
12. Соблюдайте правильную центровку передних колес. Избегайте столкновений с бордюрами и снижайте скорость автомобиля при движении по неровной дороге. Неправильная установка передних колес не только ускорит износ шин, но и увеличит нагрузку на двигатель.
13. Избегайте контакта шасси автомобиля с грязью и т. д.
14. Сохраните транспортное средство в оптимальном рабочем состоянии. Грязный воздушный фильтр, неправильный зазор клапанов, грязные свечи зажигания, грязное масло и смазка, тормоза без надлежащей регулировки и т. д. могут снизить производительность двигателя и привести к перерасходу топлива. Регулярное техническое обслуживание продлит срок службы вашего автомобиля и снизит ваши расходы на вождение. Ваш автомобиль необходимо обслуживать чаще, если вы постоянно ездите в тяжелых условиях.

ВНИМАНИЕ

Никогда не выключайте двигатель при движении вниз по склону. Система гидроусилителя руля и тормозная система не будут работать нормально, когда двигатель не работает.

1. ВВЕДЕНИЕ

1-5. Меры предосторожности перед вождением автомобиля

Проверка безопасности

Лучше провести проверку безопасности перед управлением транспортным средством. Несколько минут проверки могут помочь обеспечить безопасное и приятное вождение.

ОПАСНОСТЬ

Если вы выполняете эту проверку в закрытом гараже, убедитесь, что имеется достаточная вентиляция.

Перед запуском двигателя

◆ Вне автомобиля

1. Шины (включая запасную шину): Проверьте давление в шинах с помощью манометра и тщательно проверьте шины на наличие порезов, повреждений или чрезмерного износа.
2. Колесные болты: убедитесь, что колесные болты присутствуют и не ослаблены.
3. Утечки жидкости: после того, как автомобиль стоит какое-то время, проверьте днище на наличие утечек топлива, масла, охлаждающей жидкости или других жидкостей (вода, капаящая из системы кондиционирования воздуха после использования, является нормальным явлением).
4. Огни: убедитесь, что фары, дневные ходовые огни, стоп-сигналы, противотуманные фары, указатели поворота и другие огни работают правильно.
5. Воздухозаборные решетки: удалите снег, листья и другие препятствия с воздухозаборных решеток перед ветровым стеклом.

◆ Внутри автомобиля

1. Запасные инструменты: убедитесь, что у вас есть запасные инструменты, такие как домкрат, ключ для колесных болтов и запасное колесо.
2. Ремень безопасности: Проверьте, надежно ли застегнуты пряжки. Убедитесь, что ремни не изношены и не повреждены.
3. Комбинация приборов и органы управления: особенно убедитесь, что индикаторы неисправности, индикаторы и элементы управления работают правильно.
4. Тормоз: убедитесь, что педаль имеет достаточный зазор.

◆ Отсек двигателя и двигатель

1. Запасные предохранители: убедитесь в наличии запасных предохранителей. Должны быть предусмотрены все предохранители с номинальной силой тока, указанной на крышке блока предохранителей.
2. Уровень охлаждающей жидкости: убедитесь, что уровень охлаждающей жидкости соответствует норме.
3. Аккумулятор и кабели: Проверьте наличие коррозии или незакрепленных клемм и треснутого корпуса. Проверьте кабели на предмет исправности и соединений.
4. Проводка: Проверьте, нет ли поврежденных, ослабленных или оборванных проводов.
5. Топливопроводы: Проверьте линии на наличие утечек или ослабленных соединений.

◆ Капот

Перед началом движения убедитесь, что капот полностью закрыт. В противном случае капот может откинуться вверх и заблокировать обзор спереди во время движения автомобиля, что может привести к аварии.

После запуска двигателя

1. Вытяжная система: Прислушайтесь к любой утечке. Немедленно устраните любую утечку, если возникнет такая ситуация.
2. Уровень моторного масла: остановите автомобиль на ровной поверхности, выключите двигатель и подождите 5 минут, вытщайте щуп, чтобы проверить, соответствует ли уровень масла в двигателе.

Во время вождения

1. Манометры и счетчики: убедитесь, что манометр и счетчик работают правильно.
2. Тормоз: В безопасном месте убедитесь, что автомобиль не тянет в сторону при торможении.
3. Другие ненормальные состояния: Проверьте наличие незакрепленных деталей и утечек. Прислушайтесь к ненормальным шумам.

Стояночная операция

Правильная парковка - важная часть безопасного вождения. Транспортное средство должно быть припарковано в месте с широкой дорогой, хорошим обзором и без влияния на движение. Этапы парковки следующие:

1. Выжмите сцепление (автомобиль с механической коробкой передач) и педаль тормоза, пока автомобиль полностью не остановится.
2. Убедитесь, что электронная парковка включен.
3. Для автомобиля с автоматической коробкой передач: Переведите рычаг переключения передач в положение «Р»; для автомобиля с механической коробкой передач: Переведите рычаг переключения передач в положение N;
4. Установите переключатель ENGINE START STOP в режим OFF.



ВНИМАНИЕ

Выходя из автомобиля, не забудьте запереть его и взять с собой ключ.

Парковка на склоне

Парковка транспортного средства на склоне осуществляется в основном за счет тормозного усилия стояночного тормоза. Неиспользование стояночного тормоза или неисправность стояночного тормоза может привести к скольжению автомобиля вниз по склону и травмам людей или повреждению транспортного средства. При парковке на склоне лучше поворачивать шины в одну сторону от автомобиля, чтобы предотвратить случайное перемещение автомобиля.

- ♦ Парковка на спуске с бордюром

1. ВВЕДЕНИЕ

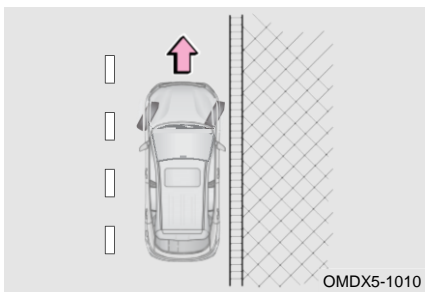

Если на обочине есть бордюр, поверните рулевое колесо вправо, чтобы передняя часть переднего правого колеса приблизилась к бордюру или уперлась в него, чтобы предотвратить скольжение автомобиля вперед по склону, затем включите стояночный тормоз.

◆ Парковка на подъеме с бордюром

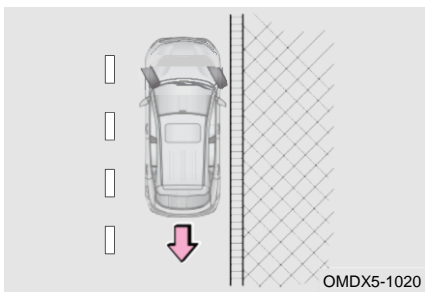

Если на обочине есть бордюр, поверните рулевое колесо слева, чтобы задняя часть переднего правого колеса приблизилась к бордюру или уперлась в него, чтобы предотвратить скольжение автомобиля назад по склону, затем включите стояночный тормоз.

◆ Парковка на подъеме или спуске (без бордюра)

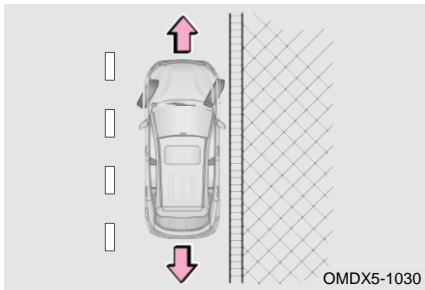

Если на обочине нет бордюра, поверните рулевое колесо вправо на большой угол, чтобы предотвратить выезд автомобиля на середину дороги после скольжения вперед/назад по склону. Поверните рулевое колесо в сторону дороги так, чтобы при движении автомобиль находился далеко от центра дороги, затем нажмите на стояночный тормоз.

♦ Перевозка пассажиров

Перед началом движения, убедитесь, что все пассажиры должны сидеть на своих местах с правильно пристегнутыми ремнями безопасности. Не позволяйте пассажирам сидеть в местах, где нет сидений и ремней безопасности, так как они могут получить серьезные травмы во время столкновения.

♦ Запирание автомобиля

- Оставляя автомобиль без присмотра, носите с собой электронный ключ и запирайте все двери, даже если автомобиль паркуется в гараже или на дороге вне дома.
- Паркуйте автомобиль в максимально светлых и просторных местах, не выставляйте напоказ ценные вещи.

♦ Выхлопной газ

- Избегайте вдыхания выхлопных газов двигателя. Он содержит угарный газ (CO), который представляет собой вредный бесцветный газ без запаха. Это может привести к потере сознания или даже смерти после вдыхания.
- Убедитесь, что в выхлопной системе нет отверстий для утечек или ослабленных соединений. Вытяжную систему следует проверять регулярно. Если обнаружено изменение звука выхлопных газов, немедленно проверьте систему.
- Не запускайте двигатель в гараже или закрытом помещении, за исключением времени, необходимого для въезда или выезда автомобиля. Выхлопной газ не может выйти наружу, что может привести к серьезным травмам.
- Не оставайтесь в припаркованном автомобиле с работающим двигателем в течение длительного времени. Если это неизбежно, автомобиль следует припарковать на просторной площадке и отрегулировать систему отопления и охлаждения, чтобы принудительно подавать наружный воздух в автомобиль.
- Держите дверь багажного отделения закрытой во время вождения. Открытая или незакрытая дверь багажного отделения может привести к попаданию выхлопных газов в автомобиль.
- Чтобы обеспечить правильную работу системы вентиляции автомобиля, не допускайте попадания снега, листьев или других препятствий на воздухозаборные решетки.
- Если вы чувствуете запах выхлопных газов в автомобиле, откройте окна, чтобы впустить свежий воздух, и проверьте состояние автомобиля.

Проверка выхлопной системы

Вытяжную систему следует проверять в следующих случаях:

1. Когда вы чувствуете запах выхлопных газов;
2. Когда вы заметите изменение звука вытяжной системы;
3. При повреждении вытяжной системы в результате столкновения автомобиля;
4. При подъеме автомобиля для осмотра и ремонта.

1. ВВЕДЕНИЕ

1-6. Меры предосторожности при вождении по бездорожью

Вождение по бездорожью

Всегда соблюдайте следующие меры предосторожности, чтобы свести к минимуму риск серьезной травмы или повреждения автомобиля:

- Будьте осторожны при выезде с дороги. Не ездите в опасных зонах.
- Держите обе руки на внешнем кольце рулевого колеса при движении по бездорожью.
- Всегда проверяйте эффективность тормозов сразу после движения по дороге, покрытой песком, грязью, мелководьем или снегом.
- Водитель и все пассажиры должны пристегивать ремни безопасности во время движения автомобиля.

ОПАСНОСТЬ

- После движения по дорогам, покрытым высокой травой, грязью, гравием, песком, реками и т. д., проверьте, не прилипли ли к днищу автомобиля трава, кусты, бумага, тряпки, камни, песок и т. д. Удалите все вышеперечисленные материалы с днища кузова. Если вы управляете автомобилем с такими веществами, застрявшими или прилипшими к днищу кузова, это может привести к поломке или возгоранию.
- При движении по бездорожью или пересеченной местности запрещается движение на высокой скорости, прыжки, резкие повороты и удары по предметам и т. д. Эти действия могут привести к потере управления или опрокидыванию автомобиля, что может привести к смерти или тяжелым травмам персонала. Вы также рискуете дорого повредить подвеску и шасси вашего автомобиля.

1-7. Меры предосторожности при вождении в дождь

При движении по скользкому дорожному покрытию

Будьте осторожны, когда идет дождь, так как видимость ухудшится, окна могут запотеть, а дорога станет скользкой.

- Не двигайтесь с высокой скоростью при движении по скоростной автомагистрали в дождь, так как между шинами и поверхностью дороги может образоваться слой воды, препятствующий правильной работе рулевого управления и тормозов.

ВНИМАНИЕ

- Внезапное торможение, ускорение и рулевое управление на скользком дорожном покрытии могут вызвать проскальзывание шин и снизить вашу способность управлять автомобилем, что может привести к аварии.
- Внезапные изменения частоты вращения двигателя, например резкое торможение, могут привести к заносу автомобиля и, как следствие, к аварии.
- Проехав лужу, слегка нажмите педаль тормоза, чтобы убедиться, что тормоза работают нормально. Влажная тормозная накладка может помешать правильной работе тормозов. Если тормозная накладка, с одной стороны, мокрая и не работает должным образом, это может повлиять на рулевое управление, что может привести к аварии.

Вождение по воде

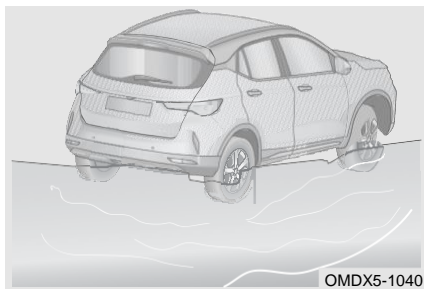

Автомобиль может быть серьезно поврежден при движении по дороге, затопленной после сильного дождя. Если движение по воде неизбежно, проверьте глубину воды и двигайтесь медленно и осторожно.

1. Когда вы едете по воде, убедитесь, что двигатель работает нормально, а рулевое управление и тормозная система работают нормально. При плавном движении по воде следует переключаться на пониженную передачу и избегать резкого нажатия на педаль акселератора, чтобы предотвратить попадание брызг воды в двигатель.
2. Нажмите и удерживайте педаль акселератора во время движения, убедитесь, что автомобиль имеет достаточную и стабильную мощность. Вы должны проехать без остановки на полпути, переключения передач или резких поворотов.
3. Если автомобиль заглох в воде, никогда не перезапускайте его немедленно, чтобы предотвратить дальнейшее повреждение двигателя. Автомобиль следует отбуксировать в безопасное место с мелководьем для выяснения причины.

ВНИМАНИЕ

- Попадание воды в двигатель может привести к его остановке или серьезным внутренним повреждениям.
- Вода может смыть смазку с подшипника колеса, что вызовет коррозию и преждевременное истирание.
- Движение по воде может привести к повреждению компонентов приводной системы автомобиля. Всегда визуально проверяйте жидкости вашего автомобиля (например, моторное масло, жидкость трансмиссии и т. д.) на наличие признаков утечки после проезда через воду. Не продолжайте эксплуатировать автомобиль при утечке жидкости, так как это может привести к дальнейшему повреждению.
- Сцепление и эффективность торможения автомобиля снижаются при движении по воде. Тормозной путь увеличится. Песок и грязь, скопившиеся вокруг тормозных дисков, могут снизить эффективность торможения и повредить компоненты тормозной системы. После проезда по воде слегка нажмите педаль тормоза несколько раз, чтобы высушить тормоза.

1-8. Меры предосторожности при вождении зимой

Советы по вождению автомобиля в зимних условиях

- Охлаждающая жидкость: убедитесь, что охлаждающая жидкость имеет функцию защиты от замерзания. Используйте только охлаждающую жидкость, рекомендованную Jetour.
- Аккумулятор и кабели: Низкая температура снижает мощность батареи. В аккумуляторе должно быть достаточно энергии для запуска зимой.
- Масло: зимой рекомендуется выбирать подходящее моторное масло в соответствии с местным температурным режимом. Чем ниже вязкость при низкой температуре, тем лучше

1. ВВЕДЕНИЕ

текущее при низкой температуре, что указывает на то, что при более низкой температуре окружающей среды можно использовать масло. Подробнее о выборе типа масла.

- Дверные замки: Избегайте замерзания дверных замков. В отверстия дверных замков следует распылить противогололедный реагент или глицерин.
- Промывочная жидкость: Используйте промывочную жидкость, содержащую антифриз. Этот продукт доступен на авторизованной станции обслуживания Jetour и у большинства дистрибьюторов автомобильных компонентов.
- Брызговики: Избегайте скопления льда и снега под брызговиками. Невыполнение этого требования может привести к затруднениям в управлении. Во время движения в холодную погоду следует часто останавливать автомобиль, чтобы проверить наличие льда и снега под брызговиками. Рекомендуется взять с собой некоторые необходимые экстренные предметы в зависимости от различных направлений вождения. Предметы, которые необходимо поместить в автомобиль: Цепи противоскольжения, скребок для мытья окон, мешок с песком или солью, сигнальный огонь, лопата, соединительный кабель и т. д.

ВНИМАНИЕ

- Не используйте воду вместо охлаждающей жидкости.
- Не используйте охлаждающую жидкость для двигателя или другую альтернативную моющую жидкость, иначе будет повреждена краска автомобиля.

Вождение по дороге, покрытой льдом и снегом



Быстрое ускорение на скользких дорожных покрытиях, таких как покрытые снегом или льдом дороги, может привести к проскальзыванию задних колес вправо или влево. Поэтому, пожалуйста, двигайтесь на малой скорости и действуйте осторожно.

При движении по мокрой или слякотной дороге между шиной и поверхностью дороги может образовываться водяная пленка. Это может привести к неправильной работе рулевого управления и тормозов. Чтобы уменьшить крутящий момент и избежать пробуксовки, вы можете использовать 2-й передачу (автомобиль с механической коробкой передач) при трогании с места на обледенелой или заснеженной дороге. В этом случае рекомендуется включить функцию ESP.

- ◆ Выезд из ила, льда и снега

Если ведущее колесо застряло в иле, льду или снегу, попробуйте раскатать автомобиль на малой скорости и несколько раз проехать вперед и назад. Переместите рычаг переключения передач между положением D и положением R несколько раз и слегка нажмите pedal акселератора. Избегайте переключения рычага переключения передач между положениями D и R в течение длительного периода времени, несоблюдение этого требования может привести к чрезмерному износу трансмиссии.

Цепи для шин

Приобретите комплект цепей противоскольжения, соответствующий размеру шин автомобиля. При установке и снятии цепей соблюдайте следующие меры предосторожности:

1. При использовании цепей соблюдайте местные правила;
2. Установите и снимите цепи противоскольжения в безопасном месте;
3. Установите цепи противоскольжения в соответствии с инструкциями, прилагаемыми;
4. Цепи могут устанавливаться только на ведущие колеса;
5. Рекомендуется использовать резиновые цепи толщиной не более 12 мм, в противном случае могут быть повреждены шины, диски, система привода, тормозная система и защитные пластины колеса. Повреждения автомобиля в результате неправильного использования цепей не покрываются гарантией;
6. Пожалуйста, обратитесь на авторизованную станцию технического обслуживания Jetour для получения подробной информации о колесах и размерах шин.

 **ВНИМАНИЕ**

Соблюдайте следующие меры предосторожности, чтобы снизить риск несчастных случаев. Невыполнение этого требования может привести к невозможности безопасного управления автомобилем и стать причиной смерти или серьезной травмы.

- Правила использования цепей противоскольжения различаются в зависимости от местоположения и типа дороги. Всегда проверяйте местные правила перед установкой цепей противоскольжения;
- Обязательно используйте цепи, подходящие для вашего автомобиля. Установка цепи повлияет на управляемость автомобиля, ведите машину осторожно. Использование неподходящих цепей или неправильная установка цепей может привести к аварии и травмам;
- Пожалуйста, следуйте инструкциям производителя цепей по установке и снятию цепей, припаркуйте автомобиль в безопасном месте перед установкой и снятием. Перед установкой цепей обязательно заглушите двигатель (автоматическая коробка передач находится в положении P), при необходимости установите дорожные предупреждающие знаки;
- Не управляйте автомобилем со скоростью более 30 км/ч, если на автомобиле установлены цепи, или соблюдайте ограничение скорости автомобиля, указанное производителем цепей, в зависимости от того, что ниже. При установке цепей следует избегать опасных дорожных условий, таких как неровности, выбоины, крутые повороты и т. д., не поворачивать резко рулевое колесо, экстренно блокировать тормоз, резко ускоряться или замедляться и т. д.

2-1. Комбинация приборов	2-5. Система освещения
Обзор комбинации приборов 24	Внешнее освещение 42
Мультимедийный экран 26	Внутреннее освещение 44
Экран настройки обслуживания и опроса неисправности 27	Функция «Следуй за мной домой» 45
Экран настройки. 27	Инструкции по запотеванию/замораживанию для света 45
Индикатор работы/неисправности 27	2-6. Сиденье
2-2. Рулевое колесо	Правильное положение сидя 47
Клаксон 33	Переднее сиденье 47
Кнопки для рулевого колеса 33	Заднее сиденье 49
Регулировка рулевого колеса 35	2-7. Ремень безопасности
Обогрев рулевого колеса 36	Ремень безопасности 50
2-3. Зеркало заднего вида	Преднатяжитель ремня безопасности (при наличии) 54
Внутреннее зеркало заднего вида 37	2-8. Система безопасности для детей
Наружное зеркало заднего вида 37	Система безопасности для детей 55
2-4. Система стеклоочистителей	Установка удерживающей системы для ребёнка (ISOFIX) 57
Работа стеклоочистителя 39	
Замена щетки стеклоочистителя 41	

2. ПОДГОТОВКА К ВОЖДЕНИЮ

2-1. Комбинация приборов

Обзор комбинации приборов

Режим 1:

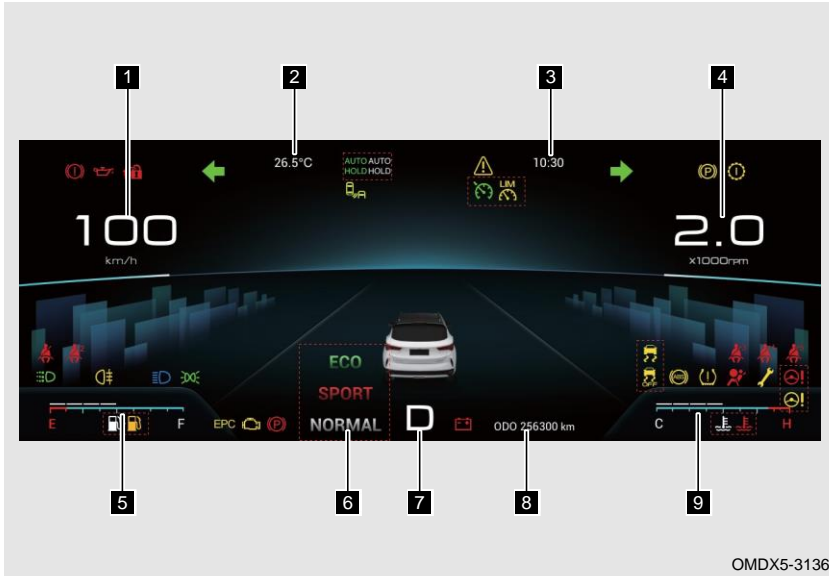

Режим 2:

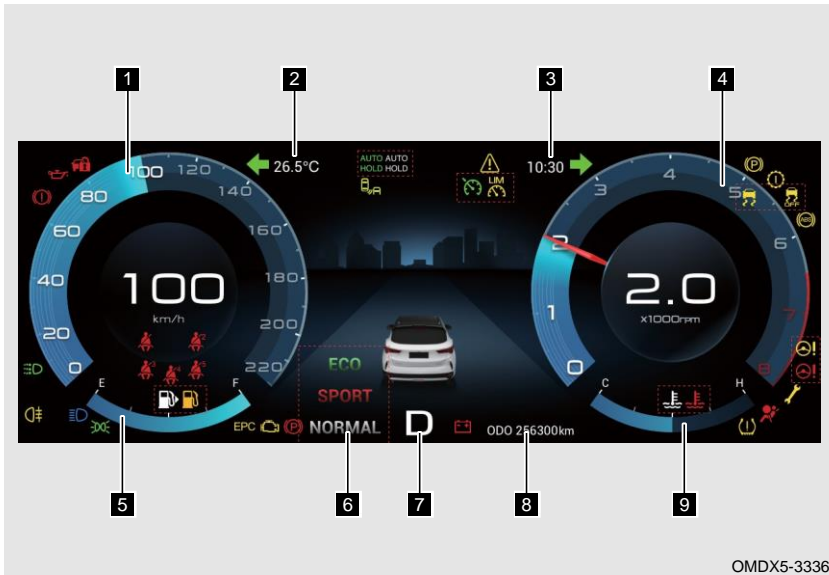

- | | | |
|--|-----------------------------------|---|
| 1 Спидометр | 2 Наружная температура | 3 Время |
| 4 Тахометр | 5 Указатель уровня топлива | 6 Режим вождения |
| 7 Информация о положении передачи | 8 Общий пробег | 9 Указатель температуры охлаждающей жидкости двигателя |

Спидометр

Указывает скорость движения автомобиля (единица измерения: км/ч).

ВНИМАНИЕ

На спидометр влияет размер шин, используемых в автомобиле. Можно использовать только шины Jetoag оригинального размера (подробности см. в разделе «Технические характеристики автомобиля»), в противном случае спидометр не будет показывать правильную скорость.

Тахометр

Указывает текущую скорость двигателя (единица измерения: x1000 об/мин).

ПРОЧИТАЙТЕ

Разумное переключение положения передач в соответствии с частотой вращения двигателя может помочь сэкономить топливо и снизить шум при движении.

ВНИМАНИЕ

- Не запускайте двигатель на высоких скоростях в период обкатки.
- Не держите скорость двигателя на уровне 6000 об/мин или более в течение длительного времени, иначе двигатель может быть серьезно поврежден.

Указатель уровня топлива

Указатель уровня топлива используется для указания текущего количества оставшегося топлива в топливном баке.

Чтобы получить точные показания указателя уровня топлива, остановите автомобиль на ровной поверхности и переведите переключатель ENGINE START STOP в режим ON, наблюдайте за дисплеем указателя уровня топлива, чтобы оценить текущее оставшееся топливо.

Когда индикатор указателя уровня топлива находится рядом с буквой E или лампа предупреждения о низком уровне топлива загорается, это указывает на то, что оставшегося топлива недостаточно. Пожалуйста, добавьте топливо как можно скорее.

При срабатывании сигнализации топлива на комбинации приборов отображается сообщение «Пожалуйста, заправьте» или «Пожалуйста, заправьте немедленно», сопровождаемое звуковым сигналом в зависимости от количества оставшегося топлива.

ПРОЧИТАЙТЕ

Когда автомобиль ускоряется, резко тормозит, резко поворачивает или движется по склону, показание указателя уровня топлива могут быть неточными.

2. ПОДГОТОВКА К ВОЖДЕНИЮ

Указатель температуры охлаждающей жидкости двигателя

указывает текущую температуру охлаждающей жидкости двигателя.

Низкотемпературный диапазон: около С или в области С

Когда показание указателя температуры охлаждающей жидкости двигателя находится рядом с буквой С или в области С, это указывает на низкую температуру охлаждающей жидкости двигателя. В этом температурном диапазоне не запускайте двигатель на высоких скоростях, и нагрузка на двигатель не должна быть чрезмерной.

Диапазон перегрева: около Н или в области Н

Когда показание указателя температуры охлаждающей жидкости двигателя находится рядом с буквой Н или в области Н, это указывает на высокую температуру охлаждающей жидкости двигателя. Индикатор предупреждения о высокой температуре охлаждающей жидкости мигает в сопровождении звукового сигнала, а на комбинации приборов одновременно отображается сообщение «Высокая температура охлаждающей жидкости двигателя, выключите двигатель». Остановите немедленно автомобиль в безопасном месте вдали от оживленного движения, после нескольких минут на холостом ходу переключите питание автомобиля в режим OFF. Пожалуйста, обратитесь на авторизованную станцию технического обслуживания Jetour для проверки и ремонта немедленно.

ВНИМАНИЕ

- Если показание указателя температуры охлаждающей жидкости двигателя остаются в диапазоне низких температур в течение длительного времени, немедленно обратитесь на авторизованную станцию технического обслуживания Jetour для проверки и ремонта.
- Никогда не открывайте бачок охлаждающей жидкости двигателя, если показание указателя температуры охлаждающей жидкости двигателя находится в диапазоне перегрева. Проверьте, не слишком ли низкий уровень охлаждающей жидкости после остывания двигателя. Никогда не запускайте двигатель при слишком низком уровне охлаждающей жидкости, иначе двигатель будет серьезно поврежден.

Общий пробег

Указывает общий пробег автомобиля (общая единица измерения: км).

Информация о положении передачи

Информация о текущем выбранном положении передачи (в ручном режиме или текущем положении передачи).

Режим вождения

Указывает текущий выбранный режим вождения (SPORT, NORMAL или ECO).

Мультимедийный экран



Мультимедийный экран

Экран настройки обслуживания и опроса неисправности



Настройка пробега для технического обслуживания: настройте пробег следующего интервала технического обслуживания.

Опрос неисправности: опросите информацию о неисправности автомобиля.

Экран настройки



Сигнализация времени вождения: настройте напоминание о сигнализации времени вождения, чтобы предотвратить утомление вождения.

Сигнализация о превышении скорости: настройте скорость сигнализации о превышения скорости автомобиля. Автомобиль раздаст звуковой сигнал, когда скорость превысит установленное значение.

Настройка подсветки: настройте яркость подсветки комбинации приборов.

Настройка звукового сигнала сигнализации: настройте громкость звукового сигнала сигнализации.



Информация удалена:

- Время вождения удалено
- Средняя скорость удалена
- Средний расход топлива удален
- Пробег за поездку удален

Восстановление заводских настроек: Восстановление исходное состояние заводских настроек.

Индикатор работы/неисправности



Когда питание автомобиля переведено в режим ON некоторые индикаторы неисправностей загораются на короткое время, указывая на то, что система выполняет самопроверку. Если один из индикаторов неисправности системы остается включенным или мигает после запуска двигателя, пожалуйста, немедленно обратитесь на авторизованную станцию технического обслуживания Jetour для проверки и ремонта.

2. ПОДГОТОВКА К ВОЖДЕНИЮ

Индикатор работы используется для предупреждения водителя о рабочем состоянии определенной системы автомобиля, и соответствующий индикатор работы остается включенным.

Индикатор неисправности используется для предупреждения водителя о неисправности определенной системы автомобиля, и соответствующий индикатор неисправности будет гореть или мигать.

Название	Индикатор	Описание
Индикатор иммобилайзера двигателя		Этот индикатор мигает при переходе в режим иммобилайзера двигателя.
Индикатор дневных ходовых огней		Индикатор дневных ходовых огней продолжает гореть при запуске двигателя.
Индикатор габаритных огней		Когда габаритные огни включены, индикатор остается включенным.
Индикатор указателя поворота		При включении левого или правого указателя поворота мигает соответствующий индикатор указателя поворота. Когда переключатель аварийной световой сигнализации включен, левый и правый указатели поворота будут мигать одновременно.
Индикатор фары дальнего света		Когда фары дальнего света включены или когда мигают фары дальнего света, индикатор остается включенным.
Индикатор заднего противотуманного фонаря		Когда включены задние противотуманные фары, индикатор продолжает гореть.
Индикатор ремня безопасности водителя		Этот индикатор используется для предупреждения водителя о том, что ремень безопасности водителя не пристегнут или пристегнут неплотно. Пристегните ремень безопасности и ведите безопасно.
Индикатор ремня безопасности переднего пассажира		Этот индикатор используется для предупреждения водителя о том, что ремень безопасности переднего пассажира не пристегнут или пристегнут неплотно. Пристегните ремень безопасности и ведите безопасно.
Индикатор ремня безопасности второго ряда		Этот индикатор используется для предупреждения о том, что ремень безопасности пассажира заднего ряда не пристегнут или пристегнут неплотно. Пристегните ремень безопасности и ведите безопасно.

Название	Индикатор	Описание
Индикатор неисправности тормозной системы		<p>Этот индикатор используется для предупреждения водителя о низком уровне тормозной жидкости или неисправности тормозной системы.</p> <p>Если уровень тормозной жидкости низкий, долейте тормозную жидкость или немедленно обратитесь на авторизованную станцию технического обслуживания Jetour для проверки и ремонта. Если уровень в норме, немедленно обратитесь на авторизованную станцию технического обслуживания Jetour для проверки и ремонта.</p>
Индикатор системы электрического стояночного тормоза (EPB)		<p>Этот индикатор продолжает гореть, указывая на то, что EPB автомобиля в настоящее время находится в рабочем состоянии.</p> <p>Индикатор мигает при резком торможении, это нормально и не нуждается в обработке. Если он мигает в других случаях, это указывает на неисправность системы. Пожалуйста, обратитесь на авторизованную станцию технического обслуживания Jetour для проверки и ремонта немедленно.</p>

2. ПОДГОТОВКА К ВОЖДЕНИЮ

Название	Индикатор	Описание
Индикатор неисправности электрической стояночной тормозной системы		Этот индикатор используется для предупреждения водителя о неисправности электрической системы стояночного тормоза. Пожалуйста, обратитесь на авторизованную станцию технического обслуживания Jetour для проверки и ремонта немедленно.
Индикатор неисправности антиблокировочной тормозной системы (ABS)		Этот индикатор используется для предупреждения водителя о неисправности ABS. Пожалуйста, обратитесь на авторизованную станцию технического обслуживания Jetour для проверки и ремонта немедленно.
Индикатор системы динамической электронной программы стабилизации и кузова автомобиля		Этот индикатор мигает, указывая на то, что система динамической электронной программы стабилизации кузова автомобиля в настоящее время находится в рабочем состоянии. Этот индикатор продолжает гореть, предупреждая водителя о неисправности системы электронной программы стабилизации. Как можно скорее обратитесь на авторизованную станцию технического обслуживания Jetour для проверки и ремонта.
Индикатор OFF системы динамической электронной программы стабилизации и кузова автомобиля		Когда функция динамической электронной программы стабилизации кузова автомобиля отключена, индикатор OFF системы динамической электронной программы стабилизации кузова автомобиля будет гореть, указывая на то, что система динамической электронной программы стабилизации кузова автомобиля находится в отключенном состоянии.
Индикаторы зарядки и разрядки батареи		Этот индикатор используется для индикации рабочего состояния системы зарядки. Если этот индикатор не остается включенным после того, как переведите питание автомобиля в режим ON, или индикатор продолжает гореть после запуска двигателя, как можно скорее обратитесь на авторизованную станцию технического обслуживания Jetour для проверки и ремонта.

Название	Индикатор	Описание
Индикатор предупреждения о высокой температуре охлаждающей жидкости		Этот индикатор используется для предупреждения водителя о высокой температуре охлаждающей жидкости двигателя. Двигайтесь автомобиль в безопасное место и остановитесь, после нескольких минут на холостом ходу переключите питание автомобиля в режим OFF. Пожалуйста, обратитесь на авторизованную станцию технического обслуживания Jetour для проверки и ремонта немедленно.
Индикатор предупреждения о низком уровне топлива		Этот индикатор используется для предупреждения водителя о том, что в автомобиле заканчивается топливо. Пожалуйста, добавьте топливо как можно скорее.
Индикатор неисправности подушки безопасности		Этот индикатор используется для предупреждения водителя о неисправности подушки безопасности. Пожалуйста, обратитесь на авторизованную станцию технического обслуживания Jetour для проверки и ремонта немедленно.
Индикатор неисправности системы контроля давления в шинах		Этот индикатор используется для предупреждения водителя о неисправности системы контроля давления в шинах. Пожалуйста, проверьте, не нарушено ли давление в шинах или не слишком ли высока температура. Если давление в шинах в норме, немедленно обратитесь на авторизованную станцию технического обслуживания Jetour для проверки и ремонта.
Индикатор неисправности электроусилителя руля		Этот индикатор загорается желтым цветом, указывая на неисправность системы рулевого управления с электроусилителем. Перезапустите автомобиль. Если этот индикатор по-прежнему загорается после перезапуска автомобиля, немедленно обратитесь на авторизованную станцию технического обслуживания. Этот индикатор загорается красным цветом, указывая на неисправность системы рулевого управления с электроусилителем. Пожалуйста, обратитесь на авторизованную станцию технического обслуживания Jetour для проверки и ремонта немедленно.

2. ПОДГОТОВКА К ВОЖДЕНИЮ

Название	Индикатор	Описание
Индикатор предупреждения о низком давлении масла в двигателе		Этот индикатор используется для предупреждения водителя о низком давлении масла в двигателе. Припаркуйте автомобиль в безопасном месте. Пожалуйста, обратитесь на авторизованную станцию технического обслуживания Jetour для проверки и ремонта немедленно.
Индикатор неисправности EPC		Этот индикатор используется для предупреждения водителя о неисправности системы двигателя. Пожалуйста, обратитесь на авторизованную станцию технического обслуживания Jetour для проверки и ремонта немедленно.
Индикатор неисправности двигателя		Этот индикатор используется для предупреждения водителя о неисправности двигателя. Пожалуйста, обратитесь на авторизованную станцию технического обслуживания Jetour для проверки и ремонта немедленно.
Индикатор неисправности коробки передач		Этот индикатор используется для предупреждения водителя о неисправности системы коробки передач. Пожалуйста, обратитесь на авторизованную станцию технического обслуживания Jetour для проверки и ремонта немедленно.
Индикатор напоминания о системной информации		Этот индикатор используется для предупреждения водителя о появлении новой информации на информационном дисплее.
Индикатор напоминания о техническом обслуживании		Когда начальный пробег достигает 5000 км, индикатор напоминает владельцу о необходимости обратиться на авторизованную станцию технического обслуживания Jetour для проведения технического обслуживания.
Индикатор круиз-контроля		Этот индикатор используется для предупреждения водителя о том, что система круиз-контроля включена.
Индикатор ON обнаружения слепых зон		Этот индикатор используется для предупреждения водителя о том, что система обнаружения слепых зон включена.
Индикатор неисправности обнаружения слепых зон		Этот индикатор используется для предупреждения водителя о неисправности системы обнаружения слепых зон. Как можно скорее обратитесь на авторизованную станцию технического обслуживания Jetour для проверки и ремонта.
Индикатор AUTO HOLD		Этот индикатор загорается белым, чтобы предупредить водителя о том, что функция AUTO HOLD включена. Этот индикатор загорается зеленым, чтобы предупредить водителя о том, что функция AUTO HOLD активирована.

2-2. Рулевое колесо

Клаксон



Чтобы подать звуковой клаксон, нажмите на область возле значка звукового клаксона на рулевом колесе.

ПРОЧИТАЙТЕ

Соблюдайте местные правила, касающиеся использования автомобильных клаксонов.

Кнопки для рулевого колеса

Тип А (при наличии)

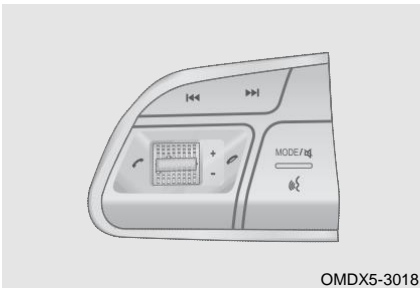

MODE/🔊 : Короткое нажатие для переключения источника звука.
 Длительное нажатие для отключения звука.
+: Переместите вверх, чтобы увеличить громкость. Переместите вверх и удерживайте для непрерывного увеличения громкости.
-: Переместите вниз, чтобы уменьшить громкость. Переместите вниз и удерживайте для непрерывного уменьшения громкости.

🗣️ : Короткое нажатие для активации распознавания голоса головного устройства. Короткое нажатие еще раз для выхода распознавания голоса головного устройства.
 После подключения Apple CarPlay/Android Auto длительное нажатие для активации голоса подключенного устройства.

📻 : Предварительно сохраненный список/список избранного радио, управление аудио/видео.
 Короткое нажатие: переключитесь на предыдущий для аудио/видео; переключитесь на предыдущую станцию в предварительно сохраненном списке/списке избранного радио.
 Длительное нажатие: Перематывайте аудио/видео назад; Найдите действующую станцию на низкой частоте и воспроизведите ее в радио.

⏩ : Предварительно сохраненный список/список избранного радио, управление аудио/видео.
 Короткое нажатие: переключитесь на следующий для аудио/видео; переключитесь на следующую станцию в предварительно сохраненном списке/списке избранного радио.
 Длительное нажатие: Перематывайте аудио/видео вперед; Найдите действующую станцию на высокой частоте и воспроизведите ее в радио.

📞 : Коротко нажмите, чтобы войти на экран Bluetooth-телефона. Нажмите эту кнопку, чтобы ответить на телефонный звонок во время разговора.

2. ПОДГОТОВКА К ВОЖДЕНИЮ

 : Нажмите эту кнопку, чтобы повесить трубку во время разговора.

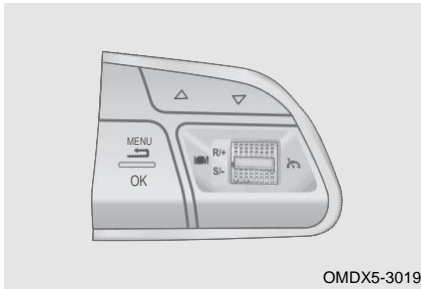

 : Нажмите кнопку и вернитесь в предыдущее меню комбинации приборов.

 : Нажмите эту кнопку, чтобы выбрать предыдущую.

 : Нажмите эту кнопку, чтобы выбрать следующую.

OK : Нажмите эту кнопку для подтверждения.

 : Нажмите эту кнопку, чтобы войти в режим предварительного круиз-контроля или выйти из режима круиз-контроля (в режиме круиз-контроля).

LIM: Нажмите эту кнопку, чтобы войти в режим ограничения скорости или выйти из режима ограничения скорости.

R/+: переместитесь вверх один раз, чтобы восстановить режим круиз-контроля или увеличить скорость круиз-контроля (в режиме круиз-контроля) и увеличить ограничение скорости (в режиме ограничения скорости); переместитесь вверх и удерживайте, чтобы непрерывно увеличивать скорость круиз-контроля (в режиме круиз-контроля) и непрерывно увеличивать ограничение скорости (в режиме ограничения скорости).

S/-: переместитесь вниз один раз, чтобы войти в режим круиз-контроля или уменьшить скорость круиз-контроля (в режиме круиз-контроля) и уменьшить ограничение скорости (в режиме ограничения скорости); переместитесь вниз и удерживайте, чтобы непрерывно уменьшать скорость круиз-контроля (в режиме круиз-контроля) и непрерывно уменьшать ограничение скорости (в режиме ограничения скорости).

Тип В (при наличии)

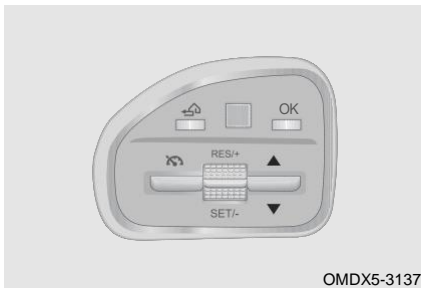

 : Нажмите кнопку и вернитесь в предыдущее меню комбинации приборов.

 : Нажмите эту кнопку, чтобы выбрать предыдущую.

 : Нажмите эту кнопку, чтобы выбрать следующую.

 : Переместитесь вверх один раз, чтобы войти в предварительный режим круиз-контроля или выйти из режима круиз-контроля (в режиме круиз-контроля).

OK : Нажмите эту кнопку для подтверждения.

RES+/-: переместитесь вверх один раз, чтобы восстановить режим круиз-контроля или увеличить скорость круиз-контроля (в режиме круиз-контроля); переместитесь вверх и удерживайте, чтобы непрерывно увеличивать скорость круиз-контроля (в режиме круиз-контроля).

SET-/-: переместитесь вниз один раз, чтобы войти в режим круиз-контроля или уменьшить скорость круиз-контроля (в режиме круиз-контроля); переместитесь вниз и удерживайте, чтобы непрерывно уменьшать скорость круиз-контроля (в режиме круиз-контроля).



MODE : Короткое нажатие для переключения источника звука.

Длительное нажатие для отключения звука.

+: Переместите вверх, чтобы увеличить громкость. Переместите вверх и удерживайте для непрерывного увеличения громкости.

-: переместите вниз, чтобы уменьшить громкость. Переместите вниз и удерживайте для непрерывного уменьшения громкости.

☎ : Нажмите эту кнопку, чтобы войти в главный экран аудио.

🔊 : Короткое нажатие для активации голоса головного устройства. Короткое нажатие еще раз для выхода голоса головного устройства.

После подключения Apple CarPlay/Android Auto длительное нажатие для активации голоса подключенного устройства.

📶 : Предварительно сохраненный список/список избранного радио, управление аудио/видео.

Короткое нажатие: Переключитесь на предыдущий для аудио/видео; Переключитесь на предыдущую станцию в предварительно сохраненном списке/списке избранного радио.

Длительное нажатие: Перематывайте аудио/видео назад; Найдите действующую станцию на низкой частоте и воспроизведите ее в радио.

📶 : Предварительно сохраненный список/список избранного радио, управление аудио/видео.

Короткое нажатие: Переключитесь на следующий для аудио/видео; Переключитесь на следующую станцию в предварительно сохраненном списке/списке избранного радио.

Длительное нажатие: Перематывайте аудио/видео вперед; Найдите действующую станцию на высокой частоте и воспроизведите ее в радио.

☎ : Коротко нажмите, чтобы войти на экран Bluetooth-телефона. Коротко нажмите, чтобы ответить на телефонный звонок во время разговора; Долго нажмите, чтобы отклонить вызов; Нажмите эту кнопку, чтобы завершить вызов во время разговора.

ПРОЧИТАЙТЕ

- Кнопки на рулевом колесе различаются в зависимости от комплектации автомобиля. Пожалуйста, обратитесь к фактической автомобиля.

Регулировка рулевого колеса

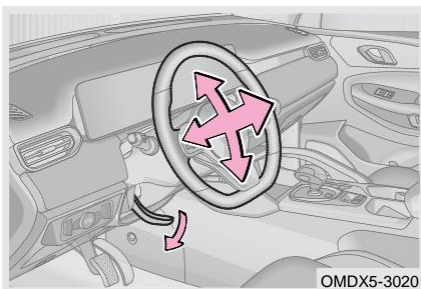

Остановите автомобиль в безопасном месте вдали от большого потока автомашин, переключите питание автомобиля в режим OFF:

Шаг 1: Нажмите на регулировочный рычаг и отпустите его;

Шаг 2: Отрегулируйте рулевое колесо вверх и вниз/вперед и назад под удобным углом;

Шаг 3: Крепко удерживайте рулевое колесо и переведите регулировочный рычаг в исходное положение;

2. ПОДГОТОВКА К ВОЖДЕНИЮ

Шаг 4: Проверьте, не трясется ли рулевое колесо. Повторите действия, описанные в шаге 3, при встряхивании.

ОПАСНОСТЬ

- Не регулируйте рулевое колесо во время вождения, это может привести к несчастным случаям и травмам.
- Убедитесь, что рулевое колесо надежно зафиксирован перед движением, иначе это может привести к несчастным случаям и травмам.

Обогрев рулевого колеса

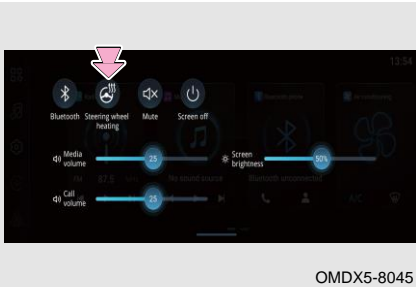

При ON питания напряжение батареи составляет 11,5 В или более; Запустите двигатель, сдвиньте экран аудиосистемы вниз, нажмите переключатель обогрева рулевого колеса, чтобы включить или выключить его.

ПРОЧИТАЙТЕ

Отключение и восстановление обогрева рулевого колеса:

- Когда температура поверхности рулевого колеса превышает 34° С, функция обогрева рулевого колеса отключается; Когда температура поверхности рулевого колеса опускается ниже 30°С, функция обогрева рулевого колеса восстанавливается.
- Когда напряжение батареи ниже 11,5 В в течение 5 и более секунд, функция обогрева рулевого колеса отключается; Когда восстановление напряжения аккумуляторной батареи до уровня не менее 12,5 В в течение 15 секунд и более функция обогрева рулевого колеса восстанавливается.

Выключение обогрева рулевого колеса:

- Выключите обогрев с помощью переключателя обогрева рулевого колеса.
- Выключите двигатель, переведите питание автомобиля в режим OFF или ACC.

2-3. Зеркало заднего вида

Внутреннее зеркало заднего вида

Регулировка положения внутреннего зеркала заднего вида

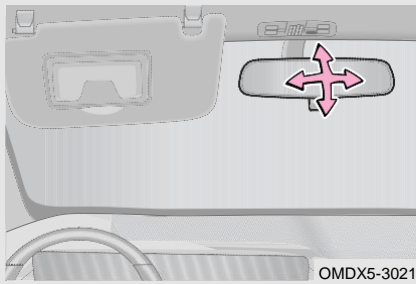

Перед движением регулируйте внутреннее зеркало заднего вида в правильное положение, чтобы убедиться, что водитель может обеспечить оптимальный обзор.

Ручная антибликовая функция

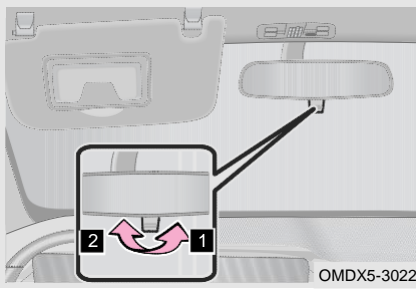



Перед движением в ночное время переведите рычаг внутреннего зеркала заднего вида в положение с антибликовым положением, чтобы уменьшить отраженный свет от фар идущих сзади автомобилей.

- 1** Антибликовая положение
- 2** Нормальное положение

Наружное зеркало заднего вида

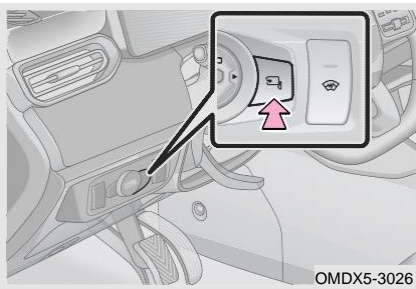
Складывание/раскладывание наружного зеркала заднего вида



Когда питание автомобиля переведено в режим ON, нажмите кнопку , чтобы автоматически сложить наружное зеркало заднего вида, нажмите кнопку  еще раз, чтобы автоматически раскладывать наружное зеркало заднего вида.

2. ПОДГОТОВКА К ВОЖДЕНИЮ

ПРОЧИТАЙТЕ

- Когда скорость автомобиля превышает 10 км/ч, наружные зеркала заднего вида с электроприводом не смогут складываться автоматически, но могут автоматически раскладываться.
- В аудиосистеме необходимо настроить автоматическое складывание наружных зеркал заднего вида. Подробнее см. в разделе «Аудиосистема».
- В зависимости от требований к полю обзора углы складывания левого и правого наружных зеркал заднего вида различны. Поэтому, когда наружные зеркала заднего вида с электроприводом автоматически складываются, левое и правое наружные зеркала заднего вида не синхронизируются, что является нормальным явлением.

ВНИМАНИЕ



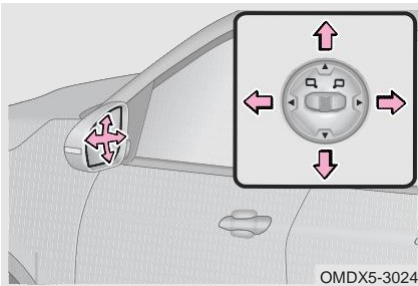

- Не складывайте/не раскладывайте внешнее зеркало заднего вида с электроприводом вручную, иначе это может привести к сбою или поломке механизма складывания зеркала.
- При складывании/раскладывании наружного зеркала заднего вида не прилагайте к зеркалу чрезмерного усилия, чтобы не повредить механизм складывания зеркала.
- В холодное время года функцию автоматического складывания зеркал рекомендуется отключить. Так вы можете предотвратить примерзание корпуса зеркала в сложенном положении из-за скопившегося снега или дождя.

Регулировка наружного зеркала заднего вида







Припаркуйте автомобиль в безопасном месте, переключите питание автомобиля в режим ON:

Переместите средний рычаг в левое положение «»:

Нажмите кнопку «» / «» / «» / «»», чтобы отрегулировать угол наклона линз левого наружного зеркала заднего вида.

Переместите средний рычаг в правое положение «»:

Нажмите кнопку «» / «» / «» / «»», чтобы отрегулировать угол наклона линз правого наружного зеркала заднего вида.

ОПАСНОСТЬ

- Не регулируйте наружное зеркало заднего вида во время движения, это может привести к несчастным случаям и травмам.
- Не управляйте автомобилем со сложенным наружным зеркалом заднего вида.
- Перед движением зеркала заднего вида со стороны водителя и пассажира должны быть раскладываться и соответствующим образом отрегулированы.
- Изображение, отображаемое на наружном зеркале заднего вида, может отличаться от реального, поэтому всегда ведите машину осторожно.

Обогрев зеркала заднего вида (при наличии)

Включите размораживатель наружного зеркала, когда начнется размораживание заднего ветрового стекла. Система будет нагреваться 15 минут, а затем автоматически останавливается.

2-4. Система стеклоочистителей

Работа стеклоочистителя

Переключатель переднего стеклоочистителя

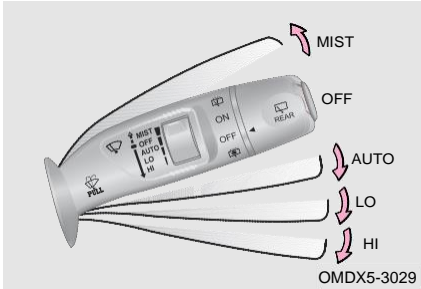

Переключите питание автомобиля в режим ON:

Режим MIST: переместите переключатель комбинации стеклоочистителей в положение «MIST», после одного протирания стеклоочистители остановятся.

Низкоскоростной режим: Переместите переключатель комбинации стеклоочистителей в положение «LO», стеклоочистители будут работать медленно и непрерывно.

Высокоскоростной режим: переместите переключатель комбинации стеклоочистителей в положение «HI», стеклоочистители будут работать быстро и непрерывно.

OFF: переместите комбинированный переключатель стеклоочистителей в положение «OFF», стеклоочистители будут работать автоматически на низкой скорости, пока стеклоочистители не вернуться в положение остановки.

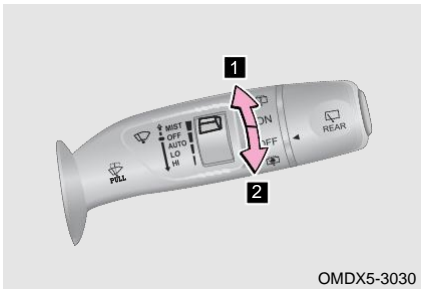

Режим автоматического определения: переместите комбинированный переключатель стеклоочистителей в положение «AUTO», чтобы автоматически регулировать скорость работы стеклоочистителей в зависимости от количества осадков на улице.

Если необходимо контролировать чувствительность стеклоочистителя:

Переместите в направлении **1**, чтобы снизить чувствительность стеклоочистителя.

Переместите в направлении **2**, чтобы повысить чувствительность стеклоочистителя.

 ПРОЧИТАЙТЕ

Если датчик дождя поврежден, AUTO режим не может нормально работать. Как можно скорее обратитесь на авторизованную станцию технического обслуживания Jetouq для проверки и ремонта.

 ВНИМАНИЕ

- Не включайте стеклоочиститель, когда ветровое стекло сухое, так как это может повредить щетку стеклоочистителя и поцарапать ветровое стекло.
- Не включайте стеклоочистители, если на ветровом стекле есть препятствия, так как это может поцарапать ветровое стекло и повредить электродвигатель стеклоочистителя.
- В холодную зиму всегда проверяйте, не примерзла ли щетка стеклоочистителя к ветровому стеклу, прежде чем пользоваться стеклоочистителями. Если это так, разморозьте его перед использованием, иначе это может привести к повреждению щетки стеклоочистителя и электродвигателя стеклоочистителя.

Работа переднего омывателя

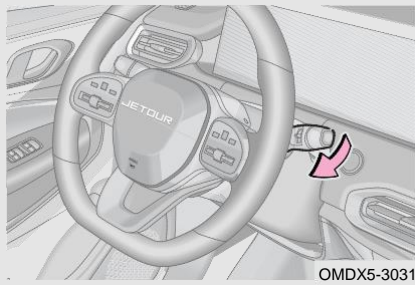





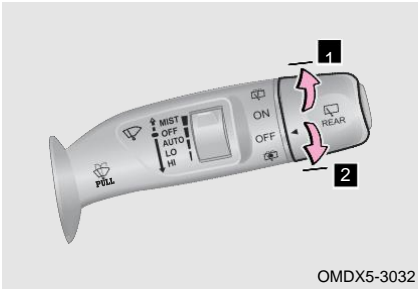

Переключите питание автомобиля в режим ON, потяните и удерживайте комбинированный переключатель стеклоочистителей в сторону рулевого колеса, передний омыватель разбрызгивает воду, и передний стеклоочиститель работает одновременно. После отпускания передний омыватель перестанет работать, а стеклоочиститель все еще срабатывает несколько раз, а затем остановится.

Работа переключателя заднего стеклоочистителя и омывателя



Переключите питание автомобиля в режим ON:

- Поверните комбинированный переключатель стеклоочистителей  в положение «ON», задний стеклоочиститель включится. В этом положении, если комбинированный переключатель стеклоочистителей  повернуть **1** в положение «» и удерживать, задний омыватель распыляет воду, и задний стеклоочиститель работает одновременно. После отпускания он автоматически вернется в положение «ON», омыватель перестанет распылять воду, а задний стеклоочиститель продолжит работать.

- Поверните комбинированный переключатель стеклоочистителей  в положение «OFF», задний стеклоочиститель выключится. В этом положении, если комбинированный переключатель стеклоочистителей  повернуть **2** в положение «» и удерживать, задний омыватель распыляет воду, и задний стеклоочиститель работает одновременно. После отпускания он автоматически вернется в положение «OFF», омыватель перестанет распылять воду, а задний стеклоочиститель перестанет работать.

ВНИМАНИЕ

- При переключении стеклоочистителя на распыление воды не превышайте 10 секунд за один раз.
- Не используйте переключатель стеклоочистителей, если в бачке нет жидкости для омывания.
- Антифриз разъедает любую окрашенную поверхность, поэтому будьте осторожны при добавлении омывающей жидкости.
- Не пытайтесь очистить сопло булавкой или другими предметами, если оно заблокировано, иначе оно может быть повреждено.
- Не смешивайте воду с омывателем. Вода может привести к замерзанию раствора и повреждению бака для мойки и других частей системы мойки.

Замена щетки стеклоочистителя

Замена щетки переднего стеклоочистителя

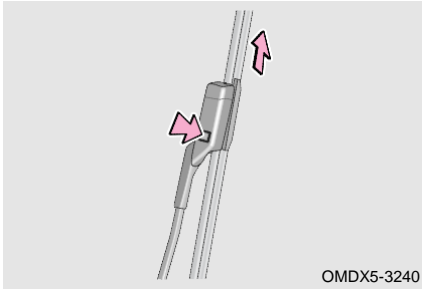

1. Переместите комбинированный переключатель стеклоочистителя в режим запотевания «MIST» на 10 секунд в течение 3 секунд после выключения питания автомобиля: стеклоочиститель работает до тех пор, пока не остановится в вертикальном положении и не перейдет в режим технического обслуживания. Переведите питание автомобиля в режим ON стеклоочистителя и выйдите из режима технического обслуживания, стеклоочиститель вернется в положение остановки.

2. Поднимите рычаг переднего стеклоочистителя и удерживайте;
3. Поднимите щетки стеклоочистителей, одновременно нажимая кнопку блокировки, чтобы снять щетки;
4. Установите новые щетки стеклоочистителя в обратном порядке и убедитесь, что крепежный зажим надежно закреплен;
5. Проверьте, правильно ли работает передний стеклоочиститель.

ВНИМАНИЕ

Во время технического обслуживания не переведите питание автомобиля в режим ON, когда рычаг стеклоочистителя поднят, в противном случае автомобиль может быть поврежден.

Замена щетки заднего стеклоочистителя

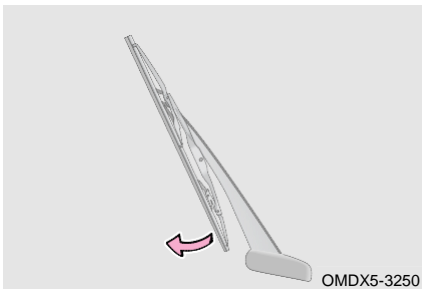

1. Поднимите рычаг заднего стеклоочистителя и удерживайте;
2. Отделите щетку стеклоочистителя вручную, как показано на рисунке;
3. Установите новые щетки стеклоочистителя в обратном порядке, и обязательно установите их на место;
4. Проверьте, правильно ли работает задний стеклоочиститель.

ПРОЧИТАЙТЕ

Рекомендуется поручить замену щеток стеклоочистителя на авторизованную станцию технического обслуживания Jetour, чтобы обеспечить правильную установку.

ВНИМАНИЕ

Убедитесь, что рычаг стеклоочистителя возвращается в исходное положение перед движением. В противном случае это может повредить автомобиль и стать причиной аварии.

2. ПОДГОТОВКА К ВОЖДЕНИЮ

2-5. Система освещения

Внешнее освещение

Комбинированный переключатель фар

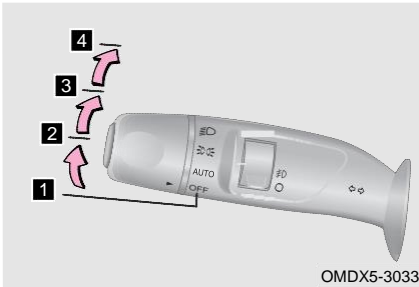

Переключите питание автомобиля в режим ON, поверните комбинированный переключатель фар:

- 1** OFF: выключите фару.
- 2** AUTO (при наличии): Автоматическое определение интенсивности внешнего освещения, автоматически включает освещение.
- 3** : Включите габаритный огонь, фары освещения номерного знака и задние фары.
- 4** : Включите ближний свет, габаритный огонь, фары освещения номерного знака и задние фары.

ПРОЧИТАЙТЕ

При длительной парковке автомобиля или перед выходом из него убедитесь, что комбинированный переключатель фар выключен, чтобы предотвратить разрядку батареи. Невыполнение этого требования может привести к невозможности запуска автомобиля.

Дальний свет

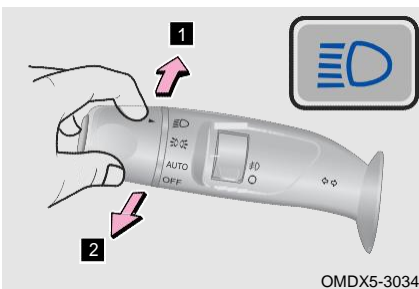

- 1** Переключите питание автомобиля в режим ON, при включении фары ближнего света потяните комбинированный переключатель фар со стороны рулевого колеса и отпустите, загорится фару ближнего света; Потяните комбинированный переключатель фар в сторону рулевого колеса и отпустите, чтобы выключить фару ближнего света.

- 2** Переключите питание автомобиля в режим ON, потяните комбинированный переключатель фар к рулевому колесу и отпустите его, чтобы один раз включить фары дальнего света. В то же время индикатор фар дальнего света в комбинации приборов мигает один раз.

ПРОЧИТАЙТЕ

Фары дальнего света могут мигать, когда фары ближнего света выключены.

Регулировка уровня освещенности



Переключите питание автомобиля в режим ON, при включении фары ближнего света можно регулировать в зависимости от количества пассажиров и загрузки автомобиля.

Переключатель выравнивания луча фар включает в себя 4 положения, когда переключатель находится в положении 0, луч фары находится в самом высоком положении.

Указатель поворота

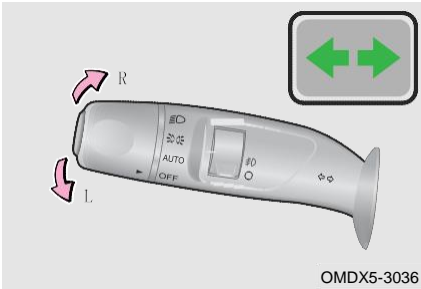

Переключите питание автомобиля в режим ON:

Поверните комбинированный переключатель фар головного света вверх, загорится правый указатель поворота; Поверните комбинированный переключатель фар головного света вниз, загорится левый указатель поворота. При этом соответствующий указатель поворота на комбинации приборов мигает.



Примечание: при повреждении указателя поворота индикатор указателя поворота на комбинации приборов мигает с частотой, вдвое превышающей нормальную.

♦ Вспомогательная функция при смене полосы движения

Переключите питание автомобиля в режим ON и потяните переключатель указателей поворота один раз, но не слишком сильно. В результате индикатор мигнет 3 раза.

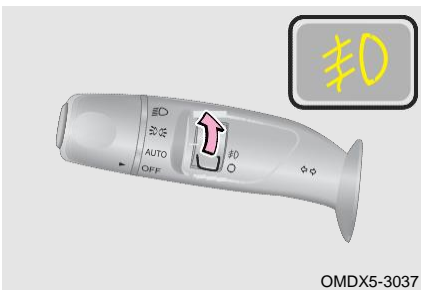
Задняя противотуманная фара



При переводе питания автомобиля в режим ON и включении фар ближнего света, переместите кнопку на «» один раз, чтобы включить заднюю противотуманную фару; переместите кнопку на «» еще раз, чтобы выключить заднюю противотуманную фару.

ПРОЧИТАЙТЕ

- При выключении фар ближнего света одновременно выключаются задние противотуманные фары.
- Задняя противотуманная фара можно использовать в тумане, снеге или дожде с плохой видимостью.
- Соблюдайте местные правила, касающиеся использования противотуманных фар.

2. ПОДГОТОВКА К ВОЖДЕНИЮ

Дневные ходовые огни

При запуске двигателя дневные ходовые огни включаются автоматически; при включении фары ближнего света дневные ходовые огни автоматически выключаются.

Стоп-сигнал

Нажмите на педаль тормоза, загорятся стоп-сигнал и высокий установленный стоп-сигнал.

Фонарь заднего хода

Переключите питание автомобиля в режим ON, переведите рычаг переключения передач в положение R, включится фонарь заднего хода.

Внутреннее освещение

Передний плафон

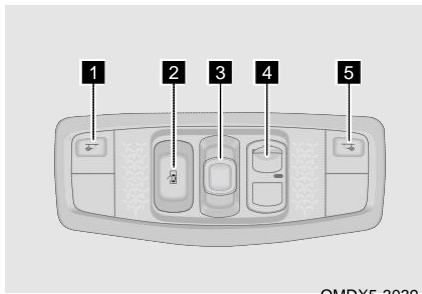

OMDX5-3039

- 1** Переключатель левого плафона: Нажмите и загорится левый плафон.
- 2** Место дверь: Плафон загорается, когда открыта любая дверь. Нажмите и загорится плафон.
- 3** Переключатель люка в крышке.
- 4** Кнопка экстренного спасения SOS (при наличии): Откройте небольшую крышку, долго нажмите переключатель в течение 1 секунды, чтобы активировать функцию экстренного вызова.

- 5** Переключатель правого плафона: Нажмите и загорится правый плафон.

В положении ДВЕРЬ загорается в течение 3 минут:

- Если открыта другая дверь, будет пересчитано время плафона. Свет будет гореть еще 3 минуты, а затем погаснет.
- Переключите питание автомобиля в режиме ON, и все двери закроются, плафон немедленно погаснет.
- Переключите питание автомобиля в режиме OFF/ACC и все двери закрыты, плафон погаснет через 15 секунд (если переключите питание автомобиля в режим ON в течение 15 секунд, плафон немедленно погаснет).

Задний плафон (при наличии)

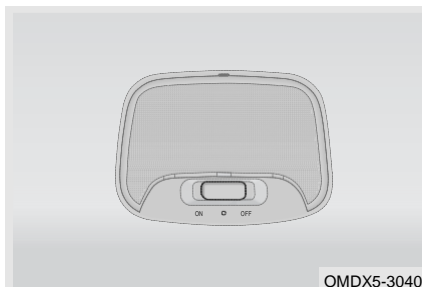

OMDX5-3040

Переместите переключатель в положение «OFF», чтобы выключить задний плафон. Переместите переключатель в положение «ON», чтобы включить задний плафон. Когда переключатель находится в среднем положении, задний плафон включается/выключается в зависимости от открытия/закрытия двери.

Окружающий свет (при наличии)

Окружающий свет загорается при включении габаритного огня.

Включите окружающий свет через аудиосистему, когда садитесь в автомобиль ночью и открываете двери, включается приветственный свет на педали автомобиля, габаритный огонь и окружающий свет, создавая теплую атмосферу в салоне автомобиля.

Подсветка косметического зеркала (при наличии)

Откройте крышку косметического зеркала, и загорится подсветка косметического зеркала; Закройте крышку косметического зеркала, и подсветка косметического зеркала погаснет.

Освещение багажного отделения

Откройте дверь багажного отделения и загорится освещение багажного отделения; Закройте дверь багажного отделения, и освещение багажного отделения погаснет; если дверь багажного отделения продолжает открываться, свет продолжает гореть в течение 3 минут, а затем автоматически выключается.

Функция «Следуй за мной домой»

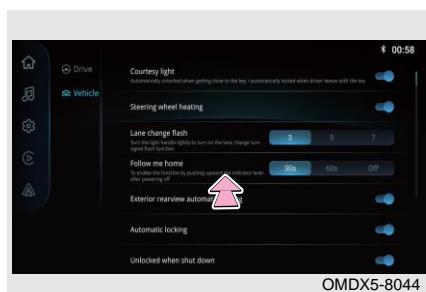

Эту функцию можно включить/выключить через аудиосистему. Время задержки можно установить после включения.

ON: переключите питание автомобиля в режим OFF, потяните комбинированный переключатель фар в сторону рулевого колеса и отпустите в течение 2 минут, активируется функция «Следуй за мной домой», загораются фары ближнего света.

OFF: переключите питание автомобиля в режим ON или потяните комбинированный переключатель фар в сторону рулевого колеса и удерживайте его несколько секунд, функция «Следуй за мной домой» будет отключена вручную; По достижении установленного времени работы функция «Следуй за мной домой» автоматически отключается, фары ближнего света немедленно выключаются.

Инструкции по запотеванию/замораживанию для света

Поскольку при включении фары выделяют большое количество тепла, в фарах предусмотрены вентиляционные отверстия для отвода тепла. При определенных условиях эксплуатации, например, при высокой влажности воздуха или после мойки машины влажный воздух может попасть в фонарь через вентиляционные отверстия. Когда пар попадает на линзу с относительно низкой температурой, внутренняя поверхность конденсируется и образует тонкий слой влаги или капель воды (обледенение происходит в очень холодной зоне). Это нормальное физическое явление. Описанная выше ситуация не повлияет на функцию освещения и срок службы фар. Фары автомобиля образуют туман/иней, который постепенно начинает исчезать на поверхности фар при работе автомобиля на холостом ходу, при открытом капоте и в течение 30 минут после включения фар ближнего и дальнего света. После периода освещения влага/иней исчезает естественным образом. Это нормальное явление.

2. ПОДГОТОВКА К ВОЖДЕНИЮ

ОПАСНОСТЬ

- Категорически запрещается промывать передний отсек водяным пистолетом высокого давления, в частности, нельзя промывать фары. Из-за высокого давления водяного пистолета высокого давления аксессуары на светильниках могут ослабнуть или упасть, вентиляционное отверстие и разъем жгута проводов могут отсыреть, что приведет к просачиванию воды или влаги, не рассеивающейся в течение длительного времени, и даже к сильной конденсации.
- При движении по броду соблюдайте требования автомобиля по преодолению брода (- глубина воды, скорость и т. д.), в противном случае вода может попасть в фары.

2-6. Сиденье

Правильное положение сидя

Сиденья, подголовники, ремни безопасности и подушки безопасности помогают защитить пассажиров. Их правильное использование обеспечит вам большую защиту.

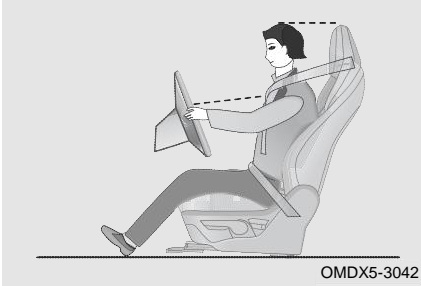

Сидя, сидите с небольшим наклоном назад (в идеале 25° назад) и хорошо откиньтесь на спинку сиденья.

Передние сиденья не должны располагаться слишком близко к приборной панели. Во время движения водитель должен держать руль слегка согнутыми руками. Его/ее ноги также должны быть слегка согнуты, чтобы он/она мог/могла полностью выжать педаль.

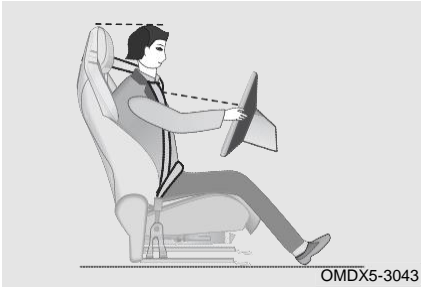

Плечевой ремень должен проходить через центр плеча и близко к груди, подальше от шеи, поясной ремень должен располагаться как можно ниже на бедрах.

Переднее сиденье

Сиденье с механической регулировкой

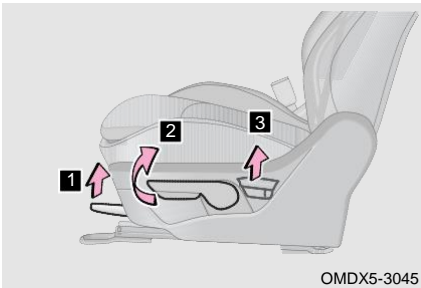

1 Регулировка сиденья вперед и назад

- Потяните ручку вверх и двигайте сиденье назад-вперед, чтобы отрегулировать положение сиденья вперед и назад. После регулировки сиденья в нужное положение отпустите ручку. Затем встряхните сиденье вперед и назад, чтобы убедиться, что оно надежно зафиксировано.

2 Регулировка высоты сиденья (только со стороны водителя)

- Потяните вверх и нажмите на рычаг регулировки сиденья, чтобы отрегулировать высоту сиденья.

3 Регулировка угла спинки сиденья

- Приклонитесь всем телом к спинке сиденья, а затем потяните рычаг регулировки спинки сиденья вверх. Отрегулируйте спинку сиденья под нужным углом, изменив угол наклона

2. ПОДГОТОВКА К ВОЖДЕНИЮ

вашего тела, и отпустите рычаг. После этого приложите усилие назад к спинке сиденья, чтобы убедиться, что спинка зафиксирована должным образом.

Сиденья с электроприводом

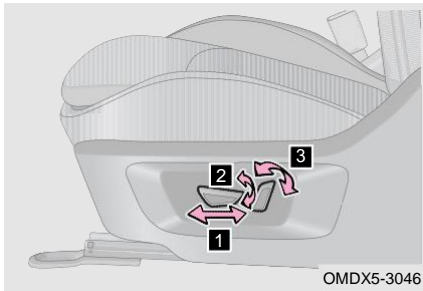

OMDX5-3046

1 Регулировка сиденья вперед и назад

- Переместите кнопку вперед и назад параллельно, чтобы отрегулировать сиденья вперед и назад.

2 Регулировка высоты сиденья (только со стороны водителя)

- Переместите верхний конец кнопки вперед и назад, чтобы отрегулировать сиденье вперед и назад.

3 Регулировка угла спинки сиденья

- Переместите верхний конец кнопки вперед и назад, чтобы отрегулировать угол наклона спинки сиденья.

⚠ ВНИМАНИЕ

- Не кладите никакие предметы под сиденье во время перемещения сиденья, иначе это может привести к повреждению сиденья.

⚠ ОПАСНОСТЬ

- Не регулируйте сиденье во время движения, это может привести к несчастным случаям и травмам.
- Старайтесь не откидывать спинку сиденья больше, чем это необходимо, ремни безопасности обеспечивают максимальную защиту при лобовом или заднем столкновении, когда водитель и передний пассажир сидят на своих сиденьях с небольшим наклоном назад и далеко назад.

Обогрев сиденья (при наличии)

Нажмите кнопку [Регулировка сиденья] на всех экранах применений аудиосистемы или нажмите карту [Регулировка сиденья] на главном экране, чтобы открыть экран применения регулировки сиденья.

■ Тип А (при наличии)

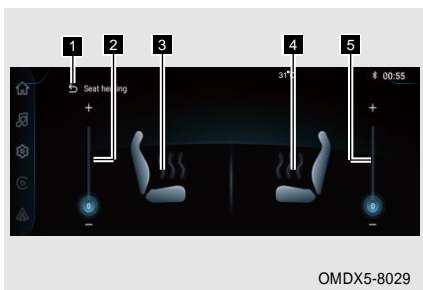

OMDX5-8029

1 Кнопка возврата: Нажмите, чтобы выйти из обогрева сиденья и вернуться к исходному экрану.

2 Регулировка уровня обогрева сиденья водителя: Соответствующий уровень обогрева: уровень 1, уровень 2 и уровень 3 снизу вверх, нажмите, чтобы переключить соответствующий уровень обогрева.

3 Значок дисплея обогрева сиденья водителя: Соответствующий уровень обогрева: уровень 1, уровень 2 и уровень 3 слева направо.

4 Значок дисплея обогрева сиденья переднего пассажира: Соответствующий уровень обогрева: уровень 1, уровень 2 и уровень 3 справа налево.

5 Регулировка уровня обогрева сиденья переднего пассажира: Соответствующий уровень обогрева: уровень 1, уровень 2 и уровень 3 снизу вверх, нажмите, чтобы переключить соответствующий уровень обогрева.

■ Тип В (при наличии)

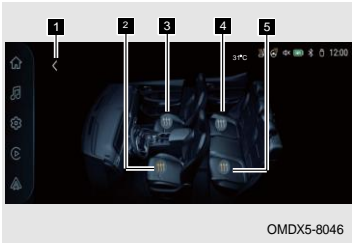

1 Кнопка возврата: Нажмите, чтобы выйти из обогрева сиденья и вернуться к исходному экрану.

2, **3**, **4**, **5** Соответствующий уровень обогрева: уровень 1, уровень 2 и уровень 3 слева направо, нажмите, чтобы переключить соответствующий уровень обогрева.

Заднее сиденье

Обогрев заднего сиденья (при наличии)

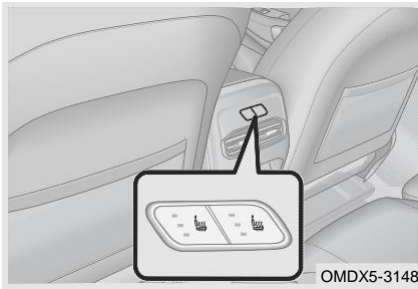

Кнопка обогрева заднего сиденья расположена в задней части вспомогательной приборной панели.

Нажмите левую/правую кнопку , чтобы включить функцию обогрева заднего левого/правого сиденья.

Складывание спинки заднего сиденья

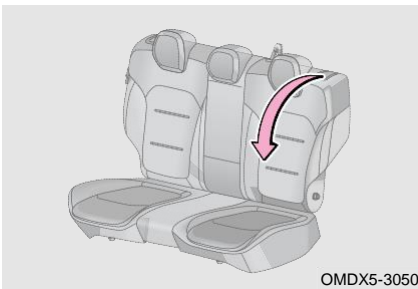

Сначала отрегулируйте подголовник заднего сиденья в самое нижнее положение, а затем вручную потяните кнопку разблокировки в верхней части спинки сиденья, чтобы освободить спинку сиденья, одновременно потянув спинку сиденья вперед, чтобы медленно сложить ее.

ПРОЧИТАЙТЕ

При складывании спинки сиденья убедитесь, что внешний ремень безопасности проходит вокруг спинки сиденья, чтобы не повредить ремень.

2. ПОДГОТОВКА К ВОЖДЕНИЮ

ОПАСНОСТЬ

- Не регулируйте сиденье во время движения, это может привести к несчастным случаям и травмам.
- При штабелировании таких предметов, как багаж, не допускайте, чтобы они превышали высоту передних сидений. Не позволяйте пассажирам сидеть на сложенных спинках сидений во время движения. В случае резкого торможения или аварии незакрепленный багаж и пассажиры без защитных устройств на сложенной спинке сиденья могут столкнуться с другими предметами в автомобиле или быть выброшенными из автомобиля, что может привести к серьезным травмам или смерти.



2-7. Ремень безопасности

Ремень безопасности





Мы настоятельно рекомендуем водителю и пассажирам всегда правильно пристегиваться ремнями безопасности. Невыполнение этого требования может повысить вероятность и тяжесть травм в случае аварии. Регулярно проверяйте ремень безопасности. Если обнаружен какой-либо сбой в работе ремня безопасности, немедленно обратитесь на авторизованную станцию технического обслуживания Jetour для проверки и ремонта.

Индикатор ремня безопасности водителя

Переключите питание автомобиля в режим ON при непритягнутом или неплотно пристягнутом ремне безопасности водителя, красный индикатор «» на комбинации приборов непрерывно мигает; когда скорость автомобиля составляет 18 км/ч или выше, а ремень безопасности водителя не пристегнут или непритягнут плотно, красный индикатор «» комбинационных приборов будет мигать, сопровождаемая звуковым сигналом тревоги.

Индикатор ремня безопасности переднего пассажира (при наличии)

Переключите питание автомобиля в режим ON, ремень безопасности переднего пассажира не пристегнут или неплотно, красный индикатор «» на комбинации приборов будет непрерывно мигать; когда скорость автомобиля составляет 18 км/ч или выше, а ремень безопасности переднего пассажира не пристегнут или непритягнут плотно, красный индикатор «» комбинационных приборов будет мигать, сопровождаемая звуковым сигналом тревоги.

Индикатор ремня безопасности второго ряда (при наличии)

Ремень безопасности второго ряда не пристегнут или пристегнут неплотно, красный индикатор «» на комбинации приборов загорается на 30 секунд, а затем гаснет, сопровождаемая звуковым сигналом тревоги.

Примечание: Индикатор загорается красным, когда ремень безопасности второго ряда не пристегнут, загорается зеленым, когда пристегнут, и гаснет, когда все пристегнуты.

Правильное использование ремня безопасности

Шаг 1: Отрегулируйте высоту передних ремней безопасности.

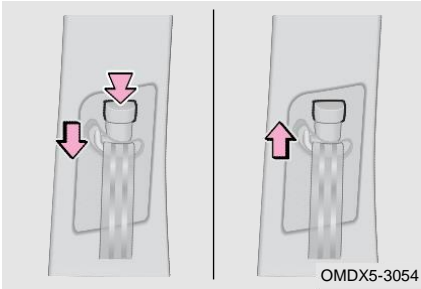

Регулировка вниз: Нажмите регулятор ремня безопасности вниз, одновременно нажимая кнопку регулировки.

Регулировка вверх: Поднимите регулятор ремня безопасности вверх.

Шаг 2: Пристегните/отстегните ремень безопасности.

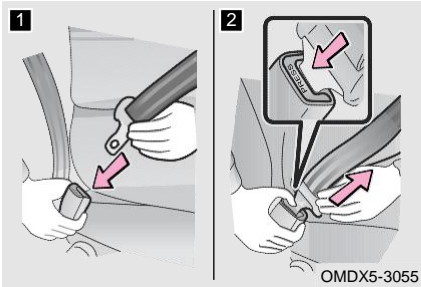

1 Вставьте язычок в замок до щелчка, чтобы пристегнуть ремень безопасности.

2 Нажмите кнопку расцепления, чтобы отстегнуть ремень безопасности. Если ремень безопасности не вытягивается плавно, вытяните его и проверьте, нет ли перегибов или перекручивания. Убедитесь, что ремень безопасности вытягивается плавно.

Шаг 3: Отрегулируйте положение ремней безопасности.

Отрегулируйте угол наклона спинки сиденья, сядьте прямо и хорошо откиньтесь на спинку сиденья. Расположите поясной ремень как можно ниже на бедрах, затем потяните плечевой ремень вверх так, чтобы он полностью охватывал плечо, но не соприкасался с шеей или скользил по плечу.

ПРОЧИТАЙТЕ

- Каждый ремень безопасности должен использоваться только одним человеком. Не пристегивайте ремень безопасности более чем для одного человека одновременно, включая детей.
- Ремень безопасности заблокируется, если его быстро вытянуть или если автомобиль стоит на склоне, но не заблокируется, если вытянуть его медленно.

2. ПОДГОТОВКА К ВОЖДЕНИЮ

ВНИМАНИЕ

- Убедитесь, что пряжка ремня безопасности находится в правильном положении и надежно заблокирована, в противном случае это может привести к травмам.
- Не используйте ремни безопасности с ослабленной пряжкой, иначе ремень безопасности не защитит пассажиров в случае резкого торможения или столкновения.
- Избегайте свободной одежды во время вождения. Это может помешать правильной установке ремня безопасности и повлиять на предлагаемую защиту.
- Как высоко расположенные поясные ремни, так и неплотно закрепленные ремни могут привести к смерти или серьезным травмам во время столкновения или других непредвиденных событий.
- Не наклоняйте сиденье больше, чем это необходимо для комфортной езды. Ремни безопасности наиболее эффективны, когда пассажиры сидят прямо и откидываются на спинку сиденья.
- Убедитесь, что плечевой ремень проходит по плечо. Не размещайте плечевой ремень под рукой. Ремень должен держаться подальше от шеи, но не спадать с плеча. Невыполнение этого требования может снизить защитный эффект ремня безопасности в случае аварии.
- Мы рекомендуем сажать детей на сиденье второго ряда. Используйте ремень безопасности или удерживающую систему для ребенка с функцией ISOFIX в зависимости от роста ребенка. Никогда не закрепляйте удерживающую систему для ребенка только ремнем безопасности. Всегда используйте стандартное крепежное устройство для детской удерживающей системы на сиденьях второго ряда.

Техническое обслуживание ремня безопасности

Регулярно проверяйте, не обрезаны ли, не изношены ли, не ослаблены ли и не натянуты ли ремни безопасности (например, после дорожно-транспортного происшествия). Если ремень поврежден, немедленно обратитесь на авторизованную станцию технического обслуживания Jetour для проверки и ремонта.

ВНИМАНИЕ

- Не допускайте попадания воды на натяжитель ремня или механизм пряжки.
- Не используйте химические моющие средства, кипящую воду, отбеливатели или красители для стирки ремня безопасности.
- Ремень безопасности следует мыть мягким моющим средством или теплой водой и сушить естественным путем. Никогда не чистите его искусственным теплом.
- Не пытайтесь отремонтировать или смазывать натяжитель или механизм замка ремня безопасности, а также каким-либо образом отремонтировать ремень безопасности, в противном случае Chery Commercial Vehicle Co., Ltd. не будет нести ответственность за возникшие проблемы.

⚠ ОПАСНОСТЬ

- Если ваш автомобиль попал в серьезную аварию, и даже если ремень безопасности не поврежден явно, обратитесь на авторизованную станцию технического обслуживания Jetour для проверки и ремонта.
- Убедитесь, что ремень работает правильно и не перекручен. Если ремень безопасности не работает должным образом, немедленно обратитесь на авторизованную станцию технического обслуживания Jetour для проверки и ремонта.
- Не пытайтесь устанавливать, снимать, модифицировать, разбирать или утилизировать ремни безопасности. Если есть необходимость в вышеперечисленном, обратитесь на авторизованную станцию технического обслуживания Jetour для проведения необходимого обслуживания.

Меры предосторожности при использовании ремня безопасности**■ Меры предосторожности при использовании ремня безопасности ребенком**

Ремни безопасности вашего автомобиля в основном предназначены для взрослых людей. Используйте удерживающую систему для ребенка (подробности см. в разделе «Удерживающая система для ребенка»), подходящую для ребенка, пока ребенок не станет достаточно большим, чтобы правильно пристегиваться ремнем безопасности автомобиля. Когда ребенок станет достаточно большим, чтобы правильно пристегиваться ремнем безопасности автомобиля, следуйте инструкциям по использованию ремней безопасности. Если ребенок слишком велик для использования удерживающей системы для ребенка, он должен сидеть на сиденье второго ряда и должен быть пристегнут ремнем безопасности автомобиля.



Убедитесь, что плечевой ремень проходит по центру плеча ребенка. Ремень должен держаться подальше от шеи ребенка, но не спадать с плеча ребенка. В противном случае ребенок может получить серьезные травмы или даже погибнуть во время столкновения или других непредвиденных событий.

Неиспользование удерживающей системы для ребенка (например: разрешить ребенку стоять или стоять на коленях на сиденьях; разрешать ребенку сидеть на коленях у взрослого держа ребенка на руках). Это может привести к смерти или серьезным травмам во время столкновения или других непредвиденных событий.

■ Меры предосторожности при использовании ремня безопасности беременной женщиной.

Обратитесь за медицинскими советами и правильно пристегните ремень безопасности.

Беременные женщины должны расположить поясной ремень безопасности как можно ниже над бедрами так же, как и другие пассажиры. Полностью вытяните плечевой ремень через плечо и грудь, избегайте контакта ремня с округлением области живота. Неправильное пристегивание ремня безопасности может привести к серьезным травмам или смерти во время столкновения или других непредвиденных событий.

2. ПОДГОТОВКА К ВОЖДЕНИЮ

ОПАСНОСТЬ

- Не вставляйте в пряжку монеты, зажимы и т. д., чтобы предотвратить правильную фиксацию язычка и пряжки.
- Вставив язычок, убедитесь, что язычок и пряжка заблокированы, а поясной и плечевой ремни не перекручены.
- Не допускается вставлять язычок неоригинального ремня безопасности в пряжку. Длительное использование легко приведет к повреждению пряжки ремня безопасности и сделает ее непригодной для использования.
- Если ремень безопасности не работает нормально, он не может защитить пассажиров от смерти или серьезной травмы, немедленно обратитесь на авторизованную станцию технического обслуживания Jetour для проверки и ремонта.

Преднатяжитель ремня безопасности (при наличии)

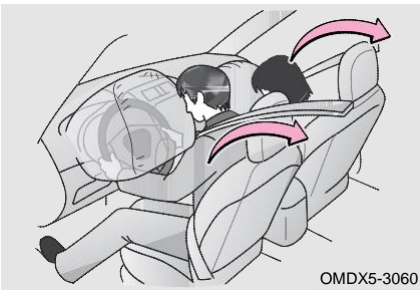

- Преднатяжитель ремня безопасности предназначен для помощи фронтальной подушке безопасности в случае сильного удара.
 - В случае незначительного удара или бокового удара преднатяжитель может не сработать.
 - Во время сильного удара преднатяжитель ремня безопасности может активироваться, даже если на переднем сиденье нет пассажира.
- Когда активируется преднатяжитель ремня безопасности, втягивающее устройство быстро натягивает ремень безопасности, надежно удерживая пассажира.
 - При активации преднатяжителя ремня безопасности он может издавать рабочий звук и выделять небольшое количество нетоксичного газа. Образующийся газ не вызывает возгорания и, как правило, безвреден.

ОПАСНОСТЬ

- При срабатывании преднатяжителя ремня безопасности индикатор неисправности подушки безопасности остается включенным, и ремни безопасности невозможно втянуть/вытянуть. Пожалуйста, обратитесь на авторизованную станцию технического обслуживания Jetour для проверки и ремонта немедленно.
- Не модифицируйте, не снимайте, не ударяйте и не вскрывайте преднатяжителя ремня безопасности в сборе, датчик подушки безопасности и провод сборки. Иначе это может привести к смерти или серьезным травмам во время столкновения или других непредвиденных событий.

⚠ ВНИМАНИЕ

В следующих случаях преднатяжитель ремня безопасности может работать неправильно:

- Изменить систему подвески.
- Изменить переднюю часть кузова.
- Отремонтировать преднатяжитель ремня безопасности или любой узел поблизости.
- Поврежден преднатяжителя ремня безопасности в сборе или окружающая его область.
- Установите защитную решетку или любое другое устройство на переднюю часть кузова.

2-8. Система безопасности для детей**Система безопасности для детей**

Согласно статистике дорожно-транспортных происшествий, ребенок, сидящий на втором ряду сидений и пристегнутый надлежащим образом, находится в большей безопасности, чем ребенок на переднем сиденье. Выберите удерживающую систему для ребенка, соответствующую автомобилю, возрасту и размеру ребенка. (Ремень безопасности автомобиля, соответствующий международным стандартам, разработан в соответствии с размером тела человека ростом более 1,5 м. Если кто-либо ростом менее 1,5 м использует ремень безопасности, ремень может серьезно повредить его/ее шею в случае аварии).

В данном руководстве по эксплуатации приведены только инструкции по установке удерживающей системы для ребенка (ISOFIX). Для получения подробной информации об установке строго следуйте руководству по эксплуатации, предоставленному производителем удерживающей системы для ребенка.

⚠ ОПАСНОСТЬ

- Никогда не закрепляйте удерживающую систему для ребенка только ремнем безопасности. Всегда используйте стандартное крепежное устройство для детской удерживающей системы на сиденьях второго ряда.
- Удерживающая система для ребенка должна соответствовать стандартам безопасности, установленным местными нормами и законами. Компания Chery Commercial Vehicles Co., Ltd. не несет ответственности за несчастный случай, вызванный использованием удерживающей системы для ребенка.
- Для эффективной защиты при авариях и внезапных остановках ребенок должен быть надлежащим образом пристегнут ремнем безопасности или соответствующей системой безопасности для ребенка, установленной на сиденье второго ряда, в зависимости от возраста и размера ребенка. Держание ребенка на руках не заменяет удерживающее устройство для ребенка.

Классификация системы безопасности для детей

Удерживающие системы для ребёнка должны соответствовать стандартам GB 27887 и ECE R44. Системы безопасности для ребёнка, прошедшие проверку GB 27887, обычно имеют сертификационный знак 3C. Системы безопасности для ребёнка, прошедшие стандартную проверку ECE R44, также имеют оранжевую этикетку. На этикетке есть такая информация, как весовая категория, класс ISOFIX и инструкции по разрешению на использование удерживающих систем для ребенка.

- Удерживающие системы для ребенка делятся на следующие весовые группы:

2. ПОДГОТОВКА К ВОЖДЕНИЮ

Весовая группа	Вес ребенка
Группа 0	от 0 до 10 кг
Группа 0+	от 0 до 13 кг
Группа 1	от 9 до 18 кг
Группа 2	от 15 до 25 кг
Группа 3	от 22 до 36 кг

Весовой класс 0/0 +: Подходит для использования детского кресла группы 0/0 + или 0/1, обращенного назад.

Весовой класс 1: Подходит для использования удерживающих систем для ребенка группы 1 или 1/2 со встроенной системой ремней безопасности.

Весовой класс 2/3: Группа 2 подходит для удерживающих систем для ребёнка со спинкой сиденья, а группа 3 подходит для удерживающих систем для ребенка без спинки сиденья.

Меры предосторожности при использовании удерживающих систем для ребёнка

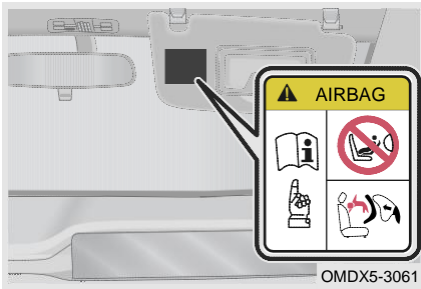

На солнцезащитном козырьке со стороны переднего пассажира прикреплены этикетки, указывающие на то, что на сиденье переднего пассажира запрещается устанавливать удерживающую систему для ребенка, обращенную назад. Обязательно соблюдайте следующие меры предосторожности:

- Никогда не устанавливайте удерживающую систему для ребенка, обращенную назад, на сиденье, защищенное фронтальной подушкой безопасности.

- Никогда и ни при каких обстоятельствах не изменяйте конструкцию устройства крепления удерживающей системы для ребенка или ремня безопасности на автомобиле.
- Никогда не закрепляйте удерживающую систему для ребенка только ремнем безопасности. Всегда используйте стандартное крепежное устройство для детской удерживающей системы на сиденьях второго ряда.

Если вы нарушите три вышеуказанные меры предосторожности, Chery Commercial Vehicles Co., Ltd. не будет нести ответственность за возникшие, в связи с этим проблемы.

Установка удерживающей системы для ребёнка (ISOFIX)

Удерживающая система для ребёнка (ISOFIX)

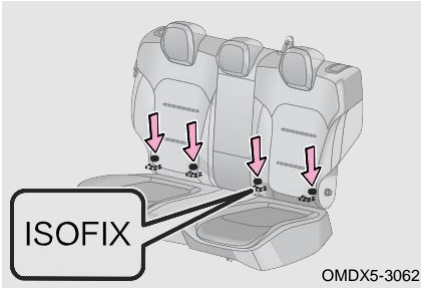

Точка крепления ISOFIX — это система крепления удерживающей системы для ребёнка, основанная на стандартах GB 14167 и ECE R14. Точка крепления ISOFIX расположена на крайнем сиденье второго ряда (метка, указывающая положение точки крепления, нанесена на спинку заднего сиденья).

Установка удерживающей системы для ребёнка (ISOFIX)

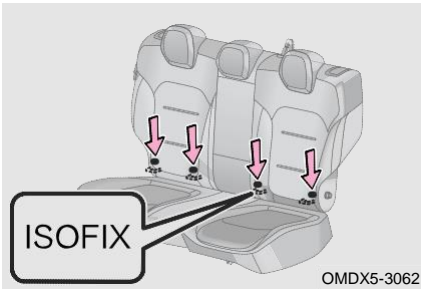

Шаг 1: Найдите нижнее стопорное кольцо, используемое для крепления удерживающей системы для ребёнка.

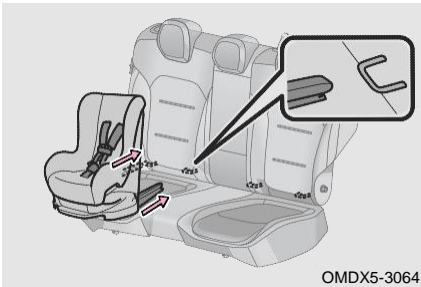

Шаг 2: Установите удерживающую систему для ребёнка на сиденье второго ряда.

Шаг 3: Вставьте и закрепите нижний крюк удерживающей системы для ребёнка на нижнем стопорном кольце.

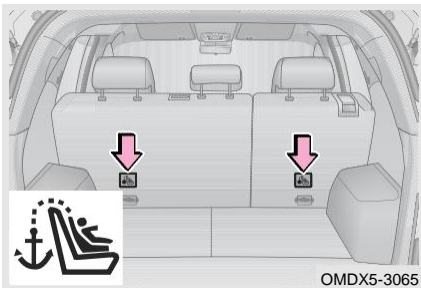

Шаг 4: Вытяните лямку удерживающей системы для ребёнка и зафиксируйте ее с помощью верхней точки крепления (- ВЕРХНЕГО ТРОСА) для удерживающей системы для ребёнка, обращенной вперед (как показано на рисунке).

Примечание: В зависимости от типа удерживающей системы для ребёнка, приобретенной вами, проверьте, требуется ли ее фиксация с помощью верхней точки крепления (ВЕРХНЕГО ТРОСА).

2. ПОДГОТОВКА К ВОЖДЕНИЮ

ПРОЧИТАЙТЕ

- Перед использованием снимите подголовник с места установки удерживающей системы для ребенка, а затем повесьте крюк удерживающей системы для ребенка на точку крепления, чтобы ремень крюка не попал прямо на верхнюю часть подголовника или не обошел голову, а подголовник и ремень не должны мешать.
- После того, как крючок верхнего ремня будет подвешен в точке крепления, обязательно затяните ремень и не ослабляйте его: для получения подробной информации о способах крепления и затягивания верхнего ремня удерживающей системы для ребенка, пожалуйста, строго следуйте руководству по эксплуатации, предоставленному производителем удерживающей системы для ребенка.

 ОПАСНОСТЬ

- После установки удерживающей системы для ребенка никогда не регулируйте сиденье.
- Удерживающая система для ребенка должна быть установлена на сиденье второго ряда.
- Никогда не закрепляйте более одной удерживающей системы для ребенка на одном комплекте стопорных колец.
- Не допускайте, чтобы верхний ремень пересекал или обходил подголовник, и обязательно затяните ремень после установки. Неправильная установка может привести к серьезным травмам детей.
- Для автомобилей с багажной крышкой на багажном ложе, прежде чем установить удерживающую систему для системы на фиксированной точке, необходимо снять крышку.
- Если стопорное кольцо повреждено или перегружено во время аварии, немедленно обратитесь на авторизованную станцию технического обслуживания Jetour для проверки и ремонта.
- Если сиденье водителя мешает правильной установке удерживающей системы для ребенка, установите удерживающую систему для ребенка на правое боковое сиденье второго ряда.
- Не используйте анкерную скобу детской удерживающей системы для крепления каких-либо предметов, кроме удерживающей системы для ребенка. В противном случае Chery Commercial Vehicles Co., Ltd. не будет нести ответственность за возникшие, в связи с этим проблемы.
- Если система безопасности для детей не закреплена должным образом, ребенок или пассажиры могут получить серьезные травмы или даже погибнуть при столкновении.
- Убедитесь, что верхняя лямка надежно зафиксирована, и проверьте, закреплена ли удерживающая система для ребенка, толкая и дергая ее в разных направлениях. Следуйте инструкциям по установке, предоставленным производителем удерживающей системы для ребенка. Если удерживающая система для ребенка установлена неправильно, ребенок рискует получить серьезную травму или даже погибнуть при столкновении.
- Если удерживающая система для ребенка мешает блокировке переднего сиденья, не устанавливайте удерживающую систему для ребенка на сиденье второго ряда. Ребенок и передний пассажир могут получить серьезные травмы или даже погибнуть во время столкновения или других непредвиденных событий.
- Не позволяйте ребенку играть с ремнем безопасности с функцией блокировки удерживающей системы для ребенка. Избегайте перекручивания ремня вокруг шеи ребенка иначе он может не расстегнуться, что приведет к удушью, другим серьезным травмам или даже смерти. Если это происходит, и пряжка не может быть расстегнута, следует использовать ножницы, чтобы разрезать ремень.
- Если удерживающее устройство для ребенка не используется, оно также должно быть правильно закреплено на сиденье. Не размещайте незакрепленную удерживающую систему для ребенка в пассажирском салоне.
- Если необходимо снять удерживающая система для ребенка, выньте его после снятия или храните надлежащим образом в багажном отделении. В противном случае это может привести к серьезным травмам во время столкновения или других событий.

3-1. Информация о ключе	3-4. Люк в крышке с электроприводом
Смарт-ключ 63	Люк в крышке с электроприводом (при наличии)..... 73
Замена батареи смарт-ключа 64	Инициализация люк в крышке 74
Режим определения местоположения автомобиля 65	Функция защиты от заземления люка в крышке 74
Дистанционный запуск с помощью смарт-ключа (при наличии) 65	3-5. Аудио система
Вход без ключа 66	Главный экран 75
Приветственная функция 66	Экран раскрывающегося меню 76
Постановка на охрану автомобиля 67	Радио 77
3-2. Двери	Воспроизведение музыки 77
Переключатель дверного замка 68	Настройка Bluetooth 78
Отпирание дверей внутренней ручкой 68	Настройка времени 78
Дверной механический переключатель 68	Общая настройка 79
Замок от детей 69	Настройка системы 79
3-3. Стеклоподъемник	Телефон-Bluetooth 80
Электрические стеклоподъемники 70	Управление кондиционированием воздуха 81
Функция дистанционного управления стеклоподъемником. 71	Настройки автомобиля 81
Функция защиты от заземления стеклоподъемника 71	Переключатель источника питания 82
	Функция распознавания голоса 82
	Телефон-соединение 83
	3-6. Система кондиционирования воздуха
	Перед панель кондиционирования воздуха 85

Работа кондиционирования воздуха	85	косметические зеркала	92
3-7. Беспроводная зарядка (при наличии)		3-12. Вспомогательные ручки	
Беспроводная зарядка	88	Вспомогательные ручки	93
3-8. Пространство для хранения		3-13. Крышка переднего отсека	
Пространство для хранения	89	Открытие/закрытие крышки переднего отсека	93
3-9. Электрическая розетка		3-14. Дверь багажного отделения	
Электрическая розетка	91	Открытие/закрытие двери багажного отделения	94
3-10. Порт USB		Аварийное открытие двери багажного отделения	94
Спереди	92	3-15. Крышка топливного бака	
Сзади	92	Открытие/закрытие крышки топливного бака	95
3-11. Солнцезащитные козырьки и косметические зеркала			
Солнцезащитные козырьки и			

3-1. Информация о ключе

Смарт-ключ

Смарт-ключ используется для удаленного отпирания/запираания дверей, открытия двери багажного отделения и выполнения определения местоположения интеллектуального автомобиля в пределах примерно 30 м (при отсутствии препятствий) от автомобиля.

Тип А

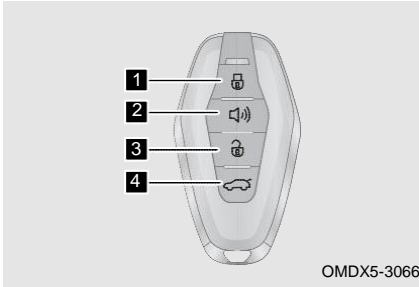

- 1** Кнопка блокировки
- 2** Кнопка определения местонахождения автомобиля
- 3** Кнопка разблокировки
- 4** Кнопка открывания двери багажного отделения

Тип В

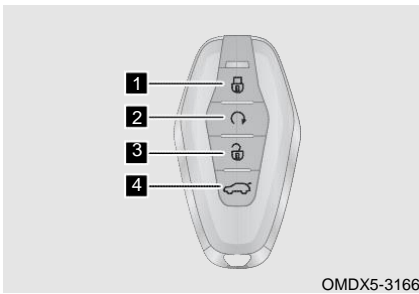

- 1** Кнопка блокировки
- 2** Удаленный запуск
- 3** Кнопка разблокировки
- 4** Кнопка открывания двери багажного отделения

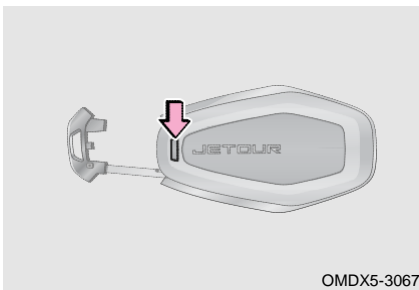

Механический ключ, встроенный в смарт-ключ, можно использовать для отпирания/запираания дверей после нажатия кнопки опускания и извлечения механического ключа. После использования верните его в смарт-ключ (подробности см. в разделе «Двери»).

Ограничение функции

- В следующих условиях смарт-ключ может работать неправильно:
 - Мощность смарт-ключа слишком низкая.
 - Рядом используется более одного смарт-ключа.
 - Расстояние между автомобилем и смарт-ключом превышает 30 м.
 - Смарт-ключ соприкасается с металлическим предметом или покрыт им.

3. ВНУТРЕННЯЯ ФУНКЦИЯ

- Смарт-ключ находится рядом с электроприбором (например, мобильным телефоном или персональным компьютером).
- Ключ находится рядом с устройствами беспроводной связи, имеющими ту же частоту, что и ключ с дистанционным управлением (например, портативное радио).
- Ключ находится рядом с объектами, генерирующими сильные радиоволны (такими как телевизор, радиостанция, электростанция, аэропорт, вокзал).

Если возникает любое из следующих условий, батарея смарт-ключа может быть разряжена:

- Расстояние дистанционного управления постепенно уменьшается.
 - Функция дистанционного управления не работает даже при отсутствии помех.
 - При нажатии любой кнопки смарт-ключа индикатор тускнеет или не загорается.
- Смарт-ключ может не обнаруживаться в следующих случаях:
- При запирании автомобиля смарт-ключ находится слишком близко к окну, крыше или ветровому стеклу.
 - Смарт-ключ находится рядом с источниками сильных электромагнитных помех (такими как портативный источник питания, домофон, телефоны, умные часы, компьютеры и т. д.).
 - Напряжение батареи автомобиля слишком низкое.
 - Смарт-ключ отключен.

Замена батареи смарт-ключа

Шаг 1: Выньте механический ключ.

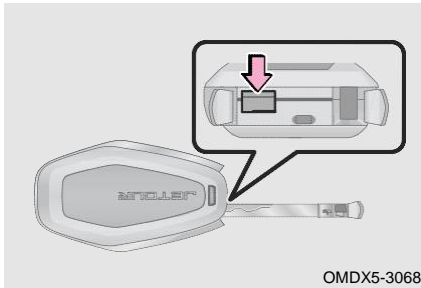

Шаг 2: Вставьте механический ключ в отверстие для смарт-ключа (как показано на рисунке) и аккуратно снимите крышку смарт-ключа.



Шаг 3: С помощью отвертки, обмотав наконечник защитной лентой, снимите аккумулятор, а затем установите новую батарею.

Шаг 4: Установите смарт-ключ на место в порядке, обратном снятию.

Шаг 5: После замены батареи проверьте на правильность состояния работы смарт-ключа (-нажмите любую кнопку смарт-ключа, чтобы убедиться, что индикатор загорается). Если смарт-ключ не работает должным образом, как можно скорее обратитесь на авторизованную станцию технического обслуживания Jetouг для проверки и ремонта.

ЗАЩИТА ОКРУЖАЮЩЕЙ СРЕДЫ

Использованную литиевую батарею нельзя утилизировать как обычный бытовой мусор. Обращайтесь с использованной батареей в соответствии с местными нормами и положениями, касающимися защиты окружающей среды.

ПРОЧИТАЙТЕ

- Убедитесь, что положительные и отрицательные клеммы батареи расположены правильно.
- Модель батареи смарт-ключа: литиевая батарея 3V-CR2032.

ВНИМАНИЕ

- Используйте только ту модель батареи, которая рекомендована компанией Chery Commercial Vehicle Co., Ltd.
- Не сгибайте электрод и клемму при установке батареи.
- Убедитесь, что ваши руки сухие и держите их подальше от воды при замене батареи.
- Не прикасайтесь к новой батарее замасленными руками. Невыполнение этого требования может привести к коррозии батареи.
- Не прикасайтесь и не перемещайте никакие компоненты внутри смарт-ключа, иначе его функции могут работать неправильно.
- При замене батареи возникают некоторые трудности, поэтому при самостоятельной замене батареи она может быть повреждена. Рекомендуется заменить его на авторизованной станции технического обслуживания Jetour.

ОПАСНОСТЬ

Соблюдайте особую осторожность, чтобы дети не проглотили извлеченную батарею или другие компоненты, в противном случае это может привести к смерти или серьезной травме ребенка.

Режим определения местоположения автомобиля

Ключ типа А: Нажмите кнопку определения местоположения автомобиля на смарт-ключе, дважды прозвучит клаксон, лампы сигнала поворота будут мигать в течение 8 секунд, и габаритный огонь загорится на 8 секунд, это позволит вам легко найти свой автомобиль.

Ключ типа В: Дважды непрерывно нажмите кнопку блокировки, дважды прозвучит клаксон, лампы сигнала поворота будут мигать в течение 8 секунд, и габаритный свет загорится на 8 секунд, это позволит вам легко найти свой автомобиль.

Дистанционный запуск с помощью смарт-ключа (при наличии)

Вход дистанционного запуска с помощью смарт-ключа:

- Автомобиль находится в состоянии постановки на охраны; скорость автомобиля ≤ 5 км/ч; положение переключения находится в Р/Н.
- Сначала нажмите кнопку блокировки, затем нажмите и удерживайте кнопку дистанционного запуска, чтобы запустить двигатель.

Выход с дистанционного запуска с помощью смарт-ключа:

- В состоянии дистанционного запуска нажмите и удерживайте кнопку дистанционного запуска на смарт-ключе.

3. ВНУТРЕННЯЯ ФУНКЦИЯ

- Автомобиль не эксплуатируется в течение 10 минут после дистанционного запуска.

ПРОЧИТАЙТЕ

В случае недостаточного количества масла используйте эту функцию с осторожностью. Не позволяйте автомобилю активировать эту функцию в замкнутом пространстве.

Вход без ключа

Отпирание/запирание дверей

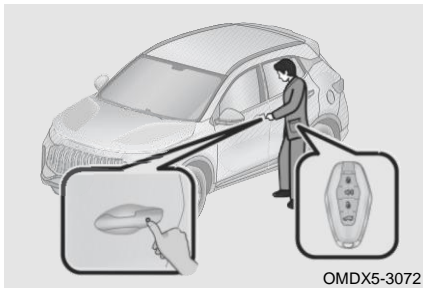

Возьмите с собой смарт-ключ, нажмите кнопку отпирания/запирания на ручке двери водителя, чтобы отпереть/запереть дверь.

Приветственная функция

Приветственная функция включается через аудиосистему. Когда автомобиль находится в состоянии постановки на охраны, автомобиль автоматически разблокируется, приветственная лампа загораются в радиусе 1,8 м от автомобиля с помощью смарт-ключа; Все двери и дверь багажного отделения закрыты, питание автомобиля переведено в режим OFF. При выходе из автомобиля со смарт-ключом автомобиль и окна автоматически закрываются.

Когда автомобиль находится в состоянии постановки на охраны, автомобиль автоматически разблокируется, и габаритный огонь загорается примерно в 1,8 м от автомобиля с помощью смарт-ключа.

Все двери закрыты (включая дверь багажного отделения), питание автомобиля выключено, внутри автомобиля нет смарт-ключа. Возьмите с собой смарт-ключ от автомобиля примерно на 3 м, автомобиль автоматически заблокируется, окна автоматически открываются, а лампа сигнала поворота мигнет один раз.

ПРОЧИТАЙТЕ

- Если автомобиль не заперт и не использовался более 2 дней, приветственная функция автоматически выключится. Разблокировка и блокировка легальным ключом могут восстановить приветственную функцию.
- Не кладите смарт-ключ рядом с компьютером, беспроводной мышью, телефоном и т. д., иначе приветственная функция может работать неправильно.
- Если смарт-ключ вынесен из автомобиля, а лампа сигнала поворота не мигают (подсказка об успешной постановке на охрану), проверьте, заблокирован ли автомобиль, чтобы избежать разблокировки, вызванного неправильной эксплуатацией или неудовлетворительным состоянием.
- После запирания автомобиля не кладите смарт-ключ с автомобилем.

Постановка на охрану автомобиля

Включение постановки на охрану

■ Режим постановки на охрану

Переключите питание автомобиля в режим OFF, закройте четыре двери, капот и дверь багажного отделения, нажмите кнопку блокировки смарт-ключа, используйте функцию входа без ключа или приветственную функцию, чтобы заблокировать двери и войти в состояние постановки на охрану.

Подсказка об успешной постановке на охрану: Один раз мигнут лампа сигнала поворота и один раз прозвучит противоугонный клаксон, центральный замок заперт, зеркало заднего вида сложено (при наличии зеркала заднего вида с электроприводом), четыре стекла дверей поднимаются (при наличии функции защиты от защемления).

Подсказка об неуспешной постановке на охрану Лампы сигнала поворота мигнут дважды, а клаксон прозвучит три раза.

Если при постановке на охрану сработала защита от защемления, то клаксон прозвучит три раза.

■ Режим вторичной постановки на охрану

Когда автомобиль находится в состоянии постановки на охрану и получает сигнал разблокировки, при открытии какой-либо двери или двери багажного отделения автомобиль выйдет из противоугонного режима и не будет ставить вторичную постановку на охрану.

Когда автомобиль находится в состоянии постановки на охрану и получает сигнал разблокировки, если все двери и дверь багажного отделения не открываются после получения сигнала разблокировки, автомобиль автоматически запирается и входит в состояние вторичной постановки на охрану через 30 секунд. При вторичной постановке на охрану окно не выполняет функцию автоматического подъема.

ПРОЧИТАЙТЕ

- Постановка на охрану автомобиля невозможна, если питание автомобиля не переключено в режим OFF.
- Если какая-либо дверь не закрыта, центральный замок заблокируется, а затем разблокируется, и противоугонная система автомобиля не будет поставлена на охрану.

Операция с снятием охраны

Нажмите кнопку разблокировки смарт-ключа или используйте функцию входа без ключа, чтобы отпереть двери и выйти из режима постановки на охрану.

При выходе из режима постановки на охрану: Лампа сигнала поворота мигнет два раза, центральный замок разблокируется, зеркало заднего вида выдвигается (при наличии зеркала заднего вида с электроприводом).

3-2. Двери

Переключатель дверного замка

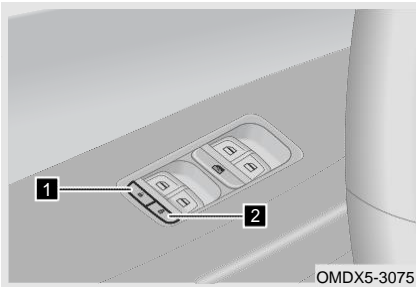

1 Отпирание дверей

2 Запирание дверей

ПРОЧИТАЙТЕ

Когда все двери закрыты и скорость автомобиля превышает 30 км/ч, двери автоматически запираются. Функция автоматического запирания дверей должна быть установлена в аудиосистеме (- подробности см. в разделе «Аудиосистема»).

Отпирание дверей внутренней ручкой

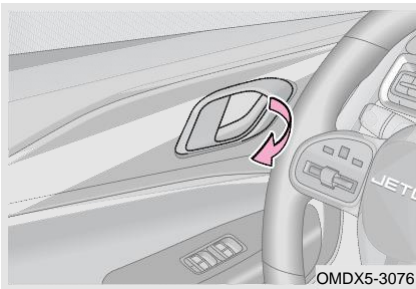

Когда двери разблокированы, потяните внутреннюю ручку двери один раз, чтобы открыть дверь.

Когда двери заперты, дважды потяните внутреннюю ручку двери, чтобы открыть дверь.

Дверной механический переключатель

Автомобиль невозможно отпереть/запереть электрически из-за недостаточного заряда батареек. В этом случае каждую дверь можно разблокировать/запереть механическим выключателем двери.

Передняя левая дверь

Если кузов автомобиля находится в противоугонном состоянии, при отпирании передней левой двери механическим ключом срабатывает противоугонная система автомобиля; После срабатывания противоугонной системы автомобиля нажмите кнопку отпирания смарт-ключа или переключите питание автомобиля в режим ON, чтобы деактивировать противоугонную систему автомобиля.

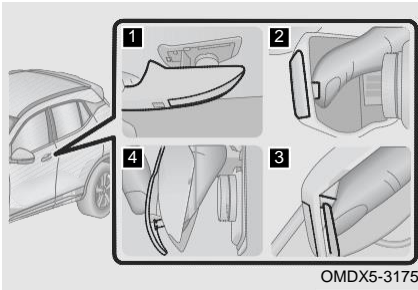

- Шаг 1: **1** Потяните ручку двери в полностью открытое положение левой рукой и удерживайте.
- Шаг 2: **2** Вставьте указательный палец в конец ручки, слегка толкните нажим, и приложите усилие, чтобы вытащить.
- Шаг 3: **3** Используйте ключ, чтобы слегка толкнуть пружинный лист зажима внутрь.

- Шаг 4: **4** Маленькая декоративная крышка в конце выскакивает, и большой палец левой руки располагается снаружи декоративной крышки, чтобы предотвратить падение маленькой декоративной крышки. Отпустит ручку двери, чтобы показать отверстие для механического ключа в небольшой декоративной крышке.
- Шаг 5: Вставьте механический ключ в замочную скважину, поверните ключ по часовой стрелке, чтобы запереть дверь, против часовой стрелки, чтобы открыть дверь.

ВНИМАНИЕ

- Обратите внимание на то, чтобы во время работы ручка двери оставалась полностью открытой, чтобы предотвратить ее возврат и защемление пальцев во время работы.

ПРОЧИТАЙТЕ

- Если двери не опираются/запираются электрически, как можно скорее обратитесь на авторизованную станцию технического обслуживания Jetour для проверки и ремонта.
- После использования механического переключателя двери для запираания автомобиля проверьте, заперта ли каждая дверь. Если не удастся заблокировать, немедленно обратитесь на авторизованную станцию технического обслуживания Jetour.

Замок от детей

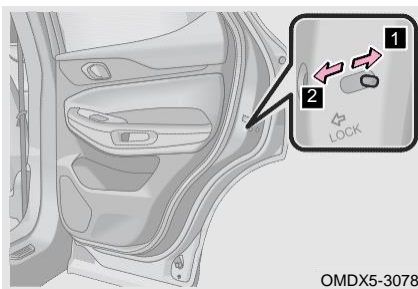

Замок от детей расположен на внутренней стороне задних дверей.

- 1** Заблокировать
- 2** Разблокировать

3. ВНУТРЕННЯЯ ФУНКЦИЯ

ОПАСНОСТЬ

- Система автономна и ни в коем случае не может заменить механизм центрального замка.
- Перед началом движения убедитесь, что все двери закрыты, в противном случае это может привести к несчастным случаям и травмам.
- Когда ребенок сидит на заднем сиденье, всегда активируйте замок от детей, чтобы предотвратить случайное открытие задней двери во время движения.
- В случае аварии, когда активирован замок от детей и в автомобиле кто-то есть, помните, что заднюю дверь можно открыть только снаружи.
- В жаркую погоду, если автомобиль заглох и все двери и окна закрыты, не допускайте, чтобы какое-либо животное или ребенок находились в автомобиле одни. В противном случае резкое повышение температуры, даже если оно длится короткое время, может привести к серьезным травмам или даже смерти.

3-3. Стеклоподъемник

Электрические стеклоподъемники

Методы использования

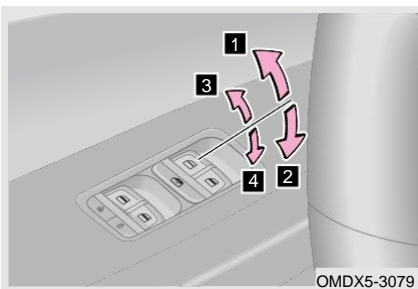

Включите переключатель стеклоподъемника после переключения питания автомобиля в режим ON:

- 1** Автоматическое закрытие
- 2** Автоматическое открытие
- 3** Ручное закрытие
- 4** Ручное открытие

ПРОЧИТАЙТЕ

- Если ни одна из дверей не открывается в течение 1 минут, когда питание автомобиля переключено в режим OFF, электрическим стеклоподъемником можно будет продолжать управлять с помощью кнопки стеклоподъемника.
- После того, как вы оставили автомобиль в условиях низкой температуры на длительное время, при нажатии переключателя электрического стеклоподъемника оконное стекло не может быть полностью открыто или закрыто. В этом случае отпустите переключатель и снова включите его, повторите эту операцию 3 - 5 циклов для восстановления.

ОПАСНОСТЬ

- Водитель несет ответственность за работу всех электрических стеклоподъемников, включая работу пассажиров. Во избежание случайного срабатывания (особенно детьми) не позволяйте детям пользоваться электрическими стеклоподъемниками. Дети и другие пассажиры могут застрять в электрических стеклоподъемниках. Кроме того, рекомендуется использовать переключатель блокировки окна, когда дети сидят.
- При открывании окна убедитесь, что ни одна часть пассажира не будет защемлена.
- Выходя из автомобиля, выключите переключатель ENGINE START STOP, возьмите ключ с собой и выходите вместе с детьми. Из-за непослушных детей и т.д. Может произойти случайное срабатывание, приводящее к несчастному случаю.

Переключатель блокировки стеклоподъемника

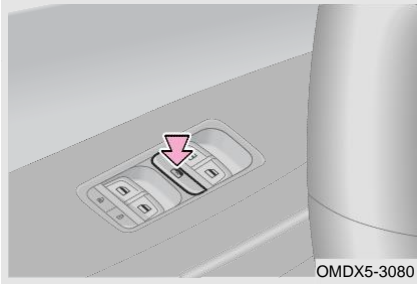

Используйте эту функцию, чтобы предотвратить случайное открытие или закрытие окна со стороны пассажира детьми.

Нажмите переключатель блокировки стеклоподъемник, загорится индикатор переключателя, и стеклоподъемник со стороны пассажира будет заблокировано. стеклоподъемником со стороны пассажира можно управлять только с помощью переключателя стеклоподъемника со стороны водителя.

Функция дистанционного управления стеклоподъемником

Функция опускания стеклоподъемника с дистанционным управлением

Когда питание автомобиля переключается в режим OFF, все двери закрываются. В зоне действия долго нажмите кнопку разблокировки на смарт-ключе, чтобы открыть все стеклоподъемника, центральный замок управления разблокируется, и наружное зеркало заднего вида автоматически расширится.

Отпустите кнопку разблокировки во время опускания стеклоподъемника, и четыре двери перестанут опускаться.

Функция защиты от защемления стеклоподъемника

В зоне действия функции защиты от защемления, когда стеклоподъемник сталкивается с препятствиями во время автоматического подъема окна, оно останавливается на полпути, поворачивается назад и опускается.

ОПАСНОСТЬ

- Не активируйте функцию защиты от защемления, намеренно зажимая какую-либо часть тела.
- Не позволяйте детям управлять электрическими стеклоподъемниками.
- Если какой-либо предмет захвачен в тот момент, когда стеклоподъемник готов полностью закрыться, функция защиты от защемления может не сработать. Будьте осторожны, чтобы стеклоподъемник не зацепил никакую часть тела.

Функция защиты от защемления

Во время подъема стеклоподъемника одним касанием или дистанционного управления подъемом стеклоподъемника одним касанием, если в зоне защиты от защемления встречается препятствие и сопротивление превышает определенное значение, стеклоподъемник немедленно перевернется и опустится. Чтобы закрыть стеклоподъемник, уберите препятствие и повторите операцию.

Для защиты системы регулировки стеклоподъемника функция защиты от защемления стеклоподъемника и функция открывания стеклоподъемника одним касанием в некоторых условиях будут отменены, чтобы избежать потенциальной угрозы безопасности. В это время стеклоподъемник имеет только обычную функцию вверх-вниз. После изучения защиты от защемления функция открывания стеклоподъемника одним касанием соответствующей двери вернется в нормальное состояние.

3. ВНУТРЕННЯЯ ФУНКЦИЯ

Отмена функции защиты от заземления

Если при подъеме стеклоподъемника дважды подряд возникнет препятствие, стеклоподъемник перестанет подниматься, функция защиты от заземления будет отменена. Если кабель батареи отсоединен во время рабочего или нерабочего процесса, функция защиты от заземления будет отменена.

Функция защиты от перегрева

Для защиты двигателя, если операция подъема-опускания стеклоподъемника выполняется непрерывно в течение 80 с, может сработать тепловая защита двигателя стеклоподъемника. В это время перемещение стеклоподъемника вверх-вниз будет запрещено. Подождите 1 минуту, пока температура двигателя не вернется к норме и запрет будет снят, и движением вверх-вниз стеклоподъемника можно будет управлять, снова включив переключатель стеклоподъемника.

Самообучающаяся защита от заземления стеклоподъемника

1. Переключите питание автомобиля в режим ON.
2. Вручную нажмите переключатель стеклоподъемника, чтобы полностью закрыть стеклоподъемник, и удерживайте переключатель в течение 2 секунд.
3. Отпустите переключатель.
4. Вручную нажмите переключатель стеклоподъемника, чтобы полностью открыть стеклоподъемник, и удерживайте переключатель в течение 2 секунд.
5. Отпустите переключатель.
6. Попробуйте включить функцию автоматического подъема стеклоподъемника.
7. Если стеклоподъемник не может закрыться автоматически, пожалуйста, повторите описанные выше действия для настройки. Если функция автоматического открытия стеклоподъемника не может возобновиться после повторения вышеуказанных действий, пожалуйста, как можно скорее обратитесь на авторизованную станцию технического обслуживания Jetour для проверки и ремонта. Примечание: Если настройка памяти положения стеклоподъемника потеряна, ее также можно установить с помощью функции поднятия стеклоподъемника в одно касание с помощью дистанционного управления. В это время стеклоподъемник опустится вниз, затем поднимется вверх. Стеклоподъемник если закрыто нормально во время успешной настройки.

ПРОЧИТАЙТЕ

При движении по дорогам с ямами или неровными поверхностями сила тяжести может неожиданно повлиять на дверную систему. В этом случае стеклоподъемник может перевернуться и опуститься при одновременном подъеме с помощью функции стеклоподъемник вверх в одно касание. Это событие с небольшой вероятностью и нормальное.

⚠ ВНИМАНИЕ

- Частые срабатывания защиты от заземления приведут к сбою открытия стеклоподъемника одним касанием, поэтому необходимо включить самообучающуюся работу.
- Если батарея отсоединен и снова подсоединен, функция автоматического подъема стеклоподъемника и функция защиты от заземления для кнопки стеклоподъемника не будут работать. Эту функцию можно восстановить путем самообучения.
- Функция защиты от заземления — это своего рода функция защиты безопасности стеклоподъемника. Никогда не пытайтесь активировать его повторно, используя различные предметы, неподходящими методами или даже намеренно ушибнув какую-либо часть своего тела. Несоблюдение этого требования может привести к повреждению механизма системы регулирования стеклоподъемников или случайной травме персонала.
- Закрывая стеклоподъемник, всегда держите область закрытия стеклоподъемника свободной, даже если оно оснащено функцией защиты от заземления, в противном случае, если есть тонкий предмет, и система не может его обнаружить, защита от заземления не сработает. Если кто-то защемит руку или палец, это может привести к очень серьезной травме.

3-4. Люк в крышке с электроприводом**Люк в крышке с электроприводом (при наличии)**

Включите переключатель люка в крышке с электроприводом после переключения питания автомобиля в режим ON:

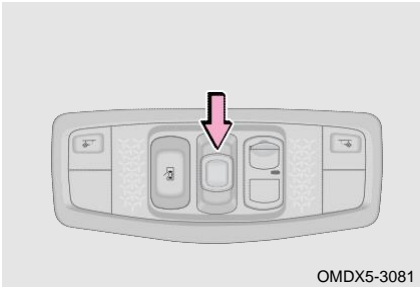
Открытие/закрытие люка в крышке

Нажмите переключатель люка в крышке в направлении передней части автомобиля, чтобы закрыть люк в крышке; Нажмите на заднюю часть автомобиля, и люк в крышке откроется; Нажмите на середину, чтобы поднять люк в крышке вверх.

Примечание: Во время автоматической работы люка в крышке нажмите любой переключатель люка в крышке, чтобы остановить ее наполовину, и нажмите снова, чтобы продолжить движение. Во время ручного управления люком в крышке отпустите переключатель, чтобы остановить ее наполовину, и снова нажмите, чтобы продолжить движение.

3. ВНУТРЕННЯЯ ФУНКЦИЯ

ОПАСНОСТЬ

- При управлении люком в крышке убедитесь, что ни одна часть пассажира не будет защемлена.
- Выходя из автомобиля, выключите переключатель ENGINE START STOP, возьмите ключ с собой и выходите вместе с детьми. Из-за непослушных детей и т.д. Может произойти случайное срабатывание, приводящее к несчастному случаю.
- Водитель отвечает за операции открывания и закрывания люка. Во избежание случайного срабатывания (особенно детьми) не позволяйте детям управлять люком в крышке. Дети и другие пассажиры могут застрять в люке в крышке.

Открытие/закрытие солнцезащитного козырька

1. Автоматическое открытие солнцезащитного козырька: В процессе открытия люка в крышке автоматически открывается солнцезащитный козырёк.
2. Механическое открытие солнцезащитного козырька: Люк в крышке находится в закрытом состоянии, нажмите на ручку солнцезащитного козырька, чтобы открыть солнцезащитный козырёк.
3. Механическое закрытие солнцезащитного козырька: После того, как люк в крышке достигнет закрытого положения, нажмите на ручку солнцезащитного козырька, чтобы закрыть солнцезащитный козырёк (стекло находится в открытом положении, и солнцезащитный козырёк невозможно открыть вручную).

Инициализация люк в крышке

Когда переключите питание автомобиля в режим ON и, когда люк в крышке будет полностью закрыт, коротко нажмите переключатель закрытия люка в крышке более 7 секунд, пока не раздастся щелчок и инициализация не будет завершена.

Функция защиты от защемления люка в крышке

Функция защиты от защемления

При закрытии люка в крышке, если есть препятствия, активируется функция защиты от защемления, и он автоматически реверсирует и останавливается, чтобы предотвратить травмы.

ОПАСНОСТЬ

- Не активируйте функцию защиты от защемления, намеренно зажимая какую-либо часть тела.
- При управлении люком в крышке убедитесь, что ни одна часть пассажира не будет защемлена.

Функция защиты от перегрева

После того, как двигатель люка в крышке будет постоянно работать при температуре, превышающей его защитную температуру, двигатель перестанет работать и начнет охлаждаться. После того, как двигатель остынет до безопасной температуры, люк в крышке возобновит свою нормальную работу.

3-5. Аудио система

Главный экран

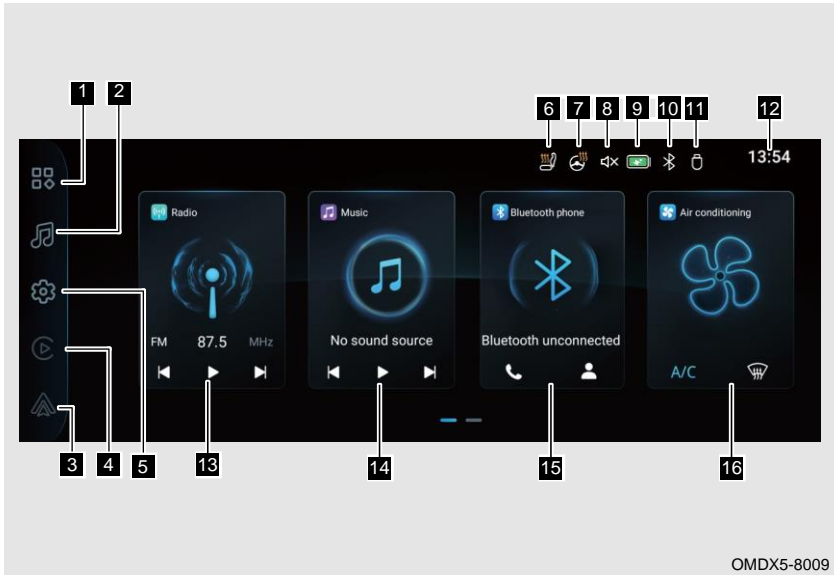

OMDX5-8009

- 1** Все кнопки применения: Нажмите, чтобы войти во все экраны применения.
- 2** Мультимедийная кнопка: Нажмите, чтобы войти в экран источника звука, воспроизводимого в данный момент. Если источник звука не воспроизводится, по умолчанию откроется экран воспроизведения местной музыки. Доступные источники звука включают местную музыку, радио и музыку через Bluetooth.
- 3** Кнопка настройки: Нажмите, чтобы войти в экран настройки функции.
- 4** Кнопка Apple CarPlay: Нажмите, чтобы войти в функцию Apple CarPlay.
- 5** Кнопка Андроид Авто: Нажмите, чтобы войти в функцию Андроид Авто.
- 6** Значок обогрева сиденья: Когда сиденье обогревается, на верхнем баром отображается значок обогрева сиденья. Если обогрева нет, значок не отображается.
- 7** Значок обогрева рулевого колеса: Отображается, когда включена функция обогрева рулевого колеса. Если обогрева нет, значок не отображается.
- 8** Значок без звука: Этот значок отображается, когда для текущей громкости отключен звук, и не отображается, если звук не отключен.
- 9** Значок беспроводной зарядки: Этот значок отображается, когда выполняется беспроводная зарядка, и не отображается, когда беспроводная зарядка не выполняется.
- 10** Значок Bluetooth: Когда Bluetooth подключен, отображается белый значок; Когда Bluetooth включен, но не подключен, отображается серый значок; Если Bluetooth не включен, значок не отображается.
- 11** Значок USB: Отображается, когда USB-устройство подключено, и не отображается, когда USB-устройство не подключено.
- 12** Отображение времени: 24 часа: 13:54; 12 часов: 03:54 утра.

3. ВНУТРЕННЯЯ ФУНКЦИЯ

- 13** Опция радио.
- 14** Опция музыки.
- 15** Опция телефона-Bluetooth.
- 16** Опция кондиционирования воздуха.

ПРОЧИТАЙТЕ

- Подробную информацию об аудиосистеме см. в электронном руководстве по аудиосистеме.
- Все экраны дисплея приведены только для справки, пожалуйста, обратитесь к фактическому экрану дисплея автомобиля.

Вторая страница главного экрана

- Сдвиньте главный экран вправо, чтобы войти на вторую страницу главного экрана.
- Долго нажмите любую опцию, чтобы перетащить ее для регулирования ее положения. Эту опцию можно перетаскивать только для регулирования ее положения на первой и второй страницах главного экрана.
- Нажмите кнопки всех применений, чтобы войти в экран всех применений. Долго нажмите любую опцию применения и перетащите его, чтобы заменить его значком опции главного экрана.

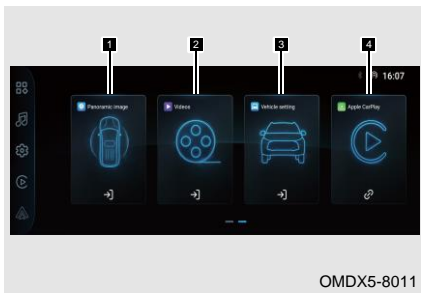

- 1** Опция контроля панорамного вида.
- 2** Опция видео.
- 3** Опция настройки автомобиля.
- 4** Опция Apple CarPlay.

Экран раскрывающегося меню

- Сдвиньте вниз от верхней части экрана в режиме не реверса или режиме ожидания, чтобы войти в экран раскрывающегося меню.
- На экране раскрывающегося меню сдвиньте пальцем вверх от нижней части окна, чтобы войти в экран раскрывающегося меню.

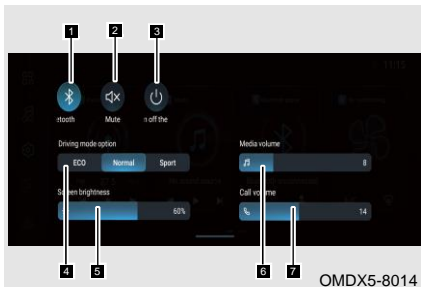

- 1** Переключатель Bluetooth.
- 2** ON/OFF без звука.
- 3** Выключение экрана.
- 4** Регулировка Режим вождения
- 5** Регулировка яркости экрана.
- 6** Регулировка громкости мультимедиа:
- 7** Регулировка громкости телефона:

Радио

- 18 радиостанций предварительно сохранены в режиме FM, а 12 радиостанций — в режиме AM.
- Войдите на экран радио и сразу же включите последний воспроизводимый канал; Если его включить в первый раз, он автоматически выполнит поиск радиостанций и включит радио.

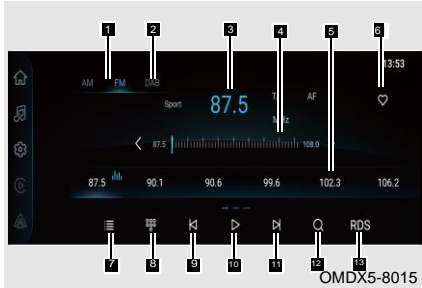

- 1 Кнопка переключения частотного диапазона, нажмите, чтобы переключить частотный диапазон AM/FM.
- 2 Кнопка переключения DAB (при наличии).
- 3 Указывает текущую точку частоты воспроизведения.
- 4 Масштабная линейка переключения каналов, сдвиньте масштабную линейку, чтобы переключить текущий канал воспроизведения в реальном времени.
- 5 Предварительно сохраните список радиостанций и прокручивайте его влево и вправо, чтобы перелистывать страницы.
- 6 Кнопка избранного, значок избранного заполнен, а значок избранного не заполнен.
- 7 Список избранного, нажмите, чтобы включить список избранного.
- 8 Ручной ввод с клавиатуры.
- 9 Ищите радиостанции вверх.
- 10 Пауза/воспроизведение радио.
- 11 Ищите радиостанции вниз.
- 12 AST автопоиск.
- 13 Система беспроводной передачи данных RDS.

Воспроизведение музыки

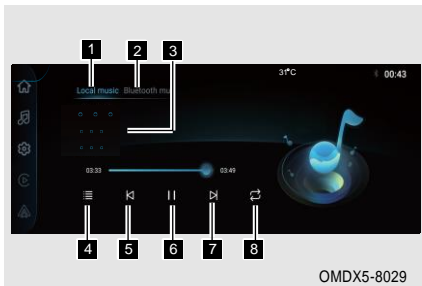

- 1 Местная музыка.
- 2 Bluetooth-музыка.
- 3 Область информации о песне: Название песни, имя исполнителя, название альбома. «...» отображается, если имя слишком длинное.
- 4 Функция списка песен, нажмите, чтобы переключить папки, все списки песен.
- 5 Нажмите, чтобы воспроизвести предыдущий трек.
- 6 Воспроизведение/пауза.
- 7 Нажмите, чтобы воспроизвести следующий трек.
- 8 Нажмите, чтобы переключить режимы воспроизведения: Весь цикл, одиночный цикл, случайный.

3. ВНУТРЕННЯЯ ФУНКЦИЯ

Настройка Bluetooth

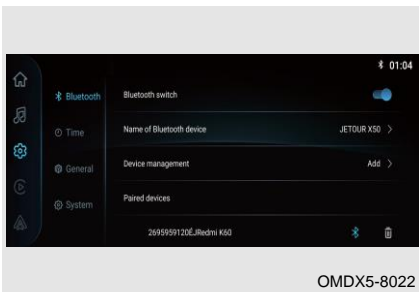

Переключатель Bluetooth: ON по умолчанию.

Имя устройства: После нажатия появится всплывающее окно с клавиатурой для изменения имени устройства, которое может содержать до 16 символов.

Управление устройством: Нажмите, чтобы войти в процесс добавления устройства.

Сопряженные устройства: Отображение сопряженных устройств, сохраняется до 5, если их будет больше, то последнее в списке автоматически удалит и вверху отобразит вновь подключенное устройство.

C Подключите/отключите Apple CarPlay: Нажмите, чтобы подключить/отключить Apple CarPlay.

***** Bluetooth-соединение: Нажмите, чтобы подключить/отключить Bluetooth-соединение устройства.

W Удалите устройство: Нажмите, чтобы войти в процесс удаления устройства. Эта кнопка недоступна при подключении устройства через проводное соединение.

A Подключите/отключите Андроид Авто: Нажмите, чтобы подключить/отключить Андроид Авто.

Настройка времени

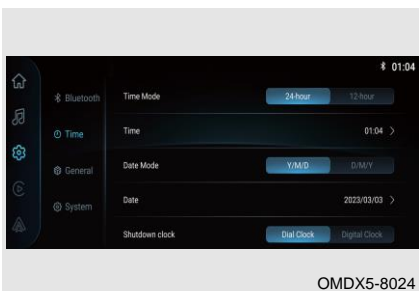

Режим времени: Нажмите, чтобы переключить режим времени, по умолчанию используется 24-часовой формат, 12-часовой формат не является опционально.

Время: Нажмите на опцию времени, чтобы войти в экран настройки времени.

Режим даты: Нажмите, чтобы переключить режим даты, Y/M/D – по умолчанию, D/M/Y – опционально.

Дата: Нажмите на опцию даты, чтобы войти в экран настройки даты.

Часы OFF: Нажмите, чтобы переключить отображение в OFF часов, циферблатные часы и цифровые часы являются опциональным.

Общая настройка

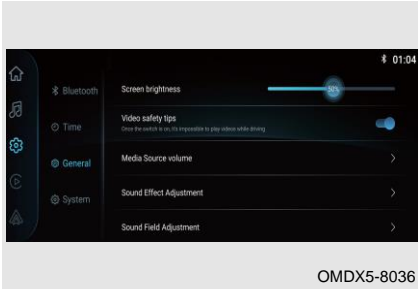

OMDX5-8036

Настройте яркость подсветки экрана: Разделен на уровни 11: 0%, 10%, 20%, 100%, по умолчанию 60%.

Переключатель с напоминанием о безопасности видео: При активации воспроизведение видео невозможно, если скорость ≥ 15 км/ч. При отключении видео можно воспроизводить, но появится окно с напоминанием о безопасности, его можно отключить после подтверждения пользователя.

Громкости источника мультимедиа: Нажмите, чтобы войти в экран регулировки громкости источника мультимедиа.

Регулировка звукового эффекта: Нажмите, чтобы войти в экран регулировки звукового эффекта.

Регулировка звукового поля: Нажмите, чтобы войти в экран регулировки звукового поля.

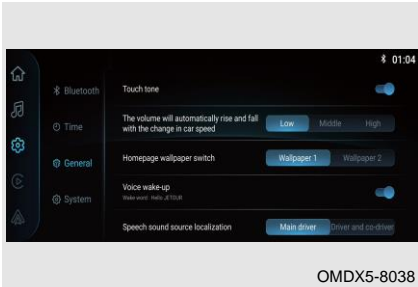

OMDX5-8038

Звук кнопки: ON/OFF, по умолчанию: OFF.

Автоматическая регулировка громкости со скоростью: По умолчанию: низкий, включая низкий, средний, высокий.

Переключение обоев главного экрана: По умолчанию: обои 1, включая обои 1 и обои 2.

Голосовое пробуждение (при наличии): ON/OFF, по умолчанию: ON, невозможно активировать голос с помощью слов голосового пробуждения после выключения.

Местоположение источника голоса: По умолчанию: ориентация, включая только водителя, водитель + передний пассажир.

Настройка системы

Нажмите опцию [Система] в левой колонне, чтобы войти в экран системы.

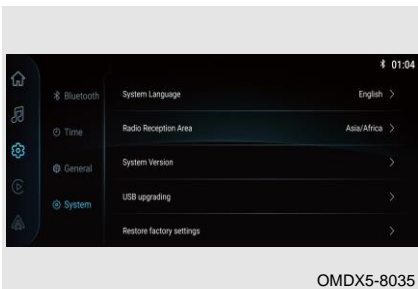

OMDX5-8035

Системный язык: Нажмите, чтобы войти в экран настройки системного языка.

Зона радио: Нажмите, чтобы войти в экран настройки зоны радио.

Версия системы: Нажмите, чтобы войти в экран обзора версии системы.

Обновление USB: Нажмите, чтобы войти в процесс обновления USB.

Восстановление заводских настроек: Нажмите на всплывающее окно с запросом и подтвердите, восстановлены ли заводские настройки.

3. ВНУТРЕННЯЯ ФУНКЦИЯ

Телефон-Bluetooth



1. После подключения устройства Bluetooth нажмите кнопку телефона-Bluetooth на экране применения, чтобы войти в экран клавиатуры для набора номера по умолчанию.

2. Когда устройство Bluetooth не подключено, нажмите кнопку телефона-Bluetooth на экране применения, чтобы войти в экран настроек Bluetooth по умолчанию.

Для отображения контактов и истории вызовов необходимо синхронизировать их.

Управление кондиционированием воздуха

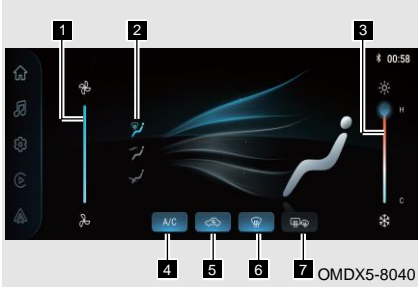

- 1** Сенсорные кнопки увеличения/уменьшения скорости вентилятора потока.
- 2** Отображение режима обдува: Режим обдува ветрового стекла подачи воздуха через нижние вентиляционные решетки.

3 Регулятор температуры: Отображает текущую заданную температуру, а регулировка температуры разделена на уровни от 1 до 15.

4 Кнопка А/С: Нажмите, чтобы включить/выключить А/С.

5 Кнопка переключения наружного/рециркуляционного воздуха: Нажмите, чтобы переключиться между внутренней и внешней циркуляцией.

6 Сенсорная кнопка обогрева ветрового стекла (для некоторых вариантов исполнения автомобиля).

7 Кнопка обогрева заднего стекла и оснащена функция обогрева зеркал.

Настройки автомобиля

Вождение

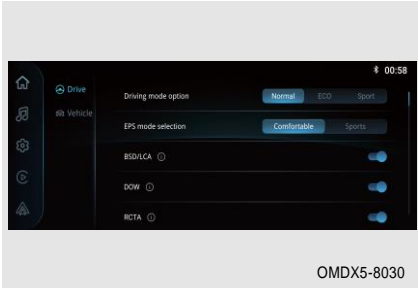

Выбор режима вождения: По умолчанию используется режим нормально, а режимы нормально, ECO и спорт являются опциональным.

Выбор силового режима EPS: Комфорт/Спорт.

BSD/LCA: ON/OFF, ON по умолчанию.

DOW: ON/OFF, ON по умолчанию.

RCTA: ON/OFF, ON по умолчанию.

Нажмите на значок восклицательного знака, чтобы открыть окно с инструкциями.

3. ВНУТРЕННЯЯ ФУНКЦИЯ

Кузов автомобиля

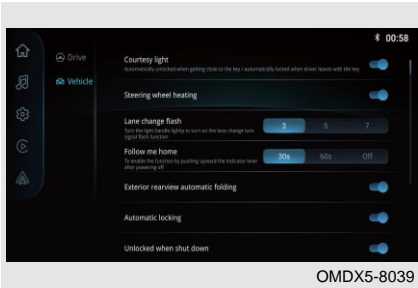

Приветственная функция: Автоматическая разблокировка при приближении ключа к автомобилю/автоматическая блокировка при выходе из автомобиля, ON/OFF.

Обогрев рулевого колеса (при наличии): ON/OFF.

Вспышка при смене полосы движения: 3/5/7.

Следуй за мной домой: 30 с/60 с/OFF.

Функция складывания наружных зеркал заднего вида: ON/OFF.

Автоматическая блокировка: ON/OFF.

Разблокировка при отключении питания: ON/OFF.

Переключатель источника питания

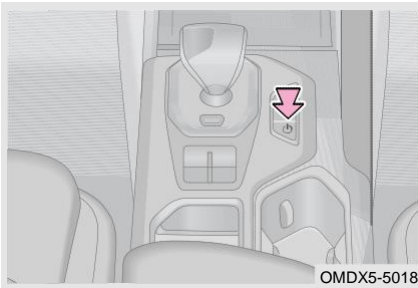

Когда аудиосистема включена, Короткое нажатие: Отключение звука; Голосовой помощник и громкость телефонного звонка остались без изменений. Коротко нажмите еще раз для отмены отключения звука. Длительное нажатие: Аудиосистема выключена; Еще раз долго нажмите, чтобы включить аудиосистему.

ПРОЧИТАЙТЕ

- При регулировке громкости отключение звука/пауза отменяется.
- Голосовой помощник и звук телефонного звонка переключаются в режим воспроизведения, и после завершения отключения звука не отключаются.
- Когда аудиосистема выключена, экран включается при включении передачи R или контроле панорамного обзора, а после выхода возвращается в состояние OFF.

Функция распознавания голоса

Функция распознавания голоса позволяет управлять функциями (такими как телефон, музыка, радио, окна, кондиционирование воздуха, обогрев сидений водителя/переднего пассажира и т. д.) с помощью голоса, чтобы вы могли получать больше удовольствия от вождения.

Функцию распознавания голоса можно включить следующими методами при включенной аудиосистеме:

- Метод 1: Прямо скажите «Hello JETOUR», чтобы включить функцию распознавания голоса.
- Метод 2: Коротко нажмите кнопку распознавания голоса «», чтобы включить функцию распознавания голоса.

ПРОЧИТАЙТЕ

Голосовая функция работает в автономном режиме и не поддерживает «свободный разговор, вопросы и ответы в режиме онлайн» и т. д. Рекомендуется использовать голосовые команды, представленные в приложении [Электронное руководство] на главной странице аудиосистемы, работа других команд с его функциями не гарантируется.

Телефон-соединение**CarPlay****■ Проводное соединение**

1. Соедините телефон и порт USB в автомобиле с помощью оригинального кабеля для передачи данных;
2. Нажмите кнопку CarPlay, чтобы войти в главный экран CarPlay.

■ Беспроводное соединение

1. Включите Bluetooth на iPhone и переключатель CarPlay, а затем включите Bluetooth на мультимедийном дисплее;
2. Сопоставьте и соедините Bluetooth в телефоне и Bluetooth на мультимедийном дисплее. Когда на телефоне появится окно с подсказкой для первого соединения, выберите использование Carplay;
3. После успешного сопряжения Bluetooth на мультимедийном дисплее появится подсказка о необходимости использования функции Apple Carplay. Нажмите ОК.

ПРОЧИТАЙТЕ

После успешного беспроводного соединения значок Carplay станет выделенным, а значок Bluetooth будет отображаться серым цветом в отключенном состоянии, что является нормальным явлением.

Андроид Авто**■ Проводное соединение**

1. На телефон необходимо заранее установить Android Auto из Google Store;
2. Соедините телефон и порт USB в автомобиле с помощью оригинального кабеля для передачи данных;
3. Когда на мультимедийном дисплее появится окно с подсказкой для первого соединения, выберите использование Андроид Авто;
4. После успешного подключения войдите в экран Андроид Авто.

■ Беспроводное соединение

1. На телефон необходимо заранее установить Android Auto из Google Store;
2. Включите Bluetooth в телефоне и Bluetooth на мультимедийном дисплее;
3. Сопоставьте и соедините Bluetooth в телефоне и Bluetooth на мультимедийном дисплее. Когда на мультимедийном дисплее появится окно с подсказкой для первого соединения, выберите использование Андроид Авто;
4. После успешного сопряжения Bluetooth Андроид Авто автоматически подключится и войдет на экран Андроид Авто.

3. ВНУТРЕННЯЯ ФУНКЦИЯ

ПРОЧИТАЙТЕ

Когда мобильный телефон подключен к Андроид Авто, если мобильный телефон не поддерживает мультимедийный дисплей для получения статуса вызова, на мультимедийном дисплее не отображается уведомление о входящем вызове при ответе на входящий вызов. Если мобильный телефон поддерживает мультимедийный дисплей для получения статуса вызова, на мультимедийном дисплее отображается уведомление о входящем вызове при ответе на входящий вызов.

3-6. Система кондиционирования воздуха

Перед панель кондиционирования воздуха

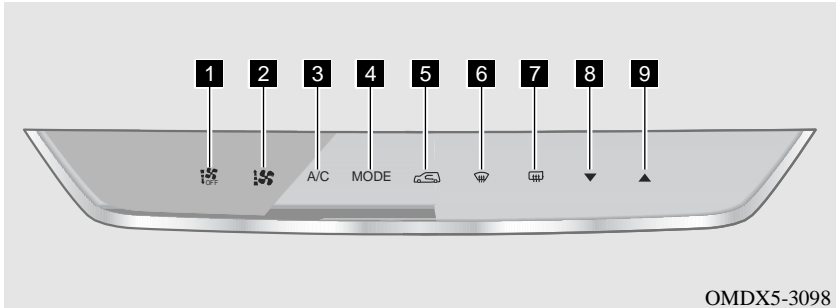

- 1 Кнопка уменьшения скорости вращения вентилятора.
- 2 Кнопка увеличения скорости вращения вентилятора.
- 3 Кнопка A/C.
- 4 Кнопка режима.
- 5 Кнопка режима подачи наружного воздуха/рециркуляцией воздуха.
- 6 Кнопка режима максимального обдува лобового стекла.
- 7 Кнопка размораживания заднего ветрового стекла и обогрева наружного зеркала заднего вида.
- 8 Кнопка уменьшения регулятора температуры.
- 9 Кнопка увеличения регулятора температуры.

Работа кондиционирования воздуха

Регулировка объема воздушного потока

Когда питание автомобиля переключается в режим ON, коснитесь кнопки уменьшения или увеличения объема воздуха, чтобы уменьшить или увеличить объем воздуха.

Нажмите долго кнопку уменьшения объема воздушного потока, чтобы выключить объем воздушного потока, нажмите долго кнопку увеличения объема воздушного потока, чтобы регулировать максимальный объем воздушного потока.

Регулировка температуры

Автомобиль включен, коснитесь кнопки уменьшения или увеличения температуры, чтобы уменьшить или увеличить температуру.

Кнопка A/C

Автомобиль включен, коснитесь этой кнопки, чтобы включить компрессор кондиционирования воздуха и выполнить охлаждение кондиционирования воздуха; Коснитесь этой кнопки еще раз, чтобы выключить компрессор кондиционирования воздуха и прекратить охлаждение кондиционирования воздуха.

Кнопка режима подачи наружного воздуха/рециркуляцией воздуха

Автомобиль включен, коснитесь этой кнопки, чтобы войти в режим рециркуляции воздуха. Коснитесь еще раз, чтобы войти в режим наружного воздуха.

- Используйте режим рециркуляции воздуха при следующих условиях
 - В пыльной среде.

3. ВНУТРЕННЯЯ ФУНКЦИЯ

- Для быстрого охлаждения воздуха в автомобиле.
- Чтобы изолировать другие запахи снаружи.
- Для предотвращения попадания выхлопных газов извне в автомобиль.

ВНИМАНИЕ

- Длительное использование режима рециркуляции воздуха может привести к повышению температуры в автомобиле и запотеванию стекол. Поэтому режим рециркуляции воздуха можно использовать только в течение короткого промежутка времени.
- Не курите в режиме рециркуляции воздуха, так как дым будет скапливаться на испарителе и входном воздушном фильтре, вызывая неприятные запахи, которые трудно удалить. При использовании внешней циркуляции в погоду с песчаным ветром, пожалуйста, переключитесь в режим рециркуляции воздуха, чтобы предотвратить попадание пыли в систему А/С и засорение фильтрующего элемента А/С.

Регулировка режима выпуска

Автомобиль включен, коснитесь кнопки режима выпуска воздуха, чтобы отрегулировать выпуск воздуха.

Режим обдува на лицо: Он может регулировать воздушный поток, выходящий из центра и отверстий для лица с обеих сторон.

Режим обдува на лицо & ноги: Он может регулировать воздушный поток, выдуваемый из центрального отверстия, отверстий для лица с обеих сторон и отверстия для ног.

Режим обдува на ноги: Он может регулировать воздушный поток, выдуваемый из отверстия для ног.

Режим обдува на ноги & размораживания: Он может регулировать воздушный поток, выдуваемый из отверстия для размораживания и выхода для ног.

ПРОЧИТАЙТЕ

Если ветровое стекло запотевает во время движения, рекомендуется режим оттаивания ветрового стекла.

Кнопка размораживания переднего ветрового стекла

Автомобиль включен, коснитесь этой кнопки, чтобы включить функцию защиты от запотевания и размораживания переднего ветрового стекла; Коснитесь этой кнопки еще раз, чтобы отключить функцию защиты от запотевания и размораживания переднего ветрового стекла.

После включения функции защиты от запотевания и размораживания переднего ветрового стекла отрегулируйте подачу большей части воздушного потока на переднее ветровое стекло и небольшого количества воздушного потока на боковое ветровое стекло.

■ Для достижения наилучшего эффекта предотвращения запотевания/размораживания действуйте следующим образом:

Шаг 1: Перед вождением убедитесь, что внутренняя поверхность стекла чистая и сухая, если есть очевидная пыль или капли воды, их необходимо вытереть.

Шаг 2: Настройте режим на режим переднего размораживания или режим переднего размораживания/педальный режим.

Шаг 3: Отрегулируйте объем воздуха до максимального уровня.

Шаг 4: Отрегулируйте режим на режим переднего оттаивания.

⚠ ВНИМАНИЕ

- В целях безопасности вождения, пожалуйста, правильно используйте функцию предотвращения запотевания.
- Зимой не используйте режим рециркуляции воздуха в длительное время, иначе переднее ветровое стекло быстро запотеет.
- Плохая видимость через стекло увеличивает риск дорожно-транспортных происшествий и травм. Поэтому для безопасности дорожного движения очень важно обеспечить хорошую видимость во время вождения.

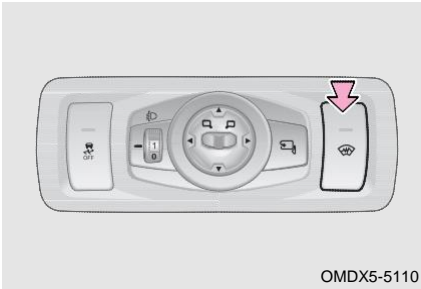
Кнопка обогрева переднего ветрового стекла (при наличии)

Запустите двигатель, нажмите кнопку обогрева переднего ветрового стекла, чтобы включить обогрев переднего ветрового стекла. Нажмите еще раз, чтобы выключить обогрев переднего ветрового стекла.

📖 ПРОЧИТАЙТЕ

- Включение обогрева переднего ветрового стекла также включает обогрев форсунок стеклоочистителей.
- Максимальное время работы для одной операции обогрева составляет 20 минут.

Кнопка размораживания заднего ветрового стекла и обогрева наружного зеркала заднего вида

Когда питание автомобиля переключается в режим ON, коснитесь кнопки размораживания на панели кондиционирования воздуха или на большом экране, чтобы включить функции размораживания заднего ветрового стекла и обогрева зеркала заднего вида.

Максимальное время работы для выполнения одной операции составляет 15 минут.

⚠ ВНИМАНИЕ

- Не царапайте и не повреждайте провода нагревателя при очистке заднего ветрового стекла/наружного зеркала заднего вида.
- Когда батарея разряжена, функция оттаивания заднего ветрового стекла/наружного зеркала заднего вида не может быть включена, чтобы обеспечить нормальный запуск автомобиля.
- Убедитесь, что функция оттаивания заднего ветрового стекла/наружного зеркала заднего вида выключена, когда запотевание или иней на заднем ветровом стекле/наружном зеркале заднего вида очищены.

⚠ ОПАСНОСТЬ

Чтобы не обжечься, не прикасайтесь к заднему ветровому стеклу/наружному зеркалу заднего вида, когда работает функция размораживания заднего ветрового стекла/наружного зеркала заднего вида или сразу после ее отключения.

3. ВНУТРЕННЯЯ ФУНКЦИЯ

3-7. Беспроводная зарядка (при наличии)



Беспроводная зарядка

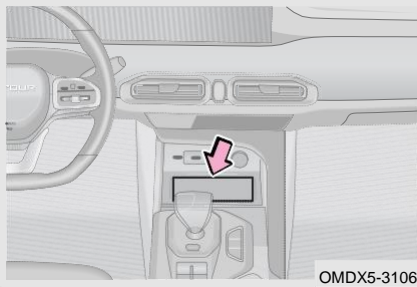

Беспроводная зарядка использует технологию электромагнитной индукции удобно и безопасно, чтобы обеспечить лучший комфорт во время вождения.

Методы использования



Запустите двигатель, беспроводная зарядка начнет работать после помещения мобильного телефона в зону обнаружения беспроводной зарядки.

На экране аудиосистемы отображается сообщение «Медленная зарядка:  /- быстрая зарядка:  » индикатор продолжает гореть.

Когда некоторые мобильные телефоны полностью заряжены: «» индикатор продолжает гореть. При возникновении неисправностей беспроводной зарядки и напоминаний о посторонних предметах: «» индикатор продолжает гореть.

■ В следующих условиях беспроводная зарядка может работать неправильно:

- Мобильный телефон не полностью помещается в зону беспроводной зарядки, и мобильный телефон нельзя заряжать.
- Задняя часть мобильного телефона не находится в центре зоны беспроводной зарядки, и мобильный телефон нельзя заряжать.
- Если между мобильным телефоном и зоной беспроводной зарядки находятся металлические посторонние предметы (например, монеты, металлический корпус мобильного телефона и т. д.), и мобильный телефон невозможно зарядить.
- Когда температура поверхности зоны обнаружения беспроводной зарядки слишком высока из-за воздействия солнечных лучей, модуль беспроводной зарядки активирует самозащиту, и мобильный телефон не может быть заряжен.
- Беспроводная зарядка телефонов с защитами телефона может привести к невозможности зарядки или замедлению зарядки.

■ Напоминание о забытье телефона:

- При выключении питания автомобиля, если дверь не открыта и телефон все еще находится в зоне беспроводной зарядки, на аудиосистеме появится всплывающее окно, сопровождаемое звуковым сигналом. Через 3 секунды всплывающее окно и звук отключатся.



ПРОЧИТАЙТЕ

- Функция беспроводной зарядки поддерживает только мобильные телефоны с функцией беспроводной зарядки.
- Поместите мобильный телефон в центр слота для мобильного телефона. Если вы ускоряетесь, замедляетесь или резко поворачиваете во время вождения, мобильный телефон будет трястись, что может повлиять на эффективность и стабильность зарядки.
- Следите за температурой мобильного устройства во время беспроводной зарядки, избегайте перегрева мобильного устройства. Компания не несет ответственность за неисправности мобильного устройства, возникшие в процессе эксплуатации беспроводной зарядки.

ВНИМАНИЕ

- В процессе нормального использования автомобиля будет установлена временная защита для зарядки, чтобы автомобиль мог идентифицировать смарт-ключ.
- Если ваш мобильный телефон не поддерживает функцию беспроводной зарядки, рекомендуется не использовать накладку для беспроводной зарядки. Качество патча для беспроводной зарядки на рынке неодинаково, и при частом использовании их легко повредить (например, неисправность функции, плохой контакт интерфейса, неисправность распознавания металлических посторонних предметов).

ОПАСНОСТЬ

Не кладите легковоспламеняющиеся и взрывоопасные вещества, такие как зажигалки, в зону беспроводной зарядки.

3-8. Пространство для хранения

Пространство для хранения

Сумка для хранения сиденья

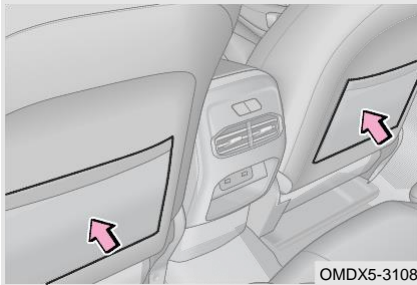

Спинки передних сидений оснащены сумками для хранения на задней стороне, которые используются для хранения документов, инструкций и т. д.

Перчаточный ящик

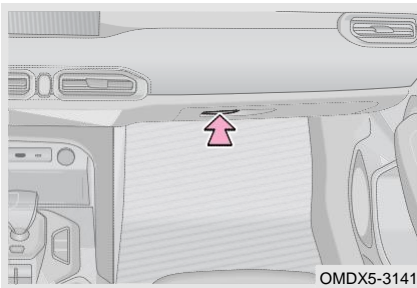

Потяните переключатель перчаточный ящик, чтобы открыть перчаточный ящик.

Перчаточный ящик используется для хранения карты, инструкций и других предметов.

ОПАСНОСТЬ

Перед началом движения убедитесь, что перчаточный ящик полностью закрыт. В противном случае в случае экстренного торможения или экстренного руления это может привести к несчастным случаям и серьезным травмам или даже смерти.

3. ВНУТРЕННЯЯ ФУНКЦИЯ

Дверные ящики для хранения

Ящики для хранения на передних и задних дверях можно использовать для хранения карт, чашек и других предметов.

Ящик подлокотника на вспомогательной фасционной панели

Нажмите переключатель ящика подлокотника, чтобы открыть ящик подлокотника.

Ящик подлокотника на вспомогательной фасционной панели используется для хранения карт, инструкций и других предметов.

ОПАСНОСТЬ

- Взрослым или детям не разрешается сидеть на ящике для подлокотника на вспомогательной фасционной панели.
- Ящика для подлокотника на вспомогательной фасционной панели должна быть закрыта во время движения автомобиля, а открывающаяся ящика для подлокотника на вспомогательной фасционной панели может препятствовать движению руки водителя во избежание травм.

Передний подстаканник

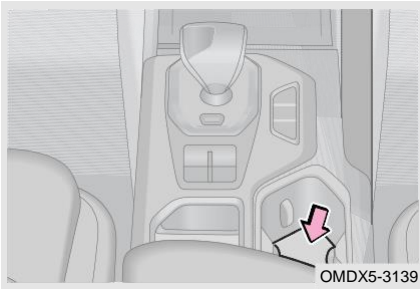

Передний подстаканник расположен на вспомогательной фасционной консоли.

Задний подстаканник

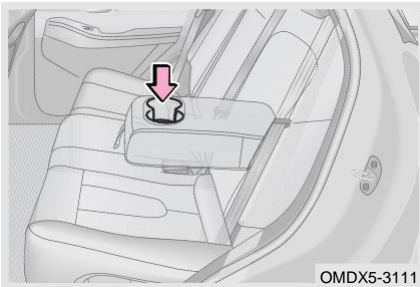

Задний подстаканник расположен на подлокотнике второго ряда сидений. Его можно использовать, опустив подлокотник. Когда он не используется, верните подлокотник в исходное положение.

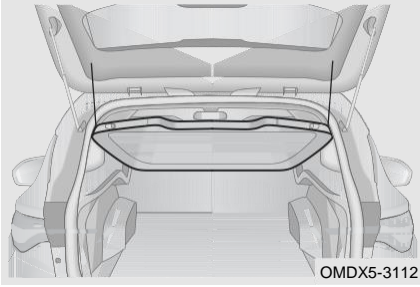
Багажная шторка

Когда тросы на обоих концах багажной шторки висят на обивке двери багажного отделения, дверь багажного отделения открывается, и багажная шторка одновременно поднимается, что упрощает подбор и размещение товаров в багажном отделении.

Если тросы на обоих концах багажной шторки не висят на обивке двери багажного отделения, дверь багажного отделения открывается, а багажная шторка остается плоской.

**ПРОЧИТАЙТЕ**

Не кладите никакие предметы на шторку багажного отделения, иначе это может привести к ее повреждению.

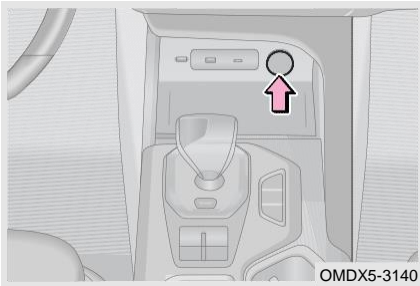
3-9. Электрическая розетка**Электрическая розетка**

Электрическая розетка расположена под панелью управления кондиционированием воздуха на передней приборной панели.

Откройте защитную крышку для использования.

**ВНИМАНИЕ**

- Во избежание перегорания предохранителя не используйте принадлежности с номинальным напряжением более 12 В.
- Во избежание разрядки батареи не используйте розетку дольше, чем необходимо, при неработающем двигателе.
- Не вставляйте в розетку ничего и не допускайте попадания какой-либо жидкости, кроме соответствующей вилки. Невыполнение этого требования может привести к сбою в электросети или короткому замыканию.
- Когда розетка не используется, защитная крышка должна быть закрыта, иначе в розетку попадут посторонние предметы или жидкость, что вызовет короткое замыкание.

3-10. Порт USB

Спереди

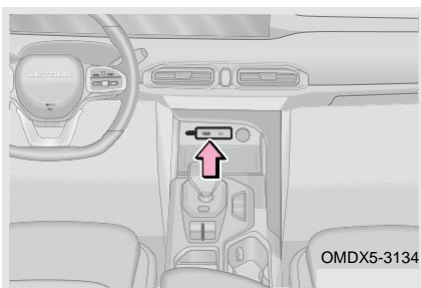

Передний USB-порт расположен под панелью управления кондиционированием воздуха на передней приборной панели. Всего имеется три USB-порта. Один из них — USB-порт для обмена данными, а два других

— порты Тип-A и Тип-C соответственно.

Вставка USB-устройств обмена данными позволяет модернизировать систему, читать музыкальные/видео файлы, а порты Тип-A и Тип-C можно использовать для зарядки.

Сзади

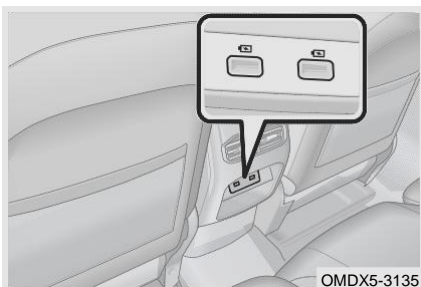

Задний порт USB расположен под задним выпуском воздуха. Он может обеспечить функцию зарядки для внешних USB-устройств.

Порт Тип-A с максимальной мощностью 12 Вт.

3-11. Солнцезащитные козырьки и косметические зеркала

Солнцезащитные козырьки и косметические зеркала

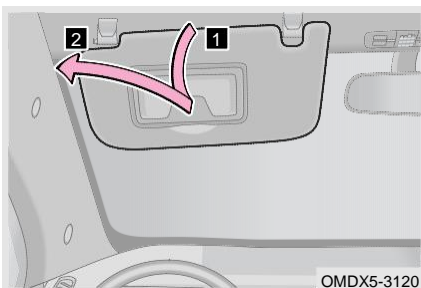

1 Откиньте солнцезащитный козырек вниз, чтобы установить его в положение прямого хода.

2 Откиньте солнцезащитный козырек вниз, отсоедините крючок, а затем поверните в сторону, чтобы установить его в боковое положение.

Косметическое зеркало расположено на солнцезащитном козырьке. Откиньте солнцезащитный козырек вниз и откройте крышку косметического зеркала, чтобы воспользоваться косметическим зеркалом.

ВНИМАНИЕ

- Не кладите твердые предметы, такие как CD и металлические карты, за солнцезащитные козырьки, чтобы эти предметы не травмировали людей в автомобиле во время дорожно-транспортных происшествий.
- Держите крышку косметического зеркала закрытой, когда косметическое зеркало не используется.

3-12. Вспомогательные ручки

Вспомогательные ручки

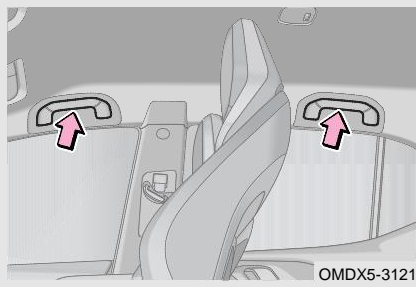

Вспомогательная ручка расположена по обеим сторонам пассажирской двери и задней двери. Располагаясь на сиденье, тело может поддерживаться вспомогательными ручками, установленными на обивке крыши.

ВНИМАНИЕ

Не вешайте тяжелые предметы и не нагружайте вспомогательную ручку, чтобы не повредить вспомогательную ручку.

ОПАСНОСТЬ

- Не используйте вспомогательную ручку при посадке и вставании с сиденья.
- Не вешайте плечики для одежды или другие твердые или острые предметы на крючок для одежды. В случае экстренной остановки или аварии эти предметы могут выскочить и привести к серьезным травмам или смерти.

3-13. Крышка переднего отсека

Открытие/закрытие крышки переднего отсека

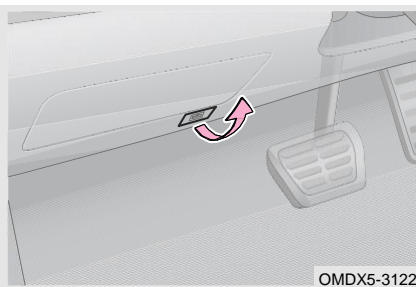

Открытие

Шаг 1: Капот слегка приподнимется, если потянуть ручку открывания капота наружу.

Шаг 2: Поместите руку под капот и нажмите на ручку открывания капота вправо, чтобы поднять капот.

Шаг 3: Надежно вставьте опорный стержень в гнездо опорного стержня, чтобы капот оставался открытым.

3. ВНУТРЕННЯЯ ФУНКЦИЯ

Закрытие

Шаг 1: Закрепите опорный стержень в зажиме.

Шаг 2: Когда капот находится примерно в 25 см от замка капота, опустите капот с небольшим усилием. Убедитесь, что капот полностью закрыт и заблокирован.

3-14. Дверь багажного отделения

Открытие/закрытие двери багажного отделения

Открытие с помощью смарт-ключа

Долго нажмите кнопку открывания двери багажного отделения на смарт-ключе, дверь багажного отделения разблокируется и слегка поднимется вверх. Вставьте руку в нижнюю часть двери багажного отделения и поднимите ее вверх.

Открытие с помощью переключателя двери багажного отделения

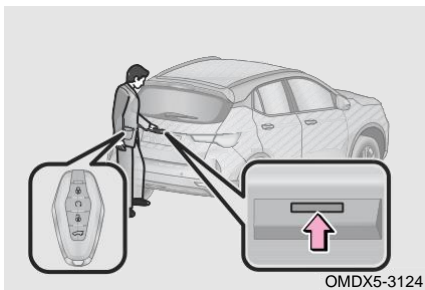

Метод 1: при разблокированном центральном замке нажмите переключатель открывания двери багажного отделения, дверь багажного отделения откроется/закроется.

Метод 2: При запортом центральном замке возьмите смарт-ключ и нажмите переключатель открывания двери багажного отделения, дверь багажного отделения откроется/закроется.

ПРОЧИТАЙТЕ

Если питание автомобиля переведено в режим OFF, отличный от режима выключения, и центральный замок управления заблокирован, пожалуйста, сначала разблокируйте центральный замок управления, а затем откройте его с помощью переключателя открывания двери багажного отделения.

Аварийное открытие двери багажного отделения

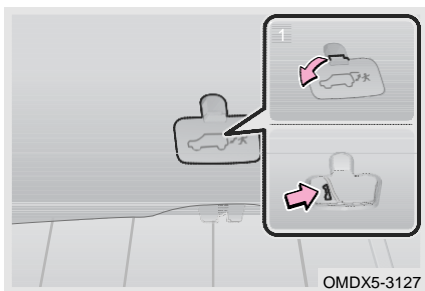

Дверь багажного отделения не может быть открыта, когда батарея разряжена или в подобных условиях. В этом случае заднюю дверь можно открыть с помощью аварийного переключателя задней двери (остановите автомобиль как можно безопаснее).

Шаг 1: Опустите задние сиденья, чтобы войти в автомобиль через дверь багажного отделения.

Шаг 2: Снимите накладку внутренней защиты двери багажного отделения.

Шаг 3: Нажмите переключатель аварийного устройства вправо, чтобы открыть дверь багажного отделения.

3-15. Крышка топливного бака

Открытие/закрытие крышки топливного бака

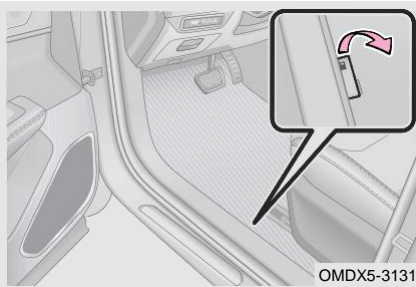

Шаг 1: Потяните ручку крышки топливного бака, и крышка топливного бака выскочит.

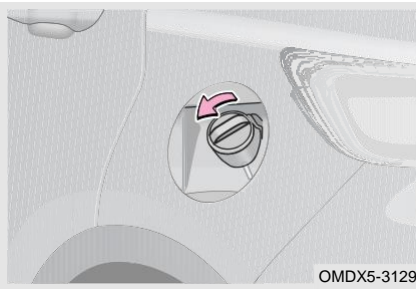

Шаг 2: Медленно поверните крышку топливного бака против часовой стрелки, чтобы снять её.

Шаг 3: После заправки поверните крышку топливного бака по часовой стрелке, пока не услышите «щелчок». Затем полностью закройте дверцу топливозаправочной горловины.

 ПРОЧИТАЙТЕ

- Необходимо использовать высококачественный неэтилированный бензин с октановым числом 92 или выше.
- Перед заправкой выключите автомобиль и убедитесь, что все двери и окна закрыты.

 ВНИМАНИЕ

- Предупреждающая табличка прикреплена к лочку топливного бака. Обязательно используйте указанный тип топлива.
- Не проливайте топливо во время заправки. В противном случае автомобиль может быть поврежден, например, из-за неправильной работы системы контроля выбросов, повреждения компонентов топливной системы или краски автомобиля.

3. ВНУТРЕННЯЯ ФУНКЦИЯ

ОПАСНОСТЬ

Топливо – это высокотемпературное легковоспламеняющееся и взрывоопасное вещество. Топливо следует заправлять в соответствии с указанными процедурами и соблюдать следующие меры предосторожности, которые могут привести к смерти или серьезным травмам.

- В целях безопасности всегда выключите автомобиль.
- Обязательно строго соблюдайте правила безопасности на заправочной станции.
- Не вдыхайте пары топлива, так как топливо содержит вещества, вредные для здоровья.
- Убедитесь, что крышка топливного бака правильно закрыта во избежание испарения и разбрызгивания топлива.
- Поскольку бензин чрезвычайно легко воспламеняется, при заправке запрещается курить, а также не должно быть других искр или открытого огня. Обязательно выключите мобильный телефон, домофон или другое радиооборудование.
- Обязательно держите ручку на крышке топливного бака и медленно поворачивайте ее, чтобы снять крышку топливного бака. При открытии крышки топливного бака может быть слышен свистящий звук. Снимите крышку топливного бака после полного исчезновения звука. В жаркую погоду топливо может разбрызгиваться из заливной горловины из-за избыточного внутреннего давления, что может привести к травме.
- После выхода из автомобиля и перед тем, как открыть дверцу топливозаправщика, прикоснитесь к неокрашенной металлической поверхности, чтобы разрядить статическое электричество.
- Прекратите заправку топливного бака после автоматического закрытия заправочного пистолета. В противном случае топливный бак может быть переполнен, что приведет к вытеканию топлива из топливного бака, что легко может привести к возгоранию, взрыву и серьезным травмам.

<p>4-1. Режим питания автомобиля</p> <p> Переключатель ENGINE START STOP 98</p> <p> Электрический замок рулевой колонки (для автомобилей с механической коробкой передач) 98</p> <p>4-2. Запуск и выключение двигателя</p> <p> Запуск двигателя 99</p> <p> Запуск двигателя 99</p> <p> Выключение двигателя 100</p> <p> Запуск и остановка двигателя в аварийной ситуации 100</p> <p>4-3. Коробка передач</p> <p> Автоматическая коробка передач 101</p> <p> Механическая коробка передач 105</p> <p>4-4. Система рулевого управления</p> <p> Система рулевого управления с электроусилителем (EPS) ... 106</p>	<p>4-5. Тормозная система</p> <p> Система электронного стояночного тормоза (EPB) 106</p> <p> Система автоматического удержания (AUTO HOLD) 108</p> <p> Ножной тормоз 109</p> <p>4-6. Антиблокировочная тормозная система (ABS)</p> <p> Антиблокировочная тормозная система (ABS) 110</p> <p>4-7. Система динамической электронной программы стабилизации кузова автомобиля</p> <p> Система динамической электронной программы стабилизации кузова автомобиля 113</p> <p> Расширенная функция 114</p> <p>4-8. Подушка безопасности (SRS)</p> <p> Подушка безопасности (SRS) 116</p>
--	---

4. ВОЖДЕНИЕ АВТОМОБИЛЯ

4-1. Режим питания автомобиля

Переключатель ENGINE START STOP

Ключ оставлен в автомобиле, педаль тормоза (АТ)/педаль сцепления (МТ) не нажата, нажмите переключатель ENGINE START STOP, чтобы переключить режим питания автомобиля в положение OFF-ACC-ON-OFF.

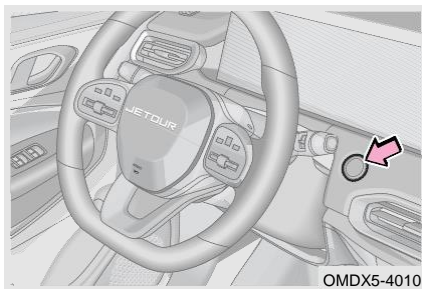

Режим OFF: Выключите все электроприборы.

Режим ACC: Можно использовать часть электроприборов.

Режим ON: Можно использовать все электроприборы.

Режим START: Смарт-ключ оставлен в автомобиле, нажмите педаль тормоза (АТ), когда передача находится в положении P/N (АТ), или нажмите педаль сцепления (МТ), одновременно нажмите переключатель ENGINE START STOP, чтобы включить питание автомобиля в положение START и запустить двигатель.

ПРОЧИТАЙТЕ

При управлении переключателем ENGINE START STOP достаточно одного короткого сильного нажатия. Если переключатель нажат неправильно, двигатель может не запуститься или режим переключателя ENGINE START STOP может не переключиться. Нет необходимости постоянно нажимать и удерживать переключатель.

ВНИМАНИЕ

- При работающем двигателе, если вынуть смарт-ключ, двигатель не выключится автоматически.
- Когда двигатель не работает, переключите режим питания автомобиля в режим OFF, чтобы предотвратить разрядку разряжен батареи.
- Режим АТ: Когда двигатель работает. Если передача переключена в положение R/N/D, выключите двигатель, питание автомобиля переключится на ACC. Если передача переключена в положение P, питание автомобиля переключится на OFF.

Электрический замок рулевой колонки (для автомобилей с механической коробки передач)

Если питание автомобиля переключено в режим OFF, и скорость автомобиля не превышает 5 км/ч, когда дверь водителя переходит из закрытого состояния в открытое или когда автомобиль блокируется, электронный замок рулевой колонки блокируется.

Смарт-ключ находится в автомобиле, нажмите переключатель ENGINE START STOP, чтобы переключить питание автомобиля в режим ACC/ON, электронный замок рулевой колонки разблокируется автоматически.

В некоторых случаях, например, когда автомобиль останавливается на склоне, стопорный штифт и рулевая колонка испытывают большую нагрузку, и стопорный штифт может застрять; В настоящее время, если электронный замок рулевой колонки не может быть успешно

разблокирована, следуйте подсказкам на комбинации приборов для выполнения соответствующей операции.

ВНИМАНИЕ

- Если электронный замок рулевой колонки не разблокируется, пожалуйста, попробуйте несколько раз встряхнуть рулевое колесо несколько раз, а затем нажмите переключатель ENGINE START STOP для разблокировки. Не поворачивайте руль с усилием.
- Если электрический замок рулевой колонки по-прежнему не разблокируется и двигатель не запускается, обратитесь как можно скорее на авторизованную станцию технического обслуживания Jetour.

4-2. Запуск и выключение двигателя

Имея при себе смарт-ключ, выполните следующие операции.

Запуск двигателя

Перед запуском двигателя

1. Осмотрите автомобиль вокруг перед тем, как сесть в него;
2. Отрегулируйте положение сиденья, угол наклона спинки сиденья, высоту подголовника и угол наклона рулевого колеса;
3. Отрегулировать угол внутреннего и наружного зеркал заднего вида;
4. Выключите все лишнее освещение и электроприборы;
5. Пристегните ремень безопасности;
6. Убедитесь, что стояночный тормоз включен;
7. Переведите передачу коробки передач в нейтральное положение (для моделей М/Т) или переведите передачу коробки передач в положение Р (для моделей А/Т);
8. Питание автомобиля переключается в режим ON, проверьте, в норме ли индикатор неисправности и другие индикаторы на счетчике; если они ненормальные, немедленно обратитесь на авторизованную станцию технического обслуживания Jetour для проверки и ремонта;

Запуск двигателя

- Шаг 1: Проверьте, что электрический стояночный тормоз включен.
- Шаг 2: Проверьте, что рычаг переключения передач установлен в положение Р (для моделей А/Т)/N (для моделей М/Т).
- Шаг 3: Сядьте на сиденье водителя и полностью нажмите педаль тормоза (для моделей А/Т)/ педаль сцепления (для моделей М/Т).
- Шаг 4: Нажмите переключатель ENGINE START STOP.

ПРОЧИТАЙТЕ

При управлении переключателем ENGINE START STOP достаточно одного короткого сильного нажатия.

После запуска двигателя

Скорость холостого хода двигателя контролируется электронной системой управления. При запуске двигателя высокая скорость может привести к повышению температуры двигателя, это нормально. После повышения температуры двигателя скорость автоматически снизится до

4. ВОЖДЕНИЕ АВТОМОБИЛЯ

нормальной скорости. В противном случае немедленно обратитесь на авторизованную станцию технического обслуживания Jetour для проверки и ремонта.

ОПАСНОСТЬ

- Когда двигатель запущен, обязательно сядьте на сиденье водителя, чтобы запустить двигатель. Ни в коем случае не нажимайте педаль акселератора при запуске двигателя. В противном случае это может привести к несчастному случаю, что повлечет за собой серьезные травмы или смерть.
- Выхлопные газы содержат вредный монооксид углерода (CO), который не имеет цвета и запаха. Вдыхание выхлопных газов может привести к серьезной опасности для здоровья или даже к смерти.
- Если автомобиль припаркован в плохо проветриваемом месте, следует заглушить двигатель. В закрытом помещении, например, в гараже, выхлопные газы могут скапливаться и попадать в автомобиль. Это может привести к серьезной опасности для здоровья или даже к смерти.
- При запуске двигателя в проветриваемом помещении кто-то должен управлять двигателем в автомобиле, переключать кондиционер в режим подачи наружного воздуха и устанавливать высокую скорость воздухоудовки.

Выключение двигателя

- Для автомобиля с автоматической коробкой передач
 - Шаг 1: Транспортное средство полностью остановлено.
 - Шаг 2: Включите стояночный тормоз.
 - Шаг 3: Переведите рычаг переключения передач в положение P.
 - Шаг 4: Нажмите кнопку ENGINE START STOP, чтобы выключить двигатель.
- Для автомобиля с механической коробкой передач
 - Шаг 1: Переведите рычаг переключения передач в положение N.
 - Шаг 2: Транспортное средство полностью остановлено.
 - Шаг 3: Включите стояночный тормоз.
 - Шаг 4: Нажмите кнопку ENGINE START STOP, чтобы выключить двигатель.

ВНИМАНИЕ

- Не нажимайте педаль акселератора до выключения двигателя.
- После продолжительной езды на высокой скорости температура двигателя будет высокой. Не выключайте двигатель сразу после остановки автомобиля. Дайте двигателю поработать на холостом ходу в течение нескольких минут, а затем выключите двигатель после того, как его температура упадет. В противном случае двигатель может быть поврежден.

Запуск и остановка двигателя в аварийной ситуации

Запуск двигателя в аварийной ситуации

Когда батарея смарт-ключа разряжена или сигнал серьезно нарушен, функция ENGINE START STOP не будет работать нормально. В этом случае запустите двигатель, выполнив следующие действия:

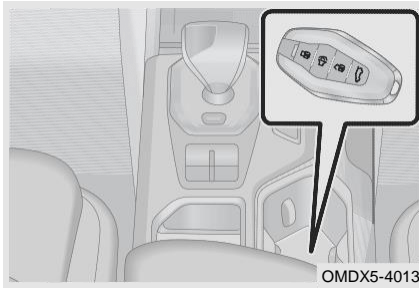

Шаг 1: Положите смарт-ключ на дно подстаканника, помеченного ключом, лицевой стороной вверх. Логотип на ключе должен быть совмещен с передней частью автомобиля.

Шаг 2: Нажмите педаль тормоза, когда передача коробки передач находится в положении Р (для моделей АТ)/выжмите педаль сцепления (для моделей МТ), нажмите переключатель ENGINE START STOP, чтобы запустить двигатель.

Выключение двигателя в аварийной ситуации

Во время движения, если двигатель необходимо остановить в случае возникновения чрезвычайной ситуации, выполните следующие действия, чтобы принудительно выключить двигатель.

Метод 1: Выжмите и удерживайте педаль тормоза, нажмите и удерживайте переключатель ENGINE START STOP более 3 секунд.

Метод 2: Выжмите и удерживайте педаль тормоза, коротко нажмите переключатель ENGINE START STOP 3 или более раз подряд в течение 2 секунд.

ОПАСНОСТЬ

Аварийная остановка двигателя во время движения серьезно повлияет на нормальное вождение автомобиля. Поэтому не используйте эту функцию, кроме как в чрезвычайной ситуации.

4-3. Коробка передач

Автоматическая коробка передач

Когда питание автомобиля находится в режиме ON, выжмите педаль тормоза и выполните переключение передач, как описано ниже. Текущее положение передачи будет отображаться на приборной панели. Если операция выполнена неправильно, на приборной панели будет отображаться соответствующее напоминание о переключении передач. Действуйте, следуя напоминаниям о переключении передач в обычном режиме.

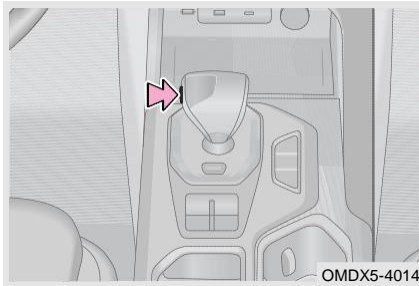

Шаг 1: Полностью нажмите педаль тормоза, переведите рычаг переключения передач из положения Р в положение D.

Шаг 2: Отпустите электронный стояночный тормоз и отпустите педаль тормоза, чтобы медленно вести автомобиль.

4. ВОЖДЕНИЕ АВТОМОБИЛЯ

ПРОЧИТАЙТЕ

После автомобиль полностью остановится, нажмите кнопку Р за рычагом переключения передач, чтобы переключиться в положение Р. Переведите рычаг переключения передач вперед и назад, чтобы переключиться в другие положения.

ОПАСНОСТЬ

Во избежание аварийного движения автомобиля обязательно нажимайте педаль тормоза при переключении передач.

Введение в положение передачи

Следующая информация поможет вам понять назначение и порядок операции различных положений передач, чтобы сделать правильный выбор в соответствии с реальными потребностями во время операции.

Положение селектора		Назначение
P (паркинг)		Данное положение предназначено для стоянки автомобиля. При этом ведущие колеса блокируются механически. В этом положении можно запустить двигатель.
R (задний ход)		Данное положение предназначено для движения задним ходом. В этом положении включаются фонари заднего хода и система сигнализации при парковке.
N (нейтраль)		В данном положении в коробке передач включена нейтраль. Оно подходит для кратковременных остановок автомобиля при работающем двигателе.
D (движение)		Данное положение предназначено для движения передним ходом. В нем переключение передач происходит автоматически с учетом скорости и загрузки автомобиля.
M (ручное переключение)	+	Однократно отклоните селектор вперед для переключения на смежную повышенную передачу.
	-	Однократно отклоните селектор назад для переключения на смежную пониженную передачу.

ВОЖДЕНИЕ АВТОМОБИЛЯ

Режим вождения

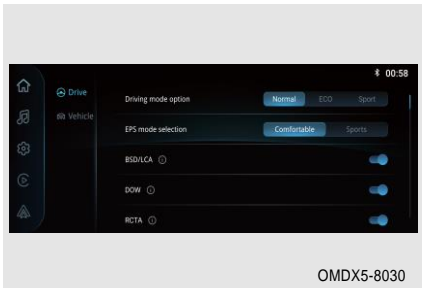

Нажмите кнопку настройки программного обеспечения автомобиля, чтобы войти в экран настройки вождения.

Доступны режимы Нормально (обычный режим)/ECO (экономичный режим)/Спорт (- спортивный режим), после выбора на комбинации приборов загорится соответствующий значок режима вождения. Вы можете выбрать в соответствии с дорожными условиями.

OMDX5-8030

4. ВОЖДЕНИЕ АВТОМОБИЛЯ

ПРОЧИТАЙТЕ

- Двигатель можно запустить, только если передача находится в положении передачи Р или N.
- В механический режим (М) можно войти, только когда передача находится в положении передачи D.
- Никогда не переключайте передачу, когда автомобиль неподвижен и обороты двигателя увеличены.
- Никогда не увеличивайте обороты двигателя, когда автомобиль находится на стоянке с положении передачи в D или R.
- Когда двигатель заглохнет, не поворачивайте автомобиль в направлении N. В противном случае коробка передач будет повреждена.
- Не переводите рычаг переключения передач из положения D, когда автомобиль движется вперед. В противном случае, коробка передач может быть серьезно повреждена.
- Не переводите рычаг переключения передач из положения R, когда автомобиль движется назад. В противном случае, коробка передач может быть серьезно повреждена.
- При переключении рычага переключения передач в положение Р необходимо сначала нажать на педаль тормоза, чтобы обеспечить устойчивую остановку автомобиля. В противном случае механизм переключения будет поврежден.
- При переключении рычага переключения передач из положения Р необходимо сначала нажать на педаль тормоза, чтобы обеспечить устойчивую остановку автомобиля. В противном случае механизм переключения будет поврежден.
- При попытке выбраться из застрявшего автомобиля или брода рекомендуется вручную выбирать более низкую передачу, чтобы получить большую силу привода колес и избежать попадания воды на дорогу в выхлопной трубопровод.
- При неисправности автомобиля из-за недостаточного заряда батареи даже при нажатии на педаль тормоза переключение из положения Р невозможно. Пожалуйста, немедленно обратитесь на авторизованную станцию технического обслуживания Jetouq для проверки и ремонта.
- В ручном режиме операции повышения и понижения передачи должны выполняться нажатием рычага переключения передач в зависимости от частоты вращения двигателя и скорости автомобиля. Если требования не соблюдены, коробка передач не будет выполнять операцию переключения передач.
- Когда автомобиль припаркован на склоне, сначала необходимо включить стояночный тормоз, а затем перевести рычаг переключения передач в положение Р. После трогания с места сначала переведите рычаг переключения передач в положение Р, затем отпустите стояночный тормоз для движения.
- В допустимом диапазоне оборотов двигателя коробка передач будет заблокирована на положение передачи, которую вы выбрали вручную. Когда автомобиль движется по длинной дороге под уклон, рекомендуется выбирать более низкую передачу вручную, чтобы лучше контролировать скорость автомобиля и уменьшить ослабление тормозного усилия автомобиля из-за длительного или частого нажатия педали тормоза.

ОПАСНОСТЬ

- Нельзя буксировать автомобиль на большие расстояния или на высокой скорости. При буксировке поднимите ведущие колеса или отсоедините карданный вал.
- Когда рычаг переключения передач находится в положении N, убедитесь, что стояночный тормоз включен или педаль тормоза нажата, в противном случае может произойти авария.

Механическая коробка передач

Механическая коробка передач состоит из пяти передач переднего хода и одной передачи заднего хода.

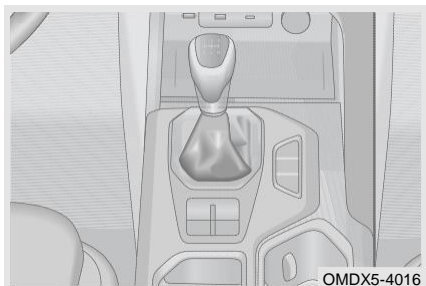

Шаг 1: Полностью выжмите педаль сцепления и педаль тормоза, затем переключите рычаг переключения передач на нужную передачу;

Шаг 2: Отпустите электронный стояночный тормоз и отпустите педаль сцепления и педаль тормоза, чтобы медленно вести автомобиль.

ВНИМАНИЕ

- При движении под уклон или повороте всегда используйте пониженную передачу и никогда не переключайтесь на N в целях безопасности.
- Не пропускайте передачу при переключении с низкой на высокую передачу.
- Не держите ногу на педали сцепления во время движения, чтобы избежать ненужного износа сцепления.
- Перед включением заднего хода сначала устойчиво остановите автомобиль, полностью выжмите педаль сцепления и подождите около 3 секунд перед переключением на передачу заднего хода, что может предотвратить плохое зацепление шестерни коробки передач и создание шума.
- Во время движения заднего хода сначала устойчиво остановите автомобиль, полностью выжмите педаль сцепления и подождите около 3 секунд перед переключением на передачу заднего хода, что может эффективно уменьшить поломку зубьев при переключении в положение R.
- Категорически запрещается использовать метод работы «одно нажатие и одно отпускание» при работе с рычагом выбора/переключения передач. Рычаг переключения всегда следует удерживать рукой, чтобы уменьшить износ стопорного кольца синхронизатора.
- Не кладите руку на рычаг переключения, когда нет необходимости управлять рычагом выбора/переключения передач, иначе это приведет к преждевременному износу вилки переключения.
- Заведите автомобиль на 1-й передаче. При переключении полностью выжмите педаль сцепления, чтобы полностью отключить коробку передач от мощности двигателя, и быстро переместите рычаг переключения передач.
- Если в коробке передач обнаруживаются ненормальные явления, такие как ненормальные шумы, тяжелая работа и т. д., немедленно остановите автомобиль в безопасном месте вдали от проезжей части и своевременно обратитесь на авторизованную станцию технического обслуживания Сегу для проверки и ремонта, продолжайте движение после устранения неполадок.

4. ВОЖДЕНИЕ АВТОМОБИЛЯ

4-4. Система рулевого управления

Система рулевого управления с электроусилителем (EPS)

Система рулевого управления с электроусилителем использует крутящий момент, создаваемый электродвигателем, в качестве источника энергии системы рулевого управления, вместо вспомогательного метода, используемого в обычном автомобиле, то есть гидравлический насос приводится в действие двигателем.

ПРОЧИТАЙТЕ

Систему рулевого управления с электроусилителем можно перевести в спортивный или комфортный режим через аудиосистему.

ВНИМАНИЕ

- Не удерживайте рулевое колесо в крайнем положении в любом направлении более 5 секунд при работающем двигателе.
- Частые манипуляции и вращение рулевого колеса в течение длительного времени могут привести к повреждению системы электроусилителя руля.
- Электродвигатель EPS издает нормальный звук при быстром повороте рулевого колеса.

Индикатор системы рулевого управления с электроусилителем

При возникновении неисправности в системе загорается желтый индикатор «» на комбинации приборов.

ОПАСНОСТЬ

При наличии неисправности в системе, несмотря на то, что автомобиль сохраняет способность к обычному управлению, его следует водить с осторожностью. Как можно скорее обратитесь на авторизованную станцию технического обслуживания Jetour для проверки и ремонта.

4-5. Тормозная система

Система электронного стояночного тормоза (EPB)

Методы использования

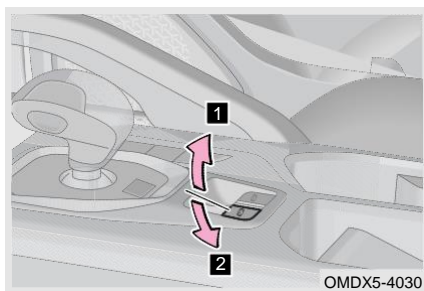

1 Поставьте стояночный тормоз вручную

Когда автомобиль устойчиво останавливается, после того, как питание автомобиля переведено в режим ON или двигатель запущен, потяните переключатель EPB вверх, и индикатор на переключателе EPB останется включенным. Загорается индикатор системы электронного стояночного тормоза на комбинации приборов.

2 Отпустите стояночный тормоз вручную

Когда питание автомобиля переведено в режим ON или двигатель запущен, одновременно нажмите на педаль тормоза и переключатель EPB, индикатор на переключателе EPB погаснет. Индикатор системы электронного стояночного тормоза на комбинации приборов гаснет.

■ Автоматическое включение стояночного тормоза

Метод 1: Когда автомобиль устойчиво останавливается, питание автомобиля переключается в режим OFF, стояночный тормоз включается автоматически.

Метод 2: Когда автомобиль устойчиво останавливается, рычаг переключения передач переводится в положение P, стояночный тормоз включается автоматически.

■ Автоматически отпустите стояночный тормоз

Закройте все двери, пристегните ремень безопасности водителя, запустите двигатель и переведите рычаг переключения передач в положение D или R, отпустите педаль тормоза, а затем нажмите на педаль акселератора, EPB автоматически отключится. Индикатор системы электронного стояночного тормоза на комбинации приборов гаснет.

 ВНИМАНИЕ

Ремень безопасности должен быть пристегнут, а дверь со стороны водителя должна быть закрыта, иначе EPB не работает автоматически.

Заглохание без парковки

В особых обстоятельствах (например, при буксировке автомобиля, автоматической мойке автомобиля) одновременно нажмите переключатель EPB более чем на 3 секунды и переведите питание автомобиля в режим OFF, затем ослабьте переключатель EPB. В это время EPB не будет выполнять автоматическую парковку.

 ОПАСНОСТЬ
--

- | |
|--|
| <ul style="list-style-type: none"> • При парковке автомобиля во время движения не используйте режим заглохания без парковки, иначе это может привести к серьезной аварии. • Во избежание аварийного движения автомобиля обязательно нажимайте педаль тормоза при переключении в положение P или D при запуске двигателя. • Обязательно следите за тем, загорается ли индикатор работы переключателя EPB (он загорается при включении стояночного тормоза; и гаснет при отпуске стояночного тормоза) при выходе из автомобиля или парковке автомобиля. |
|--|

4. ВОЖДЕНИЕ АВТОМОБИЛЯ

ВНИМАНИЕ

- Для всех функций ЕРВ требуется нормальный источник питания, в противном случае он не может нормально использоваться.
- При буксировке автомобиля необходимо отпустить стояночный тормоз, а рычаг переключения передач находится в нейтральном положении.
- Если педаль акселератора нажимается очень медленно, автоматическое отключение функции автоматического удержания задерживается. Это нормально.
- Система электронного стояночного тормоза не может использоваться при недостаточном заряде батареи. Для запуска двигателя можно использовать соединительные кабели, подробности см. в разделе «Управление автомобилем в случае бедствия».
- При включении и отпуске электронного стояночного тормоза из задней части автомобиля может быть слышен «свистящий» звук. Это нормально.
- Если автомобиль движется по инерции после остановки в течение короткого промежутка времени, система автоматически увеличивает усилие стояночного тормоза, чтобы удерживать его в целях безопасности. Когда усилие стояночного тормоза увеличивается, система работает слышно. Это нормально.
- Перед началом движения полностью отпустите стояночный тормоз. Когда стояночный тормоз не отпущен, загорается индикатор на переключателе ЕРВ, в это время вождение автомобиля приведет к перегреву компонентов тормозной системы, что повлияет на эффективность тормозов и усилит их износ.

Система автоматического удержания (AUTO HOLD)

Система автоматического удержания используется для предотвращения скатывания автомобиля, когда он стоит на месте и трогается с места.

Методы использования

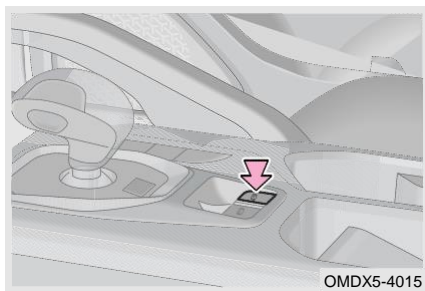

■ Условия эксплуатации

Запустите двигатель, закройте дверь водителя и пристегните ремень безопасности водителя.

■ Включение автоматического удержания

При выполнении условий автоматической удержания нажмите переключатель автоматической удержания, индикатор на переключателе останется включенным, указывая на то, что автомобиль включил функцию автоматической удержания.

■ Активация автоматического удержания

Когда включена функция автоматического удержания, нажмите на педаль тормоза, автомобиль переходит из движения в неподвижное состояние, затем активируется функция автоматического удержания.

Нажмите на педаль тормоза, когда автомобиль стоит на месте, одновременно включите функцию автоматического удержания, и условия автоматического удержания будут выполнены, затем активируется функция автоматического удержания.

■ Выключение автоматического удержания

Когда функция автоматического удержания включена, нажмите кнопку автоматического удержания, чтобы выключить функцию автоматического удержания. Индикатор на

переключателе автоматического удержания гаснет, указывая на то, что автомобиль вышел из режима автоматического удержания.

Когда активирована функция автоматического удержания, нажмите переключатель автоматического удержания, чтобы отключить функцию автоматического удержания, индикатор на переключателе автоматического удержания погаснет, указывая на то, что автомобиль вышел из функции автоматического удержания и переключился на функцию стояночного тормоза.

■ Функция снятия автоматического удержания

Способ снятия автоматического удержания такой же, как у электронного стояночного тормоза, включая ручное и автоматическое снятие.

⚠ ВНИМАНИЕ

- Всегда правильно паркуйте автомобиль в соответствии с правилами техники безопасности и старайтесь не навредить себе и пешеходам.
- Выключите функцию автоматического удержания перед заездом на автомойку. Подробнее см. в разделе «Режим мойки автомобиля».
- Когда активирована функция автоматического удержания, откройте дверь водителя или отстегните ремень безопасности водителя, функция автоматического удержания переключится на электрическую парковку.
- Систему автоматического удержания нельзя использовать при недостаточном разряде батареи. Для запуска двигателя можно использовать соединительные кабели, подробности см. в разделе «Управление автомобилем в случае бедствия».
- Когда функция автоматической удержания включена, откройте дверь водителя или отстегните ремень безопасности водителя, чтобы выйти из функции автоматической удержания, закройте дверь водителя или снова пристегните ремень безопасности водителя, чтобы снова включить функцию.
- После того, как автоматическое удержание включено и автомобиль полностью остановлен ножным тормозом, система автоматически припаркует автомобиль, но положение передачи все еще находится в D или R. Рекомендуется переключиться на N на короткое время и на P на длительное время.

⚠ ОПАСНОСТЬ

Во избежание случайного движения автомобиля в состоянии автоматической удержания подтвердите положение переключения перед тем, как нажать педаль акселератора для запуска.

Ножной тормоз

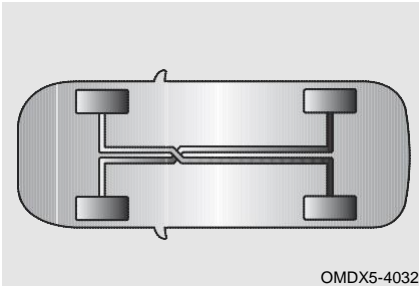



Тормозная система имеет конструкцию типа X, двухконтурную тормозную систему; Система представляет собой гидравлическую систему с двумя независимыми подсистемами. Если одна из подсистем выходит из строя, другая система все еще может выполнять функцию торможения. Однако усилие нажатия на педаль тормоза будет больше обычного, как и тормозной путь, а индикатор неисправности тормозной системы останется включенным.

4. ВОЖДЕНИЕ АВТОМОБИЛЯ

Индикатор тормозной системы

При наличии неисправности индикатор «» на комбинации приборов продолжает гореть.

ОПАСНОСТЬ

- Когда загорается индикатор «» на комбинации приборов, проверьте уровень тормозной жидкости, долейте тормозную жидкость, когда он ниже линии MIN. Если причина неизвестна, немедленно обратитесь на авторизованную станцию технического обслуживания Jetour.
- Если во время движения на комбинации приборов загорается индикатор «», возможно, вышла из строя одна из подсистем двухконтурной тормозной системы. Остановите автомобиль в безопасном месте, немедленно обратитесь на авторизованную станцию технического обслуживания Jetour.

Меры предосторожности для тормозной системы

- Если во время торможения рулевое колесо постоянно трясется или вибрация передается на рулевое колесо, немедленно обратитесь на авторизованную станцию технического обслуживания Jetour для проверки и ремонта.
- При движении вниз по склону переключитесь на пониженную передачу, чтобы в полной мере использовать эффект торможения двигателем и избежать длительного использования тормозов. Невыполнение этого требования может привести к перегреву тормозов и увеличению тормозного пути, а в серьезных случаях тормоза могут даже временно утратить свою эффективность.
- Тормозная система иногда издает некоторые шумы во время работы, что является нормальным, но если вы слышите трение металла или свистящие звуки в течение определенного периода времени, возможно, тормозные колодки серьезно изношены. Пожалуйста, немедленно обратитесь на авторизованную станцию технического обслуживания Jetour для замены.
- Новые тормозные колодки должны быть вставлены для достижения оптимального тормозного эффекта. Тормозной эффект на первых 200 км не оптимален. В этом случае нажмите педаль тормоза сильнее, чтобы компенсировать эффект торможения.
- Влажный тормоз может вызвать ненормальное замедление автомобиля или увод автомобиля в сторону при торможении. Слегка нажмите на педаль тормоза, чтобы проверить эффективность тормозов. После движения по глубокой воде сохраняйте безопасную скорость автомобиля и слегка нажимайте на педаль тормоза до тех пор, пока функция торможения не восстановится.
- Состояние износа тормозных накладок во многом зависит от условий их работы и стиля вождения. Для автомобилей, в основном используемых в городском движении, частые запуски и остановки ухудшают рабочее состояние тормозных накладок. Поэтому, пожалуйста, обратитесь на авторизованную станцию технического обслуживания Jetour в соответствии с указанным пробегом обслуживания, чтобы проверить толщину тормозных накладок или заменить их при необходимости.

4-6. Антиблокировочная тормозная система (ABS)

Антиблокировочная тормозная система (ABS)

ABS может предотвратить блокировку колеса при чрезмерном торможении или торможении на скользкой дороге, избегая бокового проскальзывания автомобиля или заноса автомобиля и сохраняя устойчивость автомобиля.

ABS не работает при обычном торможении, а работает только (педаль тормоза пульсирует с шумом, обеспечивая эффективность торможения и управляемости, при наличии достаточного места автомобиль также может объезжать препятствия) при резком торможении. Никогда не отпускайте педаль тормоза в этом случае.

Ограничение функции

- ABS будет издавать звуковой сигнал при работе в следующих условиях:
 - Звук отскакивания на педаль тормоза.
 - Звук удара между подвеской и кузовом автомобиля из-за экстренного торможения.
 - Звук работы мотора, электромагнитного клапана и обратного насоса в гидравлическом блоке.
 - Звук работы электромагнитного клапана при вмешательстве EBD в процесс торможения.
 - После включения питания автомобиля или запуска двигателя в течение короткого времени будет слышен жужжание, указывающее на то, что выполняется самотестирование системы.
- Всегда соблюдайте безопасную дистанцию до впереди идущего автомобиля в следующих ситуациях:
 - При движении по неровной дороге.
 - При движении по дорогам с выбоинами или неровным покрытием.
 - При движении с цепями противоскольжения.
 - При движении по грунтовым, гравийным или заснеженным дорогам.

Индикатор антиблокировочной тормозной системы

При наличии неисправности «» горит желтый индикатор на комбинации приборов.

ПРОЧИТАЙТЕ

Если ABS не работает, эта функция может работать неправильно, пожалуйста, как можно скорее обратитесь на авторизованную станцию технического обслуживания Jetour для проверки и ремонта.

ВНИМАНИЕ

Размер шин, технические характеристики и износ рисунка протектора серьезно влияют на работу ABS. Сменные шины должны иметь тот же размер, грузоподъемность и конструкцию, что и оригинальные. Если шина неисправна, рекомендуется заменить ее на оригинальную марку на авторизованной станции технического обслуживания Chery.

4. ВОЖДЕНИЕ АВТОМОБИЛЯ

ОПАСНОСТЬ

- Всегда ведите машину осторожно и не забывайте снижать скорость во время поворота.
- Если ABS неисправна, как можно скорее обратитесь на авторизованную станцию технического обслуживания Jetour для проверки и ремонта.
- Хотя ABS может обеспечить наилучший эффект торможения, тормозной путь сильно зависит от дорожных условий.
- Во время движения в дождливую погоду правильно контролируйте скорость автомобиля, потому что, если колесо пробуксовывает, ABS не сможет управлять автомобилем.
- Кроме того, антиблокировочная тормозная система не может устранить риски, связанные с вождением вплотную, движением по воде, быстрым поворотом или движением по плохим дорожным покрытиям, и не может предотвратить несчастные случаи, вызванные невнимательным или неправильным вождением.
- Несмотря на то, что ABS может помочь в управлении автомобилем, убедитесь, что едете осторожно, поддерживаете умеренную скорость и держитесь на безопасном расстоянии от движущихся впереди автомобиля. Существуют определенные ограничения в устойчивости автомобиля и эффекте работы рулевого колеса, даже если работает ABS.
- ABS не может обеспечить сокращение тормозного пути в любой ситуации. При движении автомобиля с цепями противоскольжения на песчаных или заснеженных дорогах автомобилям с ABS может потребоваться более длинный тормозной путь по сравнению с автомобилями без ABS.
- Если индикатор неисправности ABS и индикатор неисправности тормозной системы продолжают гореть одновременно, пожалуйста, остановите автомобиль в безопасном месте и немедленно обратитесь на авторизованную станцию технического обслуживания Jetour.

4-7. Система динамической электронной программы стабилизации кузова автомобиля

Система динамической электронной программы стабилизации кузова автомобиля

Система динамической электронной программы стабилизации кузова автомобиля обеспечивает устойчивость автомобиля в случае превышения или недостаточной поворачиваемости. Когда обнаруживается разница между ожидаемым состоянием движения и фактическим состоянием автомобиля, начинает работать система динамической электронной программы стабилизации кузова автомобиля. Улучшите устойчивость при вождении с помощью системы динамической электронной программы стабилизации кузова автомобиля и системы регулировки тягового усилия, которые помогут вам плавно реагировать в сложных условиях вождения (например, когда животное внезапно бежит по дороге), чтобы избежать нестабильности автомобиля.

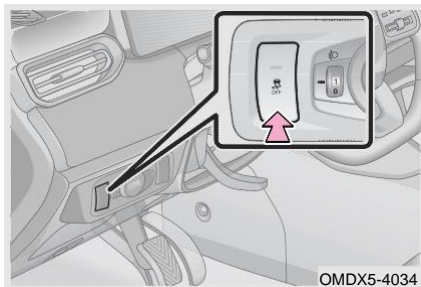
Выключатель системы

Переключите питание автомобиля в режим ON, нажмите переключатель OFF системы динамической электронной программы стабилизации кузова автомобиля, загорится индикатор переключателя, система электронной программы стабилизации кузова автомобиля выключена; нажмите его еще раз, индикатор переключателя погаснет, система электронной программы стабилизации кузова автомобиля включена.

Примечание: Для обеспечения максимальной безопасности вождения система электронной программы стабилизации включается автоматически при запуске автомобиля.

■ Функция OFF системы динамической электронной программы стабилизации кузова автомобиля не работает

- Переключите питание автомобиля в режим OFF.
- Неисправность появляется в системе электронной программы стабилизации.
- Непрерывно нажмите переключатель системы динамической электронной программы стабилизации кузова автомобиля более 10 секунд.
- Работает антиблокировочная тормозная система или система электронной программы стабилизации.

Индикатор системы динамической электронной программы стабилизации кузова автомобиля

При выключении горит желтый индикатор «OFF» на комбинации приборов.

Во время работы на комбинации приборов мигает желтый индикатор «OFF».

При наличии неисправности горит желтый индикатор «OFF» на комбинации приборов.

ПРОЧИТАЙТЕ

Если система динамической электронной программы стабилизации кузова автомобиля неисправна, эта функция может работать неправильно, пожалуйста, как можно скорее обратитесь на авторизованную станцию технического обслуживания Jetouq для проверки и ремонта.

4. ВОЖДЕНИЕ АВТОМОБИЛЯ

ОПАСНОСТЬ

- Во время работы системы динамической электронной программы стабилизации кузова автомобиля чрезмерная скорость движения, резкие повороты или плохие дорожные условия могут привести к несчастным случаям.
- Функция системы динамической электронной программы стабилизации кузова автомобиля не может полностью гарантировать, что вы сможете управлять автомобилем, если он потерял управление из-за различных экстремальных ситуаций. Даже при наличии системы динамической электронной программы стабилизации кузова автомобиля всегда соблюдайте законы и правила, чтобы избежать несчастных случаев.

Ограничение функции

Система динамической электронной программы стабилизации кузова автомобиля должна быть отключена при следующих условиях:

- При движении с цепями противоскольжения.
- При движении на силовом тестере.
- Когда автомобиль где-то застрял, необходимо двигаться вперед и назад, чтобы освободиться от него.
- Когда автомобиль застрял в глубоком снегу или грязи или при движении по бездорожью по песку.
- При экстремальном вождении (например, при дрифте).

ПРОЧИТАЙТЕ

Чтобы улучшить сцепление автомобиля с дорогой при движении по песку или гравию, рекомендуется отключить систему электронной программы устойчивости кузова автомобиля.

Расширенная функция

Электронная система распределения тормозных сил (EBD)

EBD автоматически регулирует коэффициент распределения тормозного усилия между передней и задней осями в соответствии с разницей передачи осевой нагрузки, вызванной торможением, для повышения эффективности торможения. Кроме того, EBD работает вместе с ABS для повышения стабильности торможения. Кроме того, при торможении на повороте тормозное усилие внутреннего и внешнего колеса можно отрегулировать для повышения устойчивости торможения.

Система контроля тяги (TCS)

При трогании с места или резком ускорении ведущие колеса могут проскальзывать. В случае движения по скользкой дороге, такой как заснеженная или обледенелая, направление может выйти из-под контроля и стать опасным. Когда TCS обнаруживает, что скорость управляемого колеса ниже, чем скорость ведущего колеса (своего рода симптом проскальзывания) с помощью датчика, она посылает сигнал для регулировки момента зажигания, уменьшения открытия дроссельной заслонки, переключения на пониженную передачу или торможения колес, чтобы колесо больше не пробуксовывало.

Гидравлическая система помощи при торможении (HBA)

Система HBA используется для сокращения тормозного пути при экстренном торможении. В экстренной ситуации водитель обычно вовремя тормозит, но, как правило, не применяет максимальное тормозное усилие, тем самым удлиняя тормозной путь. В этом случае система HBA будет работать: Когда водитель быстро нажимает педаль тормоза в аварийной ситуации с недостаточной силой, система HBA быстро увеличивает тормозное давление до максимального

уровня, заставляя антиблокировочную систему тормозов сокращать тормозной путь быстрее и эффективнее.

Система помощи при трогании на подъеме (НАС)

НАС предотвращает движение автомобиля назад при трогании с места на подъеме. После остановки автомобиля система управления системой помощи при трогании на подъеме (НАС) использует датчик продольного ускорения для определения того, находится ли автомобиль на склоне. Когда автомобиль трогается с места на склоне для движения вверх или задним ходом, автоматически срабатывает система помощи при трогании на подъеме (НАС). Во время трогания с места, после того как водитель отпускает педаль тормоза, система поддерживает прежнее тормозное давление в течение 1-2 секунд, чтобы удержать автомобиль. По мере увеличения крутящего момента тормозное давление постепенно снижается, что позволяет избежать несчастных случаев, вызванных движением автомобиля назад при трогании с места на склоне.

4. ВОЖДЕНИЕ АВТОМОБИЛЯ

4-8. Подушка безопасности (SRS)

Подушка безопасности (SRS)

При серьезном лобовом/боковом столкновении подушки безопасности раскрываются и работают вместе с ремнями безопасности для защиты пассажиров в автомобиле. Подушки безопасности могут более равномерно распределять силу удара по верхним частям тела пассажиров, поэтому их тела двигаются медленно до полной остановки, что сводит к минимуму травмы пассажиров и водителя. Автоматически разблокированы двери, включено внутреннее освещение и включена аварийная сигнализация после срабатывания подушки безопасности.

Положение подушки безопасности

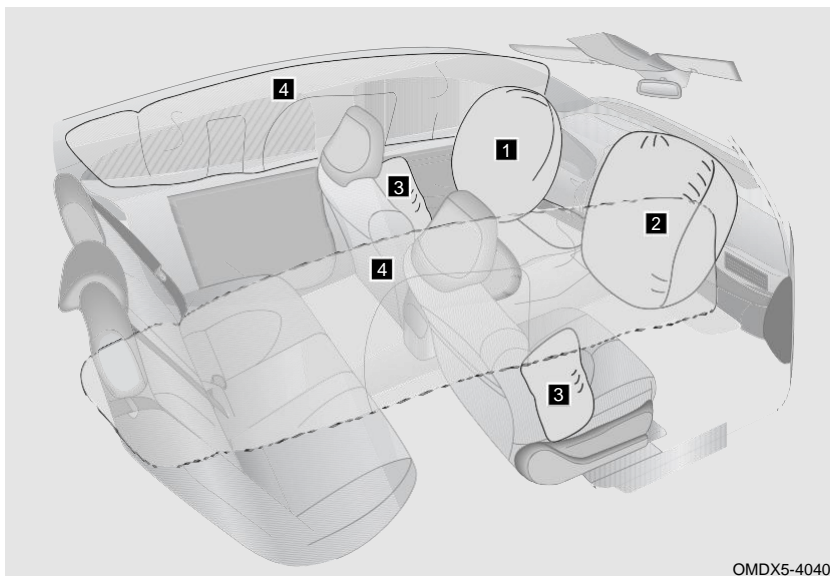

1 Подушка безопасности водителя

2 Подушка безопасности переднего пассажира

3 Боковая подушка безопасности переднего сиденья

4 Подушка безопасности шторки (при наличии)

Правильное использование подушки безопасности

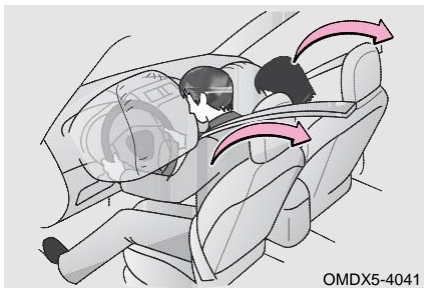

В случае серьезного лобового столкновения подушка безопасности водителя, подушка безопасности переднего пассажира работают вместе с ремнем безопасности, чтобы помочь уменьшить травмы головы или груди водителя и переднего пассажира, вызванные ударом о внутренние компоненты (подушка безопасности переднего пассажира может быть активирована, даже если на пассажирском сиденье нет человека).

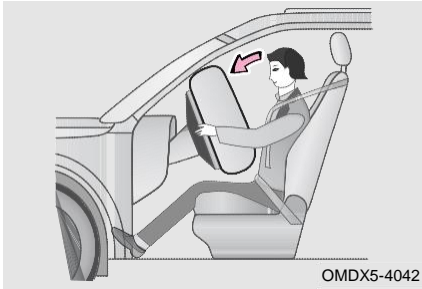

Подушка безопасности работает вместе с ремнем безопасности для обеспечения безопасности водителя и пассажиров. Однако подушка безопасности не является заменой ремня безопасности. Кроме того, подушка безопасности сработает только тогда, когда степень столкновения автомобиля достигнет проектного состояния. В некоторых столкновениях ремни безопасности являются единственным средством защиты.

Пристегивание ремня безопасности во время столкновения может помочь снизить риск столкновения с предметами внутри автомобиля или быть выброшенным из автомобиля, а также эффективно защитить водителя и пассажиров. Поэтому все люди в автомобиле должны правильно пристегиваться ремнями безопасности. Подушки безопасности и ремни безопасности могут обеспечить защиту только взрослых, они не предназначены для защиты младенцев и детей младшего возраста.

Подушка безопасности создает значительную силу в момент срабатывания. Во избежание травм, вызванных срабатыванием подушки безопасности, водитель и пассажиры должны принять правильную позу сидя, правильно пристегнуть ремень безопасности и отрегулировать положение сиденья, никогда не подходить слишком близко к подушке безопасности (например, сидеть на краю сиденья или наклон туловища вперед). Для автомобилей, оснащенных боковой подушкой безопасности переднего сиденья и боковой подушкой безопасности, убедитесь, что верхние конечности находятся на достаточном расстоянии от боковой части автомобиля, чтобы избежать травм во время срабатывания.

4. ВОЖДЕНИЕ АВТОМОБИЛЯ

ВНИМАНИЕ

- Не прикасайтесь к соответствующим компонентам сразу после срабатывания подушки безопасности, так как они могут быть очень горячими.
- После столкновения автомобиля и срабатывания подушки безопасности обратитесь на авторизованную станцию технического обслуживания Jetouг для замены блока управления подушкой безопасности. Оригинал не может быть использован в дальнейшем.
- Если места, где хранятся подушки безопасности, такие как рулевое колесо и приборная панель, повреждены или треснуты, как можно скорее обратитесь на авторизованную станцию технического обслуживания Jetouг для замены.
- Не ударяйте и не применяйте чрезмерную силу в области компонентов подушки безопасности. В противном случае это может привести к неисправности подушки безопасности.
- Система подушек безопасности может обеспечить только одноразовую функцию защиты от аварии. Если система подушек безопасности сработала, эту систему необходимо заменить.
- Подушка безопасности не предназначена ни для удара сзади, ни для легкого лобового столкновения, ни для опрокидывания автомобиля, и она не работает при торможении автомобиля в экстренной ситуации.
- Не используйте аксессуары для сидений, закрывающие боковую подушку безопасности переднего сиденья и зону срабатывания подушки безопасности, так как они могут помешать срабатыванию подушки безопасности.
- Когда подушка безопасности сработает, это будет сопровождаться звуком срабатывания подушки безопасности и дымом, но не приведет к возгоранию. Если человек с респираторными и трахеальными заболеваниями, такими как астма, вдыхает этот газ, ему может быть трудно дышать. В это время безопаснее немедленно сбежать наружу. Если вы не можете выбраться наружу, откройте окно или дверь, чтобы подышать свежим воздухом, и при необходимости обратитесь за медицинской помощью.
- Для очистки области подушки безопасности необходимо использовать мягкую сухую ткань или ткань, смоченную водой. Избегайте попадания жидкости в подушку безопасности, иначе это может серьезно повлиять на нормальную работу подушки безопасности.

⚠ ОПАСНОСТЬ

- Водитель и все пассажиры в автомобиле должны быть правильно пристегнуты ремнями безопасности. Подушка безопасности — это вспомогательное оборудование, работающее вместе с ремнем безопасности.
- При срабатывании подушки безопасности переднего пассажира возникает серьезный удар. Если расстояние между передним пассажиром и подушкой безопасности слишком мало, это может привести к серьезным травмам или смерти. Отрегулируйте сиденья так, чтобы сиденье переднего пассажира было подальше от подушки безопасности, а передний пассажир должен сидеть прямо.
- Если подушка безопасности развернута, то при срабатывании на очень высокой скорости из-за горячего воздуха это может привести к легким ссадинам, ожогам, ушибам и т. д.
- Если остатки (например, газ) попадут в глаза или прилипнут к коже во время срабатывания подушки безопасности, промойте ее водой как можно скорее. У человека с чувствительной кожей могут быть аллергические реакции.
- Если младенцы и дети младшего возраста не сидят должным образом или не защищены должным образом, это может привести к серьезным травмам или даже смерти из-за срабатывания подушки безопасности. Младенцы и дети младшего возраста, которые слишком малы, чтобы использовать ремни безопасности, должны быть надлежащим образом пристегнуты с помощью удерживающих устройств для детей. Мы настоятельно рекомендуем размещать младенцев и детей младшего возраста на заднем сиденье и пристегивать их надлежащим образом.

Индикаторы подушек безопасности

При наличии неисправности горит красный индикатор «» на комбинации приборов.

 ПРОЧИТАЙТЕ

Если подушка безопасности неисправна, эта функция может работать неправильно, пожалуйста, как можно скорее обратитесь на авторизованную станцию технического обслуживания Jetour для проверки и ремонта.

Условия эксплуатации подушки безопасности

Условия срабатывания подушки безопасности не зависят от скорости движения автомобиля, а зависят от объекта, направления столкновения и условий торможения автомобиля в результате столкновения. Подушки безопасности могут не срабатывать, когда удар при столкновении поглощается или рассеивается в теле; однако иногда подушка безопасности может срабатывать в зависимости от условий удара при аварии. Поэтому об условиях срабатывания подушки безопасности не следует судить по поврежденному состоянию автомобиля.

Даже если подушка безопасности не развернута, при столкновении подушка безопасности в автомобиле может быть повреждена. Подушка безопасности может не сработать должным образом, если она повреждена, и она не сможет защитить вас и других пассажиров в случае нового столкновения, что приведет к несчастным случаям и травмам. Чтобы гарантировать правильное срабатывание подушки безопасности в случае столкновения, как можно скорее обратитесь на авторизованную станцию технического обслуживания Jetour для проверки и ремонта.

- Условия, при которых подушка безопасности может сработать, кроме столкновения

4. ВОЖДЕНИЕ АВТОМОБИЛЯ

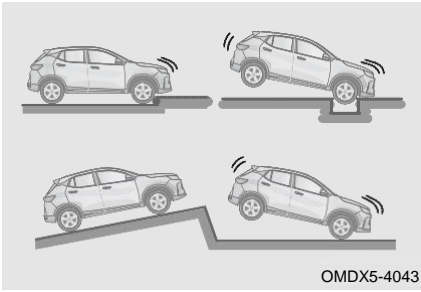

Подушка безопасности водителя и подушка безопасности переднего пассажира могут сработать в случае удара о днище автомобиля. (См. пример на рисунке.)

- Столкновение с бордюром, краем тротуара или твердой поверхностью.
- Упасть или пересечь глубокую яму
- Колеса ударяются о твердую землю или автомобиль падает

■ Условия, при которых подушка безопасности может сработать при столкновении

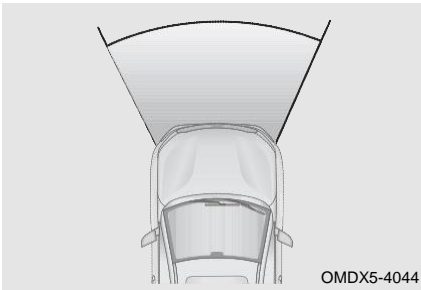

Как правило, в случае лобового столкновения подушка безопасности водителя и переднего пассажира сработают, или замедление может превысить расчетный пороговый уровень.

■ Условия, при которых подушка безопасности может не сработать при столкновении



Подушка безопасности водителя и подушка безопасности переднего пассажира могут не сработать, или автомобиль попал в боковое или заднее столкновение, если он перевернулся или попал в лобовое столкновение на низкой скорости.



Подушка безопасности водителя и переднего пассажира могут не сработать, если передняя часть автомобиля ударится о телеграфный столб, попадет под грузовик или коснется бокового удара.

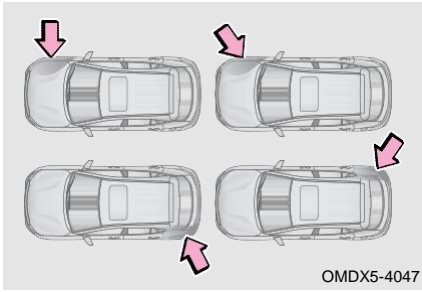

Боковая подушка безопасности переднего сиденья и шторка безопасности могут не сработать, если автомобиль подвергнется боковому столкновению, удару задней частью заднего колеса или боковому столкновению под определенным углом к автомобилю.



Передняя боковая подушка безопасности и шторка безопасности могут не сработать, если автомобиль подвергнется фронтальному или заднему столкновению, опрокидыванию или боковому столкновению на низкой скорости.

Меры предосторожности для подушек безопасности

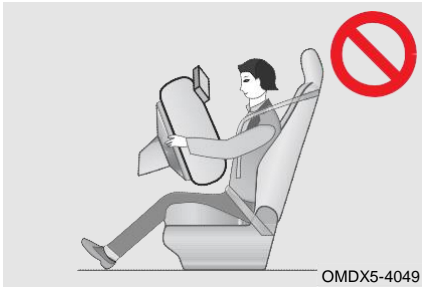

Всегда держите путь срабатывания подушки безопасности свободным. Запрещается помещать что-либо (например, мобильный телефон и т. д.) между пассажиром и подушкой безопасности. Запрещается закреплять или размещать какие-либо предметы на крышке подушки безопасности или рядом с ней.

Если между пассажиром и подушкой безопасности находится какой-либо предмет, подушка безопасности может не сработать в соответствии с расчетным путем или подушка безопасности может прижать объект к телу пассажира, что приведет к серьезной травме или смерти.



Не садитесь на край сиденья и не прислоняйтесь к приборной панели.

4. ВОЖДЕНИЕ АВТОМОБИЛЯ



Не позволяйте ребенку стоять перед блоком подушки безопасности переднего пассажира или сидеть на коленях переднего пассажира.



Не прислоняйтесь к двери, стойке А, стойке В или стойке С.

Не позволяйте никому становиться на колени на пассажирском сиденье по направлению к двери или высовывать голову или руки за пределы автомобиля.



Ничего не прикрепляйте или прислоняйте к таким областям, как приборная панель, рулевое колесо и нижняя часть приборной панели. Эти предметы могут стать снарядами при срабатывании подушки безопасности водителя или переднего пассажира.

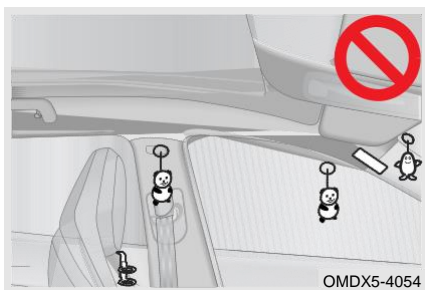

Не прикрепляйте ничего к таким областям, как дверь, ветровое стекло, боковое стекло двери, стойка А, стойка В, стойка С, боковая рейка крыши и вспомогательная ручка.

Модификация и утилизация компонентов подушки безопасности

Не утилизируйте автомобиль и не выполняйте следующие модификации без разрешения авторизованной станции технического обслуживания Jetour, в противном случае подушка безопасности может выйти из строя или случайно сработать, что приведет к серьезным травмам или смерти.

- Модификация подвески автомобиля.
- Модификация переднего бампера автомобиля.
- Модификация боковых дверей или защитной панели двери и защитной панели стойки В.
- Установка, снятие, разборка и ремонт подушек безопасности.
- Ремонт, модификация, снятие или замена рулевого колеса, комбинации приборов, приборной панели и сидений.

5-1. Система круиз-контроля	5-3. Система контроля давления в шинах (TPMS)
Система круиз-контроля (CCS) (при наличии). 126	Система контроля давления в шинах (TPMS)130
5-2. Система обнаружения слепых зон (BSD)	5-4. Система контроля парковки
Система обнаружения слепых зон (BSD)/система помощи при смене полосы движения (LCA) (При наличии) 128	Контроль обзора заднего вида (при наличии)131
Система оповещения о перекрестном движении сзади (RCTA) (при наличии) 129	Система контроля панорамного обзора (при наличии)132
Система предупреждения об открытой двери (DOW) (при наличии)..... 130	Система парковочного радара135
	Очистка датчика парковочного радара 137

5-1. Система круиз-контроля

Система круиз-контроля (CCS) (при наличии)



Система круиз-контроля может поддерживать скорость, установленную водителем.

Методы использования

- Вход в систему круиз-контроля

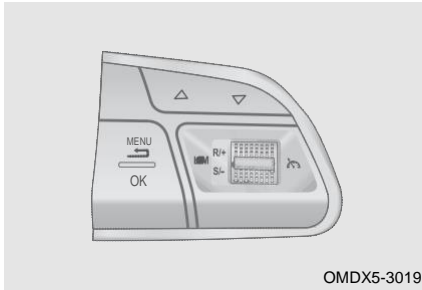

Тип А

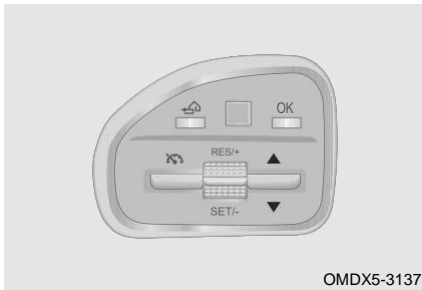

Во время движения автомобиля нажмите кнопку на рулевом колесе в положение «», чтобы войти в состояние предварительного круиз-контроля, индикатор «» на комбинации приборов загорается и мигает; скорость автомобиля находится в пределах 40-135 км/ч, переместите кнопку на рулевом колесе в положение «SET/-» один раз, чтобы настроить текущую скорость автомобиля в качестве скорости круиз-контроля и войти в режим круиз-контроля, «» индикатор на комбинации приборов остается включенным.

Тип В



Во время движения автомобиля нажмите кнопку на рулевом колесе в положение «», чтобы войти в состояние предварительного круиз-контроля, индикатор «» на комбинации приборов загорается и мигает; скорость автомобиля находится в пределах 40-135 км/ч, переместите кнопку на рулевом колесе в положение «SET/-» один раз, чтобы настроить текущую скорость автомобиля в качестве скорости круиз-контроля и войти в режим круиз-контроля, «» индикатор на комбинации приборов остается включенным.

- Во время круиз-контроля нажмите педаль акселератора до тех пор, пока скорость автомобиля не превысит скорость круиз-контроля (при этом индикатор круиз-контроля остается включенным), скорость автомобиля увеличится. Когда вы отпускаете педаль акселератора, автомобиль возвращается к скорости круиз-контроля до того, как педаль акселератора будет нажата, и входит в режим круиз-контроля (при этом индикатор круиз-контроля остается включенным).
- Во время круиз-контроля нажмите педаль акселератора до тех пор, пока скорость автомобиля не превысит скорость круиз-контроля (при этом индикатор круиз-контроля остается включенным), скорость автомобиля увеличится. Когда вы отпускаете педаль акселератора, один раз переместите кнопку на рулевом колесе в положение «SET/-», чтобы настроить текущую скорость в качестве скорости круиз-контроля и войти в режим круиз-контроля (при этом индикатор круиз-контроля остается включенным).

- Во время круиз-контроля нажмите педаль тормоза, чтобы войти в режим предварительного круиз-контроля (при этом мигает индикатор круиз-контроля), скорость автомобиля уменьшится. Когда скорость автомобиля превышает 40 км/ч, отпустите педаль тормоза и один раз переместите кнопку на рулевом колесе в положение «RES +», после чего автомобиль вернется к скорости круиз-контроля до того, как будет нажата педаль тормоза, и войдет в режим круиз-контроля (при этом индикатор круиз-контроля остается включенным). Когда скорость автомобиля превышает 40 км/ч, отпустите педаль тормоза и один раз переместите кнопку на рулевом колесе в положение «RES +» и удерживайте, и скорость круиз-контроля будет постоянно увеличиваться. В это время отпустите кнопку, чтобы настроить текущую скорость в качестве скорости круиз-контроля и войти в состояние круиз-контроля (при этом индикатор круиз-контроля остается включенным).
- Во время круиз-контроля нажмите педаль тормоза, чтобы войти в состояние предварительного круиз-контроля (при этом мигает индикатор круиз-контроля), чтобы снизить скорость автомобиля. Когда скорость автомобиля меньше 40 км/ч, отпустите педаль тормоза и один раз переместите кнопку на рулевом колесе в положение «RES +», автомобиль не может вернуться в режим круиз-контроля, пока не будет нажата педаль тормоза. Когда педаль акселератора нажата до тех пор, пока скорость автомобиля не превысит 40 км/ч, переместите кнопку рулевого колеса в положение «RES +» один раз и отпустите педаль акселератора, после чего автомобиль вернется в режим круиз-контроля до того, как будет нажата педаль тормоза (в этом процессе индикатор круиз-контроля остается включенным). Когда педаль акселератора нажата до тех пор, пока скорость автомобиля не превысит 40 км/ч, переведите кнопку рулевого колеса в положение «RES+» и удерживайте ее, скорость круиз-контроля будет непрерывно увеличиваться. В это время отпустите кнопку, чтобы настроить текущую скорость в качестве скорости круиз-контроля и войти в состояние круиз-контроля (при этом индикатор круиз-контроля остается включенным).
- Во время круиз-контроля нажмите педаль тормоза, чтобы войти в состояние предварительного круиз-контроля (при этом мигает индикатор круиз-контроля). Когда кнопка системы круиз-контроля не нажата, автомобиль остается в состоянии предварительного круиз-контроля, что требует от водителя взять на себя управление автомобилем и вести его в соответствии с обычными стандартами вождения.

 **ОПАСНОСТЬ**

- Во время круиз-контроля, если вы по соображениям безопасности по ошибке переместите рычаг переключения передач с D на N или в положение R, круиз-контроль также будет отменено и войдет в режим предварительного круиз-контроля (индикатор круиз-контроля на комбинации приборов мигает). Если это не аварийная ситуация, этот режим работы не рекомендуется.
- При возникновении неисправности в автомобиле влияющей на безопасность круиз-контроля, автомобиль не может войти в режим круиз-контроля, а индикатор круиз-контроля мигает (кнопка функции круиз-контроля заблокирована). Пожалуйста, обратитесь на авторизованную станцию технического обслуживания Jetour для проверки и ремонта.

■ **Настройка заданной скорости круиз-контроля**

Во время круиз-контроля переместите кнопку на рулевом колесе в положение «RES/+» один раз менее чем на 0,5 с, заданная скорость Во время круиз-контроля увеличится на 2 км/ч.

Во время круиз-контроля переместите кнопку на рулевом колесе в положение «RES +» и удерживайте ее в течение 0,5 с или более, заданная скорость круиз-контроля будет продолжать увеличиваться в зависимости от текущей фактической скорости круиз-контроля.

Во время круиз-контроля переместите кнопку на рулевом колесе в положение «SET/-» один раз менее чем на 0,5 с, заданная скорость Во время круиз-контроля уменьшится на 2 км/ч.

5. ПОМОЩЬ ПРИ ВОЖДЕНИИ

Во время круиз-контроля переместите кнопку на рулевом колесе в положение «SET-» и удерживайте ее в течение 0,5 с или более, заданная скорость круиз-контроля будет продолжаться уменьшиться в зависимости от текущей фактической скорости круиз-контроля.

Ограничение функции

■ При следующих условиях не используйте систему круиз-контроля, несоблюдение этого требования может привести к несчастному случаю, травмам и смерти.

1. Во время аварийной буксировки.
2. При интенсивном движении.
3. На извилистых дорогах.
4. На дорогах с крутыми поворотами.
5. На скользких дорогах, например, на дорогах, покрытых дождем, льдом или снегом.
6. Скорость автомобиля может превышать установленную скорость при движении вверх и вниз по крутому склону.

5-2. Система обнаружения слепых зон (BSD)

Система обнаружения слепых зон (BSD) включает в себя подфункции, такие как система обнаружения слепых зон (BSD), система помощи при смене полосы движения (LCA), система оповещения о перекрестном движении сзади (RCTA) и система предупреждения об открытых дорогах (DOW).

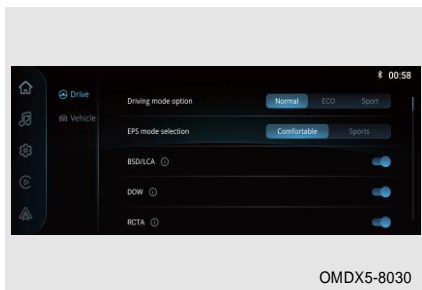

Его можно включить/выключить в опциях вождения в настройках автомобиля аудиосистемы.

Система обнаружения слепых зон (BSD)/система помощи при смене полосы движения (LCA)(При наличии)

Во время движения система будет использовать радар для наблюдения за транспортными средствами на соседних полосах в реальном времени. При смене полосы движения система может обнаруживать транспортные средства в слепых зонах соседних полос и раздавать звуковой сигнал, предупреждая водителя о необходимости избежать столкновений с помощью мигающих сигнальных ламп на наружном зеркале заднего вида.

Функция включена: Переключите питание автомобиля в режим ON; Включите переключатель BSD/LCA на системе главного устройства аудио; Когда скорость автомобиля достигает 15 км/ч или выше, активируются системы предупреждения о обнаружение слепых зон/помощи при смене полосы движения.

Функция выключена: Переключите питание автомобиля в положение OFF или ACC; Выключите переключатель BSD/LCA на системе главного устройства аудио; Когда скорость автомобиля ниже 10 км/ч, система предупреждения о обнаружение слепых зон/система помощи при смене полосы движения отключаются.

■ Индикатор

Двигатель автомобиля запускается, функции обнаружения слепых зон/помощи при смене полосы движения выполняют самопроверку, а светодиодные индикаторы левый/правый загораются на 2,5 секунды.

При неисправности функций обнаружения слепых зон/помощи при смене полосы движения загораются желтый индикатор «» на комбинации приборов, сопровождаемый текстовыми подсказками.

■ Сигнализация на дисплее

Когда целевой автомобиль входит в слепую зону сзади слева/справа от автомобиля и выполняются условия сигнализации, срабатывает сигнализация уровня I, загорается сигнальная лампа BSD, а на комбинации приборов отображается экран сигнализации, напоминающий о водителю, что позади с обеих сторон находятся опасные транспортные средства, и обратите внимание на безопасность вождения.

В этом случае, если водитель включает указатель поворота на тревожной стороне, срабатывает сигнализация уровня II, сигнальная лампа BSD быстро мигает, а на комбинации приборов отображается экран сигнализации, и звучит зуммер, напоминающий водителю об опасности смены полосы движения на этот раз.

<p> ВНИМАНИЕ</p> <ul style="list-style-type: none"> • Скопление большого количества снега, льда, почвы и т. д. вблизи места установки радара может повлиять на эффективность обнаружения системы обнаружения слепых зон (BSD). • При буксировке или прикреплении аксессуаров к задней части автомобиля (например, крепления для велосипедов) это будет создавать помехи радиоволнам радара и влиять на работу системы.
--

<p> ОПАСНОСТЬ</p> <ul style="list-style-type: none"> • Система обнаружения слепых зон (BSD)/система помощи при смене полосы движения (LCA) оказывает лишь помощь вам, и в любом случае водитель должен нести ответственность за безопасность автомобиля.

Система оповещения о перекрестном движении сзади (RCTA) (при наличии)

Он определяет положение боковых транспортных средств, приближающихся сзади при движении задним ходом. Если к этому автомобилю приближается транспортное средство, система раздаст звуковой сигнал через комбинацию приборов/головное устройство AVM на экране заднего хода/светодиод/звуковой сигнал в наружном зеркале заднего вида, напоминая водителю о необходимости соблюдать правила безопасности.

Функция включена: Переключите питание автомобиля в режим ON; Включите переключатель RCTA на системе главного устройства аудио; Автомобиль движется задним ходом.

Функция выключена: Переключите питание автомобиля в режим OFF или ACC; Выключите переключатель RCTA на системе главного устройства аудио; Автомобиль переключается с передачи заднего хода.

■ Сигнализация на дисплее

Когда целевой автомобиль въезжает в слепую зону позади автомобиля или на соседнюю полосу движения и условия сигнализации соблюдены, загорается сигнальная лампа BSD, а на комбинации приборов отображается экран сигнализации для напоминания водителю.

5. ПОМОЩЬ ПРИ ВОЖДЕНИИ

Система предупреждения об открытой двери (DOW) (при наличии)

Когда автомобиль припаркован, радар контроля слепых зон может контролировать соседнюю полосу движения позади этого автомобиля, анализировать траекторию движения транспортных средств в этом районе и анализировать возможность того, что цель представляет угрозу безопасности пассажиров при открытии двери на основе сигнал открытия двери автомобиля. При возникновении возможности столкновения необходимо своевременно предупредить пассажиров.

При выполнении всех следующих условий функция DOW активируется:

- 1. Питание автомобиля находится в режиме ON или в течение 5 минут после переключения источника питания автомобиля в режим OFF;
- 2. Переключатель DOW на аудиосистеме включен;
- 3. Скорость автомобиля составляет 3 км/ч или ниже.
- 4. Положение передачи находится в положении P или N.

При выполнении любого из следующих условий функция DOW отключается:

- 1. Источник питания автомобиля находится в режиме ACC, или после переключения источника питания автомобиля в режим OFF прошло более 5 минут, или автомобиль входит в режим охраны/частичной охраны.
- 2. Переключатель DOW на аудиосистеме выключен;
- 3. Скорость автомобиля выше 3 км/ч.
- 4. Положение передачи не находится в положении P или N.

■ Сигнализация на дисплее

Когда система обнаруживает движущийся объект, приближающийся к зоне DOW с потенциальной угрозой столкновения, срабатывает сигнализация уровня I, сигнальная лампа BSD продолжает гореть, а на комбинации приборов отображается экран сигнализации.

Когда та же боковая дверь открыта и система обнаруживает движущийся объект, приближающийся к зоне DOW с потенциальной угрозой столкновения, срабатывает сигнализация уровня II, мигает сигнальная лампа BSD, на комбинации приборов отображается экрансигнализации и раздаст зуммер.

5-3. Система контроля давления в шинах (TPMS)

Система контроля давления в шинах (TPMS)

Система контроля давления в шинах может контролировать давление и температуру в шинах во время движения, обеспечивая гарантию безопасного вождения.

Когда давление в шинах явно недостаточно или температура шин слишком высока, на панели приборов горит желтый индикатор «».

Низкое давление в шинах увеличивает расход топлива и ускоряет износ шин. Серьезный износ шин может вызвать риск разрыва шины, проверьте причины утечки воздуха. Пожалуйста, немедленно обратитесь на авторизованную станцию технического обслуживания Jetour для проверки и ремонта.

Если температура шин слишком высока, немедленно прекратите движение, чтобы шины охладились естественным путем. Не охлаждайте ее, заливая холодной водой, иначе шина может быть повреждена, что приведет к аварии. Пожалуйста, обратитесь на авторизованную станцию технического обслуживания Jetour для проверки и ремонта немедленно.

Если TPMS не работает, загорается желтый индикатор «» на комбинации приборов, немедленно обратитесь на авторизованную станцию технического обслуживания Jetour для проверки и ремонта.

ПРОЧИТАЙТЕ

Даже если автомобиль оснащен системой TPMS, перед поездкой проверьте, в норме ли давление в шинах и внешний вид. Пожалуйста, обратитесь на авторизованную станцию технического обслуживания Jetour для проверки и ремонта, если это необходимо.

Ограничение функции

- TPMS может отправить предупреждение о неисправности системы в следующих случаях:
 - Обучение конфигурации системы контроля давления в шинах не выполняется после замены колес (запаска в комплекте).
 - На датчик может повлиять электромагнитное экранирование, вызванное установкой цепей шин, что повлияет на правильную работу системы контроля давления в шинах.
 - Датчик давления в шинах или другие компоненты повреждены, обратитесь на авторизованную станцию технического обслуживания Jetour для проверки и ремонта при необходимости.
 - Система контроля давления в шинах может работать неправильно из-за помех электронного оборудования (сверх стандартного оборудования), установленного на автомобиле, что приводит к ложному срабатыванию сигнализации.
 - TPMS может не работать из-за радиопомех; и это может быть временно нарушено из-за сильных электромагнитных радиосигналов с той же частотой (433 МГц).

5-4. Система контроля парковки

Контроль обзора заднего вида (при наличии)



При переключении передачи на R линия траектории заднего хода динамически изменяется в зависимости от поворота рулевого колеса и используется для прогнозирования траектории движения задним ходом.

ВНИМАНИЕ

- Направляющая линия и прогнозируемая линия ширины автомобиля шире фактической линии.
- Если заменить шину на шину другого размера, могут возникнуть отклонения между направляющей линией колеса, прогнозируемым маршрутом и фактической ситуацией. Пожалуйста, используйте зеркало заднего вида или проверьте и определите расстояние до других объектов на самом деле.
- Не царапайте объектив при чистке грязи или снега с поверхности камеры.
- Используйте расстояние в качестве ориентира (например, на склоне).

Система контроля панорамного обзора (при наличии)

Система контроля панорамного обзора собирает изображение окружающего обзора автомобиля с помощью четырех камер и отображает окружающий вид и направляющую линию полосы движения с помощью аудио дисплея, обеспечивая безопасность и удобную парковку для водителя.

Камеры отдельно установлены на воздухозаборной решетке переднего бампера, в нижней части левого/правого наружного зеркала заднего вида и в центральной части над задним номерным знаком.

Вход/выход из контроля панорамного обзора

■ Ручной вход:

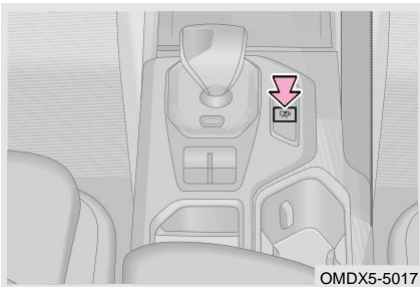

Когда источник питания автомобиля включено и скорость автомобиля составляет 20 км/ч или ниже, нажмите переключатель контроля панорамного обзора на вспомогательной приборной панели или щелкните значок контроля панорамного обзора на аудиосистеме, чтобы войти.

По умолчанию он вводит угол 2D-вида спереди. При нажатии передней, задней, левой, правой или 2D/3D кнопок в этот период происходит переключение на отображение соответствующего видеонаблюдения. В этот период при переводе рычага переключения передач в положение D он переключится на угол 2D-вида спереди, и отобразит динамическую линию траектории (если функция линии траектории включена). Если нет операции переключения, он остается под текущим углом обзора.

■ Выход после ручного ввода:

- Когда скорость автомобиля превышает 30 км/ч, система автоматически отключается.
- Нажмите кнопку «Назад» в левом верхнем углу экрана контроля панорамного обзора или нажмите переключатель контроля панорамного обзора на вспомогательной приборной панели, чтобы выйти.
- Выключите питание, чтобы выйти.

■ Переключитесь на передачу заднего хода, чтобы войти: Когда источник питания автомобиля включено, переключитесь на передачу заднего хода, чтобы войти к 2D-изображению заднего вида. При нажатии передней, задней, левой, правой или 2D/3D кнопок в этот период происходит переключение на отображение соответствующего видеонаблюдения.

■ Выход после переключения на передачу заднего хода для входа:

- При выключении передачи заднего хода отображение текущего экрана задерживается на 5 секунд перед выходом.
- Выключите питание, чтобы выйти.

■ Вход через рулевой переключатель: Когда в аудиосистеме включена опция ввода рулевого переключателя, включено источник питания и скорость автомобиля составляет 20 км/ч или ниже, включите рулевой переключатель, чтобы ввести соответствующее изображение заднего левого/правого вида. При нажатии передней, задней, левой, правой или 2D/3D кнопок в этот период происходит переключение на отображение соответствующего видеонаблюдения.

■ Выход после входа через рулевой переключатель:

- Через 3 секунды после выключения рулевого переключателя система автоматически отключается.
- Когда скорость автомобиля превышает 40 км/ч, система автоматически отключается.
- Нажмите кнопку «Назад» в левом верхнем углу экрана контроля панорамного обзора или нажмите переключатель контроля панорамного обзора на вспомогательной приборной панели, чтобы выйти.
- Выключите питание, чтобы выйти.

ПРОЧИТАЙТЕ

При входе в контроль панорамного обзора с помощью левого/правого рулевого переключателя отображается 3D задний левый/правый вид, и пользователь может самостоятельно переключаться на другие режимы просмотра.



1 Кнопка возврата: Нажмите, чтобы выйти из контроля панорамного обзора и вернуться на домашнюю страницу.

2 Кнопка переключения 2D: Нажмите, чтобы переключить текущий 2D-режим.

3 Кнопка настройки: Нажмите, чтобы войти в экран всплывающего окна настройки контроля панорамного обзора.

4 Кнопка переключения линии обратной траектории: ON/OFF.

5 Кнопка переключения 3D: Нажмите, чтобы переключить текущий 3D-режим.

Настройка контроля панорамного обзора

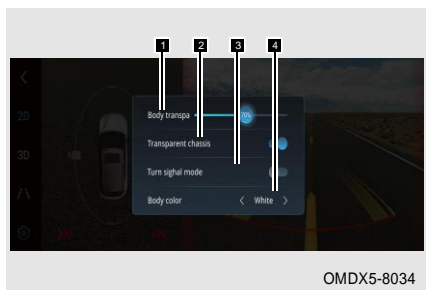

1 Прогресс-бар регулировки прозрачности кузова: по умолчанию отображается 0 %, перетащите прогресс-бар влево (вправо), чтобы уменьшить (увеличить) прозрачность кузова автомобиля.

2 Прозрачное шасси: Она выключена по умолчанию, и когда она включена, она может отображать изображение земли под автомобилем; Если транспортное средство не находится в движении, изображение не может быть прикреплено к нижней части автомобиля и отображается на сером фоне.

3 Запуск левого и правого вида с помощью рулевого управления: Он включен по умолчанию.

4 Выбор цвета кузова: Нажмите, чтобы переключиться и выбрать цвет корпуса модели. Цвет по умолчанию — белый, цвета модели — черный, белый, красный, серый, синий и серебристый.

5. ПОМОЩЬ ПРИ ВОЖДЕНИИ

ПРОЧИТАЙТЕ

Система контроля панорамного обзора очень полезна при парковке и безопасном вождении. Рекомендуется заранее ознакомиться с этой функцией на открытой и удобной площадке.

ВНИМАНИЕ

- Не царапайте объективы при очистке грязи или снега с поверхности камеры.
- Не кладите какие-либо предметы на камеру системы контроля панорамного обзора.
- Расстояние до объекта, видимое с системы контроля панорамного обзора, отличается от фактического расстояния.
- Перед использованием системы контроля панорамного обзора обязательно выдвиньте наружные зеркала заднего вида и плотно закройте дверь багажного отделения.
- Не снимайте/устанавливайте систему контроля панорамного обзора и не изменяйте положение и угол установки камеры без разрешения, в противном случае это может повлиять на работу и эффект системы контроля панорамного обзора.
- Система контроля панорамного обзора обеспечивает удобство помощи при вождении, но объект на изображении не отражает реальный размер и расстояние до препятствия. По сравнению с реальным изображением изображение имеет небольшую задержку и слепое пятно. Таким образом, функция панорамного обзора не является заменой операции и суждения водителя. Водитель должен обращать внимание на окружающую обстановку и безопасно управлять автомобилем во время включения/выключения и использования функции.

Режим 2D/3D

2D-режим

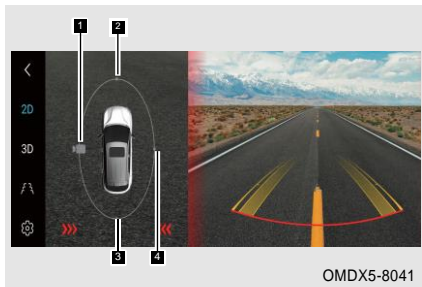

1 Кнопка [Левый Вид]: Нажмите, чтобы отобразить экран 2D левого вида.

2 Кнопка [Передний Вид]: Нажмите, чтобы отобразить экран 2D переднего вида.

3 Кнопка [Правый Вид]: Нажмите, чтобы отобразить экран 2D правого вида.

4 Кнопка [Задний Вид]: Нажмите, чтобы отобразить экран 2D заднего вида.

3D-режим



1 Кнопка [Левый Вид]: Нажмите, чтобы отобразить экран 3D левого вида.

2 Кнопка [Передний Левый Вид]: Нажмите, чтобы отобразить экран 3D переднего левого вида.

3 Кнопка [Передний Вид]: Нажмите, чтобы отобразить экран 3D переднего вида.

4 Кнопка [Передний Правый Вид]: Нажмите, чтобы отобразить экран 3D переднего правого вида.

5 Кнопка [Правый Вид]: Нажмите, чтобы отобразить экран 3D правого вида.

6 Кнопка [Задний Правый Вид]: Нажмите, чтобы отобразить экран 3D заднего правого вида.

7 Кнопка [Задний Вид]: Нажмите, чтобы отобразить экран 3D заднего вида.

8 Кнопка [Задний Левый Вид]: Нажмите, чтобы отобразить экран 3D заднего левого вида.

На экране видеозображения камеры экран вида можно переключать между 3D передним, задним, слева, левым, правым, передним левым, передним правым, задним левым, задним правым видами.

ПРОЧИТАЙТЕ

Инструкции по переключению режима 2D/3D:

- 2D вид переключится на соответствующий 3D вид при переключении с 2D вида на 3D вид;
- При переключении с 3D вида на 2D вид 3D передний левый и задний левый виды переключатся на 2D левый вид, 3D передний правый и задний правый виды переключатся на 2D правый вид, а 3D передний, задний, левый и правый виды переключатся на соответствующий 2D вид.

Предупреждение RCTA

Предупреждение RCTA: Предупреждение имеется только при заднем виде.

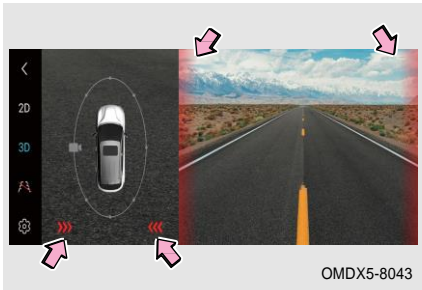

- Когда опция RCTA в настройках автомобиля включена, и если условия предупреждения соблюдены, будет отображаться соответствующее предупреждение о встречном транспортном средстве;

- Если сигнализация для транспортных средств, приближающихся с правой стороны, направлена влево, а сигнализация для транспортных средств, приближающихся сзади слева, направлена вправо, два сигнала тревоги для транспортных средств, движущихся с обеих сторон, отображаются напротив друг друга;
- Каждая стрелка предупреждающего символа загорается последовательно слева направо (для сигналов сигнализации справа – справа налево), а когда загораются все, это образует цикл длительностью 0,5 секунды.

Система парковочного радара

В системе парковочного радара используются цифровые датчики для определения расстояния на основе ультразвуковой технологии. Он может информировать водителя о расстоянии между задней частью автомобиля и объектами, а также выдавать голосовые подсказки и выводить изображения, чтобы уменьшить травмы персонала и повреждения автомобиля при заднем ходе.

Когда источник питания автомобиля включено, система парковочного радара активируется при переключении автомобиля на передачу заднего хода. Когда радарный датчик обнаруживает препятствие, соответствующая информация о расстоянии отобразится на дисплее комбинации приборов и раздастся зуммер.

5. ПОМОЩЬ ПРИ ВОЖДЕНИИ

■ Функция сигнализации системы парковочного радара:

Диапазон сигнализации радара заднего хода	Звуковая частота
> 150 см	Отсутствие сигнализации
> 90 ~ 150 см	1 Гц
> 60 ~ 90 см	2 Гц
> 35 ~ 60 см	4 Гц
≤ 35 см	Звук непрерывно

Сигнализация может не сработать в следующих ситуациях:

- Вне зоны действия радара.
- Тонкие предметы, такие как проволока, веревка, сетчатая стена и т.д.
- Объекты, легко поглощающие ультразвуковые волны например, мягкий снег, хлопок, губка т. д.
- Вода попадает на радарные датчики и замерзает на поверхности; снег, грязь и т. д. прилипают к радарным датчикам и покрывают радарные датчики заднего хода.
- Останавливайте автомобиль на длительное время в жаркую или холодную погоду.
- В зависимости от формы препятствия объекты, которые с трудом отражают ультразвуковые волны, могут не вызвать срабатывание сигнализации.

Сигнал сигнализации при обнаружении ошибки может возникать в следующих условиях:

- При движении вниз по крутому склону.
- При установке и использовании радиоприемника или антенны с высокой выходной мощностью.
- Поблизости от автомобиля шумно из-за автомобильных клаксонов, звука двигателя мотоцикла и пневматических тормозов.
- При движении в желеобразный снег или дождь.

ВНИМАНИЕ

- Каждый раз, когда активируется система парковочного радара, система выполняет самопроверку и раздается зуммер. Если при самопроверке не возникла неисправность и во время этого рабочего цикла произошла неисправность датчика, система незамедлительно сообщит об неисправности.
- Если вдруг отключится источник питания радарного модуля и система не работает, комбинация приборов напомнит о соответствующей неисправности.
- Если один или двух датчиков не работают, другой датчики больше не должны работать. Зуммер раздается непрерывно в течение 2 с, а на комбинации приборов продолжает отображаться информация о неисправном датчике.
- Протрите тряпкой или промойте водой (под низким давлением), чтобы удалить снег или грязь с поверхности радарных датчиков. Не проводите очистку водой под высоким давлением, например, с помощью водяных пистолетов, иначе это может привести к неисправности.
- Радарные датчики могут работать неправильно в жаркую или холодную погоду.
- Не забывайте, что система парковочного радара не соединяется с тормозной системой автомобиля. Водитель должен производить торможение автомобиля самостоятельно.
- В датчиках есть слепые зоны, где люди и объекты не могут быть обнаружены.
- Всегда обращайтесь внимание на обстановку вокруг вашего автомобиля, поскольку датчики не всегда распознают маленьких детей, домашних животных и предметы при некоторых обстоятельствах.
- Некоторые поверхности определенных предметов и одежды могут не отражать сигнал датчиков парковочного радара, и система, может быть, не в состоянии правильно идентифицировать или ошибочно идентифицировать эти объекты и лиц, одетых в подобную одежду.
- Система парковочного радара является вспомогательным оповещающим оборудованием. Ответственность за правильность парковки возлагается на водителя автомобиля.

Очистка датчика парковочного радара

При мытье автомобиля используйте мягкую ткань или воду (воды под низким давлением), чтобы смыть посторонние вещества, такие как снег, грязь и пыль, с поверхности датчика парковочного радара.

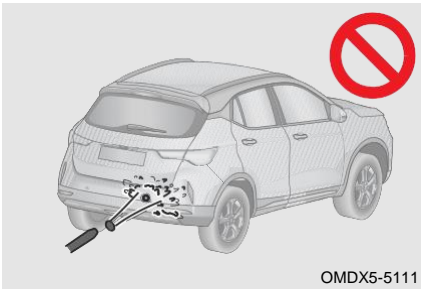

Поток воды под высоким давлением, такой как водяные пистолеты, или большая внешняя сила могут повредить радарные датчики. Не зажимайте и не ударяйте радарный датчик, иначе это может привести к ненормальной работе.

Если зуммер не раздается при движении задним ходом, проверьте следующее:

1. При наличии посторонних предметов на поверхности радарного датчика;
2. Радарные датчики не могут обнаружить провода и заборы. Проверьте, не замерзла ли поверхность радарного датчика;
3. Если останавливать автомобиль на длительное время в жаркую или холодную погоду;

5. ПОМОЩЬ ПРИ ВОЖДЕНИИ

4. Если причину невозможно определить, как можно скорее обратитесь на авторизованную станцию технического обслуживания Jetour для проверки и ремонта.

6-1. Базовые знания об аварийной ситуации автомобиля	Если температура охлаждающей жидкости двигателя слишком высока	144
Вызов дорожно-спасательной службы на дороге (при наличии)	Если батарея автомобиля разряжена	145
Аварийная сигнализация	Если ваш автомобиль не может нормально завестись	147
Функция сигнализации аварийного торможения		
Светоотражающий жилет ...	6-3. Буксировка	
Знак аварийной остановки	Буксировка автомобиля.....	147
Запасные инструменты	Аварийная буксировка автомобиля.....	148
6-2. Аварийная обработка автомобиля	Установка буксирной проушины	149
Если у вас спущенная шина во время вождения		

6-1. Базовые знания при аварийной ситуации

Вызов экстренных оперативных служб ГЛОНАСС

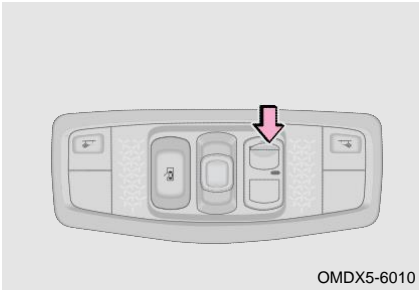

Российская государственная система экстренного реагирования при авариях – это система вызова экстренных оперативных служб. Предназначена для автоматического (при аварии) или ручного (нажатием кнопки «SOS») вызова оператора экстренных оперативных служб, передачи минимального набора данных с описанием характеристик автомобиля, координат его местонахождения, времени и направления движения, а так же установления громкой связи пользователей автомобиля с оператором государственной федеральной системы посредством сотовых сетей (GSM).

■ Режим автоматического срабатывания экстренного вызова

Автоматический вызов в диспетчерский центр ЭРА-ГЛОНАСС осуществляется в момент аварии при: фронтальном столкновении; боковом столкновении; ударе сзади; опрокидывании. Оператору передается набор данных с описанием характеристик автомобиля, координат его местонахождения, времени и направления движения, а так же устанавливается громкая связь с лицами находящимися в автомобиле.

■ Ручной режим экстренного вызова

Для экстренного вызова вручную, нажмите кнопку «SOS» в течении 5 секунд.

С этого момента запускается алгоритм работы, аналогичный режиму автоматического экстренного вызова, описанного выше. Для отмены экстренного вызова, инициированного в ручном режиме, на стадии установления соединения (если соединение с оператором системы ещё не установлено) следует нажать кнопку «SOS», вызов будет прекращен. При случайном нажатии кнопки «SOS», сообщите оператору, что вы не находитесь в экстренной ситуации.

■ Режим тестирования устройства

Режим тестирования предназначен для проверки функционирования автомобильной телекоммуникационной системы оператором системы «ЭРА – ГЛОНАСС». Для тестирования устройства рекомендуем обратиться к дилеру Jetour. При желании вы можете самостоятельно провести тестирование. Для этого необходимо:

1 вариант: нажать кнопку «SOS» в течении 10–15 секунд

2 вариант: нажать кнопку «SOS» пять раз подряд

В режиме тестирования индикатор состояния блока Интерфейса пользователя будет поочередно мигать красным – желтым – зеленым цветом. Для выполнения тестирования требуется следовать голосовым подсказкам. Выход из режима тестирования осуществляется:

- после передачи минимально необходимых данных с результатами тестирования изделия оператору системы;
- при отключении внешнего питания.

■ Меры безопасности

Изделие работает от бортовой сети транспортного средства с номинальным напряжением 12 или 24В. При отключении от источника питания изделие работает за счёт встроенной резервной аккумуляторной батареи, срок службы которой составляет 3 года. Замена резервной батареи производится только у авторизованных дилеров Jetour. В случае обнаружения неисправности в работе изделия следует обратиться в сервисный центр. Запрещается проводить ремонт самостоятельно.

6. В СЛУЧАЕ ЧРЕЗВЫЧАЙНОЙ СИТУАЦИИ

■ Индикаторы состояния системы

Для визуального контроля работоспособности системы используется индикатор состояния блока интерфейса пользователя. При подаче питания на изделие, индикатор состояния горит красным цветом в течение пяти секунд, если изделие исправно и прошло самодиагностику, индикатор состояния гаснет и изделие переходит в рабочий режим. При обнаружении неисправности встроенных компонентов во время проведения самодиагностики изделие переходит в состояние сервисной индикации.

ВНИМАНИЕ

Вызов экстренной оперативной службы невозможен в следующих случаях:

- плохого сигнала мобильной сети, или если занята линия диспетчерского центра ЭРА – ГЛОНАСС;
- автомобиль находится вне зоны действия мобильной сети (тоннели, подземные парковки и т. д.);
- неисправности элементов устройства телекоммуникационной системы.

Аварийная сигнализация

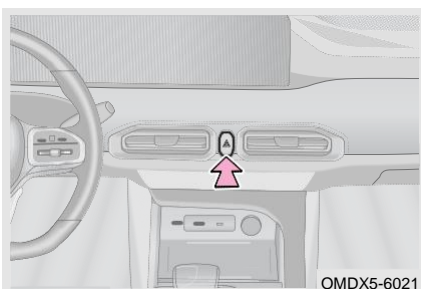

Нажмите переключатель аварийной сигнализации, одновременно замигают указатели поворота и индикатор указателей поворота на приборной панели; Нажмите переключатель еще раз, указатели поворота и индикатор погаснут.

В случае поломки автомобиля или дорожно-транспортного происшествия и т. д., пожалуйста, включите аварийную сигнализацию, чтобы предупредить другие автомобили и избежать вторичной аварии.

ПРОЧИТАЙТЕ

- Аварийная сигнализация может продолжать работать, если питание автомобиля переведено в режим OFF.
- Аварийная сигнализация автоматически активируется при срабатывании подушки безопасности.

Функция сигнализации аварийного торможения

Когда автомобиль находится в режиме экстренного торможения, аварийная сигнализация и указатели левого и правого поворотов мигают с высокой частотой, напоминая едущим сзади автомобилям о необходимости соблюдать осторожность и избегать наездов сзади; Когда

6. В СЛУЧАЕ ЧРЕЗВЫЧАЙНОЙ СИТУАЦИИ

экстренное торможение прекращается или питание автомобиля переведено в режим OFF, аварийная сигнализация и указатель поворота перестанут мигать.

Светоотражающий жилет

Светоотражающий жилет помещается в перчаточный ящик.

В случае поломки автомобиля или дорожно-транспортного происшествия и т. д., наденьте светоотражающий жилет светоотражающей полосой наружу. Он может предупреждать другие автомобили, чтобы избежать повторных аварий.

Знак аварийной остановки

Знак аварийной остановки находится под ковриком багажного отделения.

В случае поломки автомобиля или дорожно-транспортного происшествия и т. д., светоотражающие характеристики предупреждающего треугольника могут предупреждать другие автомобили, чтобы избежать вторичных аварий.

Запасные инструменты

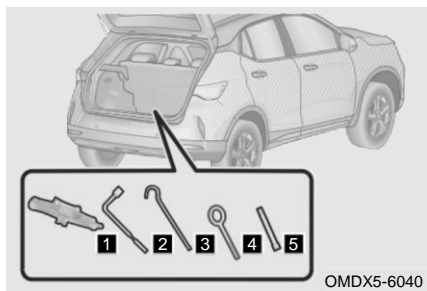

Запасные инструменты находятся под ковриком багажного отделения.

- 1 Домкрат
- 2 Ключ для болта колеса
- 3 Качающийся рычаг домкрата
- 4 Буксировочная проушина

6-2. Аварийная обработка автомобиля

Если у вас спущенная шина во время вождения

Если шина спустилась во время движения, постепенно снизьте скорость, возьмитесь за руль двумя руками и продолжайте движение прямо. Припаркуйте автомобиль в безопасном месте.

1. Подготовка перед заменой спущенной шины.

Шаг 1: Припаркуйте автомобиль на твердом, ровном и безопасном месте.

Шаг 2: Нажмите стояночный тормоз и переведите рычаг переключения передач в положение Р.

Шаг 3: Переключите питание автомобиля в режим OFF и включите аварийный свет.

Шаг 4: Попросите всех выйти из автомобиля, остановиться и держаться подальше от движения.

Шаг 5: Наденьте светоотражающий жилет и разместите знак аварийной остановки на расстоянии 50 - 150 м позади автомобиля (в зависимости от фактического состояния).

ВНИМАНИЕ

Не продолжайте движение со спущенной шиной. Вождение даже на короткое расстояние может привести к повреждению шины, которая не подлежит ремонту.

2. Выньте запасное колесо.

6. В СЛУЧАЕ ЧРЕЗВЫЧАЙНОЙ СИТУАЦИИ

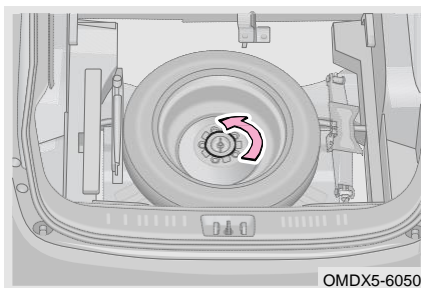

Откройте дверь багажного отделения, приподнимите ковер багажного отделения и поверните фиксирующую крышку запасного колеса против часовой стрелки, чтобы снять его. Затем выньте запасное колесо.

3. Снимите спущенную шину.

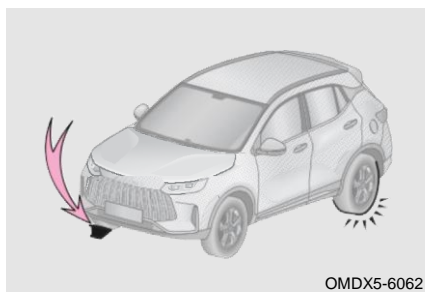

Шаг 1: Поместите блок под шину по диагонали напротив спущенной шины, чтобы предотвратить скатывание автомобиля.

Спущенная шина	Положение колесного блока
Переднее левое колесо	За задним правым колесом
Переднее правое колесо	За задним левым колесом
Заднее левое колесо	За передним левым колесом
Заднее правое колесо	За передним правым колесом

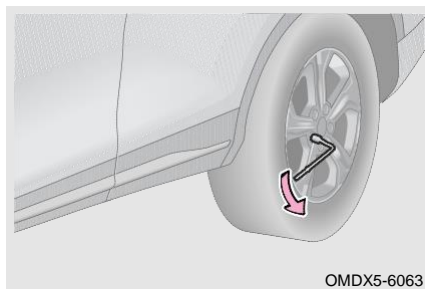

Шаг 2: Слегка ослабьте колесный болт ключом для колесных болтов (примерно на пол-оборота).

ВНИМАНИЕ

При откручивании колесных болтов ключом для колесных болтов избегайте, насколько это возможно, ненормального падения ключа с болта, в противном случае колесные болты могут быть повреждены.

ОПАСНОСТЬ

Не выкручивайте болты полностью. В противном случае колесо может упасть из-за давления автомобиля, что приведет к травме.

6. В СЛУЧАЕ ЧРЕЗВЫЧАЙНОЙ СИТУАЦИИ

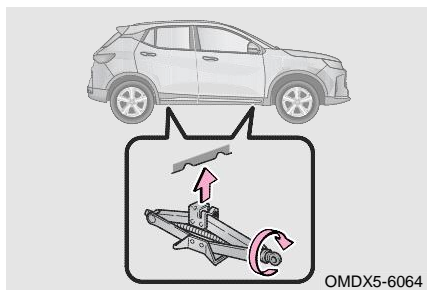

Шаг 3: Вручную поворачивайте рукоятку домкрата по часовой стрелке до тех пор, пока выемка домкрата не соприкоснется с правильной точкой подъема домкрата.

ПРОЧИТАЙТЕ

Поднимите автомобиль на надлежащую высоту, на которой можно будет заменить шину.

ОПАСНОСТЬ

Никогда не подставляйте какую-либо часть тела под автомобиль, когда автомобиль поднят домкратом, во избежание травм.

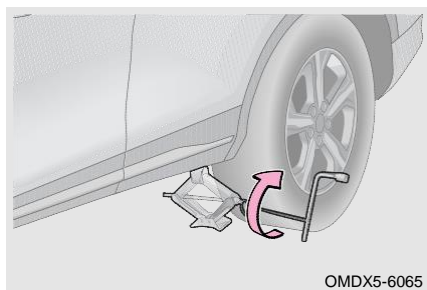

Шаг 4: Вставьте коромысло домкрата в домкрат и ключ для колесных болтов в коромысло домкрата, поверните по часовой стрелке. Поднимите автомобиль так, чтобы колеса немного оторвались от земли.

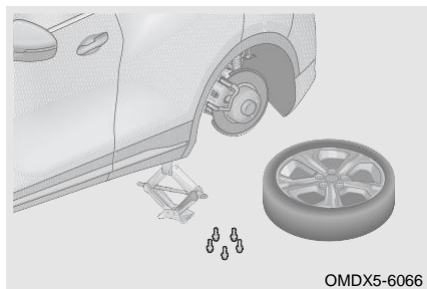

Шаг 5: Снимите все колесные болты с помощью ключа для колесных болтов и снимите спущенную шину.

ВНИМАНИЕ

Положите шины на землю метками ступицы вверх, чтобы не поцарапать поверхность ступицы.

4. Установите запасное колесо.

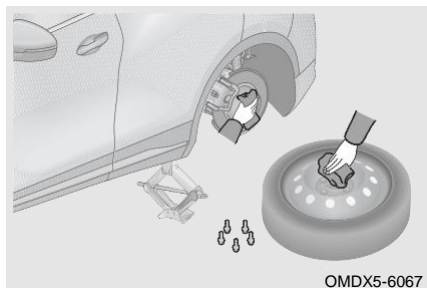

Шаг 1: Удалите грязь или посторонние предметы с контактной поверхности колеса.

ВНИМАНИЕ

Если на контактной поверхности колеса есть посторонние предметы, гайка ступицы может ослабнуть во время движения автомобиля, что приведет к отделению шины от автомобиля.

6. В СЛУЧАЕ ЧРЕЗВЫЧАЙНОЙ СИТУАЦИИ

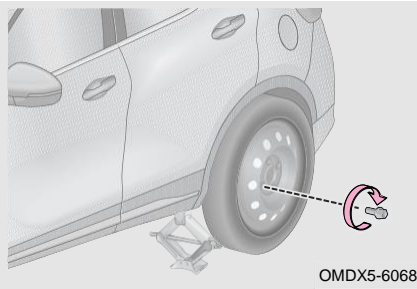

Шаг 2: Установите запасное колесо и слегка затяните каждый колесный болт вручную примерно на одинаковую величину.

ВНИМАНИЕ

Не наносите масло или смазку на колесные болты.

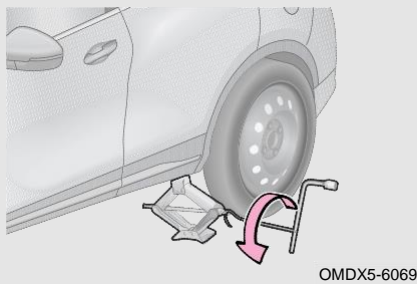

Шаг 3: Убедитесь, что все люди вокруг автомобиля находятся в безопасном месте, и опустите автомобиль.

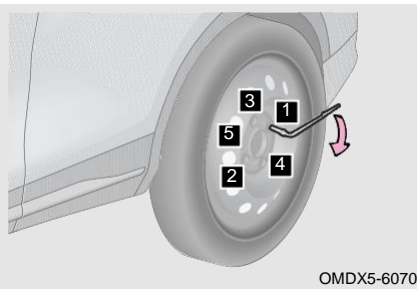

Шаг 4: Используя ключ для колесных болтов, затяните каждый колесный болт 2 или 3 раза в последовательности, показанной на рисунке. (Крутящий момент затяжки: 130 ± 10 Н·м)

Шаг 5: Уберите спущенную шину и установите домкрат, знак аварийной остановки и запасные инструменты на прежние места.

ОПАСНОСТЬ

- Если давление накачивания в шине запасного колеса недостаточно или запасное колесо установлено неправильно, задняя часть автомобиля может издавать ненормальный звук.
- При движении автомобиля с не полноразмерными запасными шинами скорость не превышает 80 км/ч. В противном случае это может привести к несчастному случаю, который может привести к смерти или серьезной травме.
- Запасное колесо можно временно использовать только в экстренных случаях. Замените запасную шину на стандартную как можно скорее.
- Не используйте две или несколько запасных шин.

Если температура охлаждающей жидкости двигателя слишком высока

Если во время движения температура охлаждающей жидкости двигателя высокая, а указатель температуры охлаждающей жидкости двигателя приближается к зоне H или на комбинации приборов продолжает гореть красный индикатор , припаркуйте автомобиль в безопасном месте.

Шаг 1: Припаркуйте автомобиль в безопасном месте.

Шаг 2: Нажмите стояночный тормоз и переведите рычаг переключения передач в положение P.

Шаг 3: Выключите систему А/С (вода, капающая из кондиционирования воздуха после использования, является нормальным явлением).

Шаг 4: Переключите питание автомобиля в режим OFF после нескольких минут работы на холостом ходу и включите аварийные сигнализации.

Шаг 5: Перед открытием капота проверьте, нет ли утечки пара или охлаждающей жидкости. Если нет, откройте капот. В противном случае могут возникнуть ожоги.

Шаг 6: Проверьте уровень охлаждающей жидкости, если причина не может быть определена, обратитесь на авторизованную станцию технического обслуживания Jetouq для проверки и ремонта.

ВНИМАНИЕ

- Если двигатель часто перегревается, немедленно обратитесь на авторизованную станцию технического обслуживания Jetouq для проверки и ремонта.
- В аварийной ситуации можно использовать воду, если охлаждающая жидкость недоступна. Пожалуйста, обратитесь на авторизованную станцию технического обслуживания Jetouq для замены охлаждающей жидкости как можно скорее.

Если батарея автомобиля разряжена

Быстрый запуск

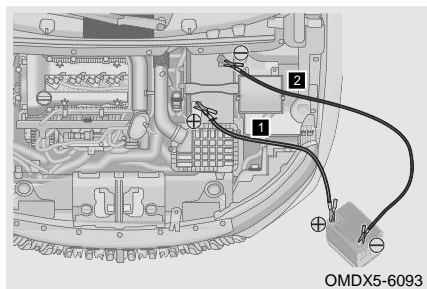

Шаг 1: Переключите питание автомобиля в режим OFF и подключите соединительные кабели:

1 Подсоедините один конец положительного кабеля к положительной клемме (+) батареи разряженного автомобиля, а другой конец - к положительной клемме (+) аккумуляторной батареи аварийно-спасательного автомобиля.

2 Подсоедините один конец отрицательного кабеля к отрицательной клемме (-) батареи аварийно-спасательного автомобиля, а другой конец - к неокрашенной металлической части разряженного автомобиля.

Шаг 2: Запустите аварийно-спасательного двигателя автомобиля, слегка увеличьте обороты двигателя и удерживайте в течение примерно 5 минут, чтобы временно зарядить батарею разряженного автомобиля;

Шаг 3: Если разряженный автомобиль по-прежнему не может завестись, проверьте, нормально ли подключен соединительный кабель, а затем зарядите батареи;

Шаг 4: После запуска двигателя на разряженном автомобиле отсоедините соединительные кабели в обратном порядке подключения (сначала отрицательный кабель, а затем положительный кабель).

Примечание: Быстрый запуск используется только для моделей с батареями (12 В).

6. В СЛУЧАЕ ЧРЕЗВЫЧАЙНОЙ СИТУАЦИИ

ВНИМАНИЕ

- Если батарея часто разряжается, пожалуйста, как можно скорее обратитесь на авторизованную станцию технического обслуживания Chery для проверки и ремонта.
- Отрицательная клемма батареи на аварийно-спасательном транспортном средстве не должна подключаться непосредственно к отрицательной клемме батареи на разряженном транспортном средстве.
- Не запускайте двигатель от внешнего источника, если вы не уверены, что напряжение батареи для запуска от внешнего источника составляет 12 - 13 В.
- При подключении и удалении соединительных кабелей следите за тем, чтобы они не запутались в вентиляторе, ремне и т. д.
- Убедитесь, что соединительные кабели правильно подключены и соблюдайте определенное расстояние между клеммами, чтобы соединительные кабели не соприкасались друг с другом или с другими металлическими частями автомобиля.

ОПАСНОСТЬ

- Следует использовать указанные соединительные кабели.
- Не курите, не пользуйтесь спичками, зажигалками или открытым огнем вблизи батареи.
- Если вы не знаете, как следовать этой процедуре, Chery настоятельно рекомендует вам обратиться за помощью к профессиональному специалисту по ремонту или на авторизованную станцию технического обслуживания Chery.

Замена батареи

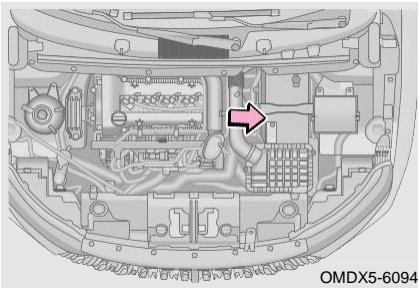

Шаг 1: Переключите питание автомобиля в режим OFF;

Шаг 2: Откройте капот;

Шаг 3: Снимите кабель отрицательной (-) клеммы батареи;

Шаг 4: Снимите кабель положительной (+) клемму батареи;

Шаг 5: Снимите защитный чехол батареи ;

Шаг 6: Снимите держатель батарейного отсека и батареи;

Шаг 7: Установите новую батарею, имеющую те же характеристики, что и старая;

Шаг 8: Правильно установите новую батарею в порядке, обратном снятию.

Примечание: Ваш автомобиль оснащен необслуживаемой батареей. При замене новая батарея должна иметь те же спецификации, что и оригинальная. Мы рекомендуем вам обратиться на авторизованную станцию технического обнаружения Chery для замены батареи.

ЗАЩИТА ОКРУЖАЮЩЕЙ СРЕДЫ

Батарея содержит кислоту, которая является ядовитой и вызывает коррозию. Обращайтесь с ним в соответствии с местными нормами и положениями, касающимися защиты окружающей среды.

ВНИМАНИЕ

При снятии батареи соблюдайте осторожность, чтобы металлический инструмент не коснулся обеих клемм батареи или положительной (+) клеммы батареи и корпуса одновременно.

ОПАСНОСТЬ

- Не оставляйте батарею в недоступном для детей месте.
- Не курите, не пользуйтесь спичками, зажигалками или открытым огнем вблизи батареи.
- Всегда надевайте перчатки и защитные очки во время работы, так как батарея содержит кислоту, которая является ядовитой и вызывает коррозию. Не опирайтесь на батарею.
- Если кислота попала на кожу или одежду, жидкость необходимо немедленно нейтрализовать щелочной водой (например, мыльной водой), а затем промыть чистой водой. При необходимости немедленно обратитесь за неотложной медицинской помощью.

Если ваш автомобиль не может нормально завестись

Если ваш автомобиль не может нормально завестись, сначала убедитесь, что вы выполнили правильные процедуры запуска, и проверьте, достаточно ли топлива.

- Частота вращения якоря стартера слишком низкая, но автомобиль не может нормально завестись

Шаг 1: Проверьте, что клеммы батареи затянуты и чистые;

Шаг 2: Включите фары. Если индикатор тусклый, это означает, что батарея разряжена. Пожалуйста, попробуйте запустить от внешнего источника;

Шаг 3: Попробуйте снова запустить двигатель, если он по-прежнему не может нормально завестись, возможно, неисправна система запуска. Пожалуйста, обратитесь на авторизованную станцию технического обслуживания Chery для проверки и ремонта немедленно.

- Частота вращения якоря стартера нормальная, но автомобиль не может нормально завестись

Шаг 1: Переключите питание автомобиля в режим OFF или ACC, попробуйте снова запустить двигатель;

Шаг 2: Если двигатель по-прежнему не может нормально завестись, это может привести к избытку топлива в цилиндре из-за повторного запуска. Переключите питание автомобиля в режим OFF, через несколько минут попробуйте снова запустить двигатель;

Шаг 3: Попробуйте снова запустить двигатель, если он по-прежнему не может нормально завестись, немедленно обратитесь на авторизованную станцию технического обслуживания Chery для проверки и ремонта.

ВНИМАНИЕ

- Во избежание повреждения стартера время запуска не должно превышать 15 секунд каждый раз.
- Если автомобиль с трудом заводится или часто глохнет, как можно скорее обратитесь на авторизованную станцию технического обслуживания Jetour для проверки и ремонта.

6-3. Буксировка

Буксировка автомобиля

Буксировка должна соответствовать местным законам о буксировке.

6. В СЛУЧАЕ ЧРЕЗВЫЧАЙНОЙ СИТУАЦИИ

Правильные методы буксировки

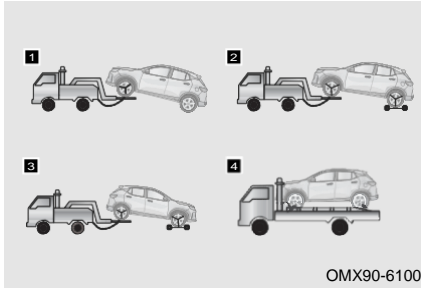

- 1 Для переднеприводных автомобилей: Буксируйте грузовик с подъемником спереди и надежно закрепите автомобиль.
- 2 Для переднеприводных автомобилей, заднеприводных автомобилей и автомобилей 4WD: При буксировке грузовиком с подъемным колесом спереди используйте буксирную тележку под задними колесами и надежно закрепите автомобиль.
- 3 Для переднеприводных автомобилей, заднеприводных автомобилей и автомобилей 4WD: При буксировке грузовиком с подъемным колесом сзади используйте буксирную тележку под передними колесами и надежно закрепите автомобиль.
- 4 Для переднеприводных автомобилей, заднеприводных автомобилей и автомобилей 4WD: При буксировке бортовым грузовиком надежно закрепите автомобиль.

ВНИМАНИЕ

- Для автомобилей 4WD рекомендуется использовать бортовой грузовик.
- Используйте бортовой грузовик, если колеса или оси автомобиля повреждены.
- Убедитесь, что между неподнятыми колесами и землей имеется достаточный зазор. В противном случае при буксировке будут повреждены бампер и ходовая часть буксируемого автомобиля.

Неправильные методы буксировки

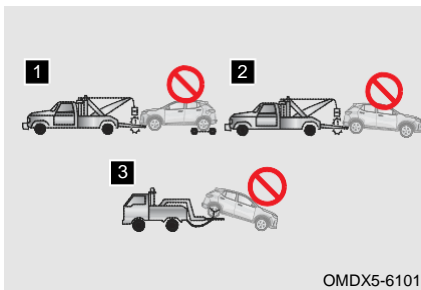

- 1 Буксировка с помощью грузового стропы спереди автомобиля.
- 2 Буксировка с помощью грузового стропы сзади автомобиля, когда передние колеса находятся на земле.
- 3 Буксировка с помощью подвески грузовика с подъемным механизмом сзади автомобиля, когда передние колеса находятся на земле.

ВНИМАНИЕ

Не производите буксировку с помощью грузового стропы во избежание повреждения кузова.

Аварийная буксировка автомобиля

Если в экстренной ситуации эвакуатор недоступен, ваш автомобиль можно временно отбуксировать с помощью буксирного троса или цепи, прикрепленной к проушине для аварийной буксировки. Это следует делать только на дороге с твердым покрытием на короткие расстояния на низкой скорости.

Водитель должен находиться в буксируемом автомобиле, чтобы управлять рулевым колесом и педалью тормоза, а колеса, коробка передач, ось, система рулевого управления и тормозная система автомобиля должны быть в хорошем состоянии.

ВНИМАНИЕ

- Не выполняйте аварийную буксировку в течение длительного времени.
- Никогда не буксируйте автомобиль тяжелее этого автомобиля, иначе автомобиль может быть поврежден.
- Закрепите буксировочный трос, цепь или рычаг за буксировочную проушину автомобиля.
- Оба водителя должны быть знакомы с процессом буксировки, иначе они не смогут выполнять буксировку.
- Буксируйте автомобиль как можно прямо вперед, не буксируйте автомобиль сбоку, чтобы не повредить автомобиль.
- Если двигатель не запущен, вспомогательная система не будет работать, поэтому торможение и рулевое управление будут более сложными, чем обычно. Управляйте осторожно.
- Для буксировки моделей А/Т Chery Commercial Vehicle Co., Ltd настоятельно рекомендует вам обратиться за помощью к профессиональному специалисту по ремонту или на авторизованную станцию технического обслуживания Jetour.
- Если буксируемое транспортное средство по-прежнему не может двигаться, то не следует продолжать принудительную буксировку во избежание вторичных повреждений транспортного средства. Chery Commercial Vehicle Co., Ltd. настоятельно рекомендует обратиться за помощью к профессиональному специалисту по ремонту или на авторизованную станцию технического обслуживания Jetour.

ОПАСНОСТЬ

- Во избежание нанесения телесных повреждений другим лицам, помимо водителя, следует держаться подальше от транспортного средства во время буксировки.
- При буксировке автомобиля избегайте резких стартов или резких маневров вождения, так как это может привести к чрезмерному усилию на буксирную проушину, трос, цепь или рычаг. Буксирная проушина, трос, цепь или рычаг могут сломаться и привести к повреждению автомобиля или серьезной травме.

Установка буксирной проушины

Передняя буксировочная проушина

Шаг 1: Выньте буксировочный крюк из багажного отделения.

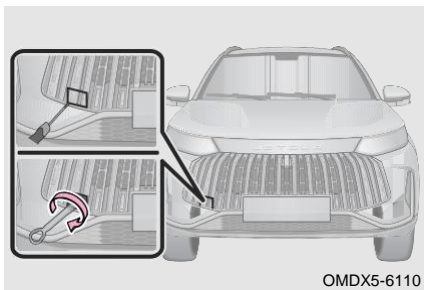

Шаг 2: С помощью отвертки, кончик которой обмотан скотчем, снимите крышку переднего буксировочного отверстия.

Шаг 3: Установите буксирную проушину в отверстие проушины по часовой стрелке. Затем плотно затяните буксирную проушину с помощью ключа для колесных болтов или аналогичного твердосплавного стержня.

Шаг 4: Прикрепите буксирный трос или цепь к буксировочной проушине. Будьте осторожны, чтобы не повредить корпус.

Шаг 5: Войдите в буксируемый автомобиль и запустите двигатель. Если двигатель не запускается, переключите питание автомобиля в режим ON.

6. В СЛУЧАЕ ЧРЕЗВЫЧАЙНОЙ СИТУАЦИИ

Шаг 6: Переведите рычаг переключения передач в положение N и отпустите электрический стояночный тормоз.

Задняя буксирная проушина

Шаг 1: Выньте буксировочный крюк из багажного отделения.

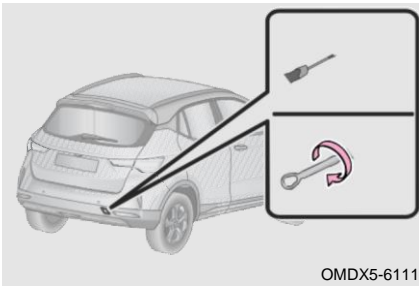

OMDX5-6111

Шаг 2: С помощью отвертки, кончик которой обмотан скотчем, снимите крышку отверстия заднего буксировочного проушины.

Шаг 3: Установите буксирную проушину в отверстие проушины по часовой стрелке. Затем плотно затяните буксирную проушину с помощью ключа для колесных болтов или аналогичного твердосплавного стержня.

Шаг 4: Прикрепите буксирный трос или цепь к буксировочной проушине. Будьте осторожны, чтобы не повредить корпус.

Шаг 5: Войдите в буксируемый автомобиль и запустите двигатель. Если двигатель не запускается, переключите питание автомобиля в режим ON.

Шаг 6: Переведите рычаг переключения передач в положение N и отпустите электрический стояночный тормоз.

ОПАСНОСТЬ

- Не прикрепляйте буксирный трос или цепь к элементу подвески во избежание повреждения автомобиля.
- Убедитесь, что буксировочная проушина установлена надежно. В противном случае буксировочная проушина может оторваться при буксировке, что может привести к несчастному случаю, что повлечет за собой серьезные травмы или смерть.
- При буксировке автомобиля с помощью буксирного троса или цепи избегайте резкого трогания с места, так как это может привести к чрезмерному усилию на буксирную проушину, трос или цепь. Буксирная проушина, трос или цепь могут сломаться, а обломки могут ударить окружающих, что может привести к серьезной травме.

7-1. Ремонт и техническое обслуживание	Проверка приводного ремня.	156
Ремонт и техническое обслуживание 152	Проверка шин 157	
Авторизованная станция технического обслуживания Jetour предоставляет услуги для вас 152	Вращение шин 159	
	Проверка батареи 159	
	Проверка фильтра кондиционера 159	
7-2. Обычное техническое обслуживание	Проверка жидкости омывателя ветрового стекла 159	
Обычное техническое обслуживание 152	Проверка щеток стеклоочистителя 160	
Проверка уровня масла 153		
Проверка уровня жидкости коробки передач 154		
Проверка уровня тормозной жидкости. 155		
Проверка уровня охлаждающей жидкости 155		
Проверка радиатора и конденсатора 156		

7. ТЕХНИЧЕСКОГО ОБСЛУЖИВАНИЯ

7-1. Ремонт и техническое обслуживание

Ремонт и техническое обслуживание

Существует два вида ремонта и технического обслуживания: Обычное техническое обслуживание, которое может выполнять заказчики; второй – плановое техническое обслуживание, проверка и ремонт, которые должны выполняться авторизованной станцией технического обслуживания Jetour.

Для получения подробной информации о методах регулярного технического обслуживания, проверка и ремонта, пожалуйста, обратитесь к этому разделу; Регулярное техническое обслуживание может помочь вам вовремя обнаружить и устранить потенциальные опасности, чтобы предотвратить неисправности. Плановое техническое обслуживание вашего автомобиля имеет важное значение. Пожалуйста, строго следуйте графику технического обслуживания «Руководства пользователя», для выполнения технического обслуживания, что ваш автомобиль поддерживает наилучшие характеристики и хорошие условия эксплуатации, тем самым эффективно продлевая срок службы автомобиля.

Пожалуйста, используйте масляную жидкость, рекомендованную Chery Holding Group Co., Ltd., иначе ваш автомобиль может быть поврежден.

Авторизованная станция технического обслуживания Jetour предоставляет услуги для вас

Оригинальные запасные части и материалы помогают продлить срок службы вашего транспортного средства. Обратите особое внимание: Chery Holding Group Co., Ltd. поставляет оригинальные запасные части на авторизованную станцию технического обслуживания Jetour, расположенную по всей стране. Для замены оригинальных запасных частей рекомендуется обратиться на авторизованную станцию технического обслуживания Jetour. Авторизованная станция технического обслуживания Jetour является единственной профессиональной станцией обслуживания, авторизованной Chery Holding Group Co., Ltd. Персонал профессионально и строго обучен Chery Holding Group Co., Ltd. Они искренне предоставят вам наилучшее послепродажное обслуживание.



ЗАЩИТА ОКРУЖАЮЩЕЙ СРЕДЫ

Отработанное моторное масло, тормозная жидкость, охлаждающая жидкость, аккумулятор и шины могут быть утилизированы только квалифицированным органом по утилизации отходов или производителем консультационной поддержки. Не допускается их выброс или слив в систему общего водоотведения вместе с бытовым мусором.

7-2. Обычное техническое обслуживание

Обычное техническое обслуживание

Обязательно следуйте правильным процедурам технического обслуживания, приведенным в этом разделе, если вы выполняете техническое обслуживание самостоятельно.

В этом разделе перечислены только простые инструкции по техническому обслуживанию, которые могут выполняться клиентом. Тем не менее, есть еще много элементов, которые должны обслуживаться квалифицированными специалистами со специальными инструментами.

⚠ ВНИМАНИЕ

- Прежде чем закрыть капот, проверьте, не остались ли инструменты или тряпки.
- Не управляйте автомобилем со снятым воздушным фильтром, иначе возможен чрезмерный износ двигателя.
- Правильно доливайте жидкость до соответствующего уровня. При попадании брызг жидкости на кузов автомобиля немедленно смойте их влажной тряпкой, не допуская повреждения окрашенной поверхности.

⚠ ОПАСНОСТЬ

- Если двигатель очень горячий, не открывайте крышку бачка с охлаждающей жидкостью, чтобы не обжечься.
- При работающем двигателе держите руки, одежду и инструменты подальше от приводных ремней двигателя и охлаждающего вентилятора.
- Не курите вблизи топливного бака или аккумуляторной батареи, так как это может вызвать искры или открытое пламя, которые могут привести к пожару.
- В электронной системе зажигания имеется высокое напряжение. Не прикасайтесь к этим компонентам, пока работает двигатель или питание автомобиля находится в режиме ON.
- Только что остановившийся автомобиль, двигатель, радиатор, выпускной коллектор и головка блока цилиндров будут очень горячими, поэтому никогда не прикасайтесь к ним. Следите за тем, чтобы свободная одежда не попала в вентилятор и не причинила вреда здоровью, так как охлаждающий вентилятор может автоматически запуститься в любой момент.

Проверка уровня масла**Проверка моторного масла**

При выключенном и остывшем двигателе проверьте уровень масла с помощью щупа.

Шаг 1: Прогрейте двигатель и остановите автомобиль на ровной поверхности. Подождите около 5 минут после выключения двигателя;

Шаг 2: Откройте капот, вытащите щуп и протрите его чистой тканью;

Шаг 3: Равномерно и медленно вставьте щуп на дно;

Шаг 4: Оставьте автомобиль как есть примерно на 3 секунд, снова вытащите щуп и проверьте уровень масла.

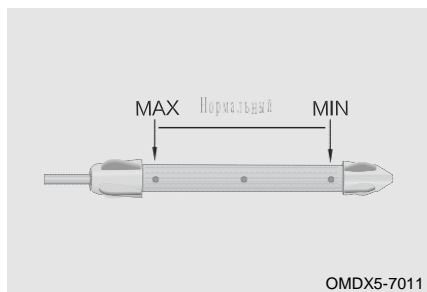

Подложите тряпку под щуп, чтобы масло не попало на двигатель или кузов автомобиля.

Не проверяйте уровень масла сразу после прогрева двигателя, а подождите, пока масло не вернется в нижнюю часть двигателя.

Добавление моторного масла

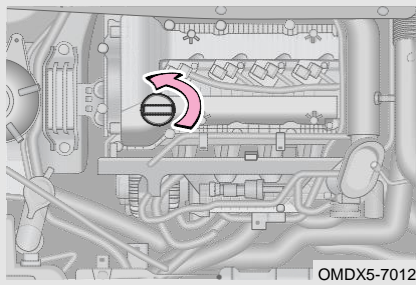

Шаг 1: Поверните крышку заливной горловины масла двигателя против часовой стрелки, чтобы открыть ее;

Шаг 2: С помощью воронки несколько раз долейте небольшое количество моторного масла и снова проверьте уровень масла с помощью щупа;

Шаг 3: Когда уровень достигнет нужного диапазона, поверните крышку заливной горловины моторного масла по часовой стрелке, чтобы затянуть ее.

ЗАЩИТА ОКРУЖАЮЩЕЙ СРЕДЫ

Не выбрасывайте отработанное моторное масло и фильтр вместе с бытовыми отходами, в канализацию и не проливайте на землю. В противном случае это приведет к серьезному загрязнению окружающей среды. Пожалуйста, утилизируйте его в соответствии с местными правилами по защите окружающей среды.

ВНИМАНИЕ

- Не переливайте масло, иначе это может привести к повреждению двигателя.
- Можно использовать только моторное масло, рекомендованное Chery Commercial Vehicle Co., Ltd. В противном случае все понесенные прямые или косвенные убытки возлагаются на собственный риск клиента.
- Если масло случайно пролилось на поверхность двигателя во время заправки, удалите пролитое масло тканью и другими инструментами, прежде чем закручивать крышку заливной горловины двигателя.
- Крышку маслозаливной горловины двигателя нельзя перевернуть вверх дном после снятия, чтобы предотвратить ошибочную оценку, вызванную обратным потоком масла, и предотвратить самопроизвольное перетекание масла, протекающего через уплотнительное кольцо, после повторной сборки, что приводит к иллюзии утечки масла из маслозаливной горловины двигателя. крышка.

Проверка уровня жидкости коробки передач

Проверка, доливка и замена жидкости коробки передач должны производиться профессионалами. Пожалуйста, свяжитесь с авторизованной станцией технического обслуживания Jetour.

Проверка уровня тормозной жидкости

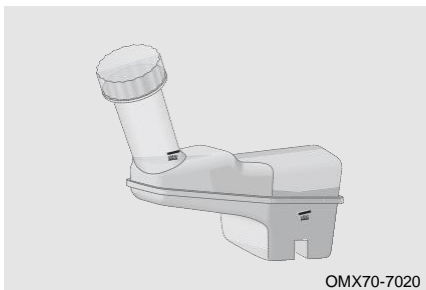

Уровень тормозной жидкости должен находиться между отметками «MIN» и «MAX». Если уровень находится на отметке «MIN» или ниже нее, долейте тормозную жидкость и немедленно обратитесь на авторизованную станцию технического обслуживания Jetour для проверки и ремонта.

⚠ ВНИМАНИЕ

- Поскольку тормозная жидкость хорошо впитывает жидкость, не оставляйте крышку бачка с тормозной жидкостью открытой на длительное время.
- Если тормозная жидкость попала на окрашенную поверхность кузова автомобиля, обязательно очистите ее влажной губкой или смойте водой во избежание коррозии деталей или окрашенной поверхности.
- Можно использовать только тормозную жидкость, рекомендованную компанией Chery Commercial Vehicle Co., Ltd. В противном случае все понесенные прямые или косвенные убытки возлагаются на собственный риск клиента.

⚠ ОПАСНОСТЬ

Никогда не допускайте попадания тормозной жидкости на кожу или в глаза. Если тормозная жидкость попала в глаза или на кожу, немедленно промойте это место большим количеством воды. При необходимости немедленно обратитесь за неотложной медицинской помощью.

Проверка уровня охлаждающей жидкости

Проверка охлаждающей жидкости



При холодном двигателе уровень охлаждающей жидкости должен находиться между отметками «MIN» и «MAX». Если уровень находится на отметке «MIN» или ниже нее, долейте охлаждающую жидкость и немедленно обратитесь на авторизованную станцию технического обслуживания Jetour для проверки и ремонта.

Добавление охлаждающей жидкости

Шаг 1: Когда двигатель холодный, откройте крышку бачка с охлаждающей жидкостью и долейте охлаждающую жидкость до отметки «MAX»;

Шаг 2: Запустите двигатель и дайте ему прогреться до нормальной температуры. Постоянно следите за уровнем охлаждающей жидкости в бачке. Если уровень падает ниже отметки «MIN», долейте охлаждающую жидкость до соответствующего уровня, пока уровень охлаждающей жидкости не упадет дальше;

7. ТЕХНИЧЕСКОГО ОБСЛУЖИВАНИЯ

Шаг 3: Выключите двигатель и проверьте правильность уровня охлаждающей жидкости после того, как двигатель остынет. Если нет, повторите описанные выше операции, пока уровень не станет нормальным;

Шаг 4: Установите на место крышку бачка охлаждающей жидкости.

ВНИМАНИЕ

- Если уровень охлаждающей жидкости падает слишком быстро, проверьте радиатор, шланг и водяной насос на герметичность.
- Можно использовать только охлаждающую жидкость, рекомендованную компанией Chery Commercial Vehicle Co., Ltd. В противном случае все понесенные прямые или косвенные убытки возлагаются на собственный риск клиента.

ОПАСНОСТЬ

- Когда двигатель горячий, система охлаждения находится под высоким давлением. В этом случае не открывайте крышку резервуара для охлаждающей жидкости, в противном случае выходящий пар может привести к ожогу.
- Охлаждающая жидкость ядовита, поэтому будьте предельно осторожны и не распыляйте жидкость на какие-либо части автомобиля, тело человека или землю при добавлении охлаждающей жидкости. Если охлаждающая жидкость случайно попала на кожу или в глаза, промойте пораженный участок большим количеством воды. При необходимости немедленно обратитесь за неотложной медицинской помощью.

Проверка радиатора и конденсатора

После того, как автомобиль поработает некоторое время, передняя поверхность конденсатора и радиатора может быть заблокирована насекомыми, листьями и другими предметами, что может повлиять на работу кондиционера и системы охлаждения, что приведет к плохой работе кондиционера и перегреву системы охлаждения. В то время необходимо чистить радиатор и конденсатор.

Конденсатор: При выключенном и остывшем двигателе очистите конденсатор, продувая сжатым воздухом сзади вперед через радиатор.

Радиатор: Рекомендуется очищать поверхность радиатора каждый год. При выключенном и остывшем двигателе, очистите сжатым воздухом или водой ребра радиатора, сдуйте насекомых, листья и т. д. Давление воздуха и воды не должно превышать 150 кПа. В противном случае, ребра радиатора могут быть повреждены.

ВНИМАНИЕ

- Материал ребер радиатора обладает хорошей теплопроводностью, что используется для охлаждения охлаждающей жидкости; Не чистите ребер, иначе это может привести к повреждению ребер, что повлияет на охлаждающий эффект.
- Не распыляйте воду на горячий радиатор при горячем двигателе, в противном случае образующийся высокотемпературный пар может привести к травме. Очищайте радиатор при выключенном и остывшем двигателе.

Проверка приводного ремня

Приводной ремень будет растягиваться после использования определенного периода времени, а натяжение ремня будет недостаточным, что может привести к повреждению автомобиля, поэтому необходимо регулярно проверять натяжение ремня.

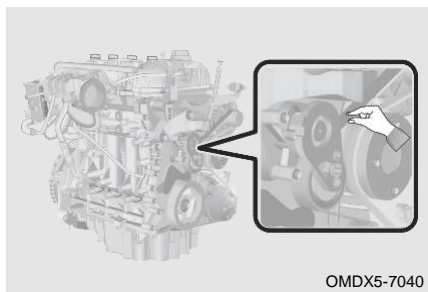

Шаг 1: Переключите питание автомобиля в режим OFF;

Шаг 2: Покрутите ремень пальцами, чтобы проверить угол поворота ремня;

Шаг 3: Если угол поворота больше 90°, обратитесь на авторизованную станцию технического обслуживания Jetour для проверки и ремонта.

ОПАСНОСТЬ

При проверке натяжения приводного ремня, выключите двигатель и охладите его, чтобы убедиться, что ремень двигателя неподвижен.

Проверка шин

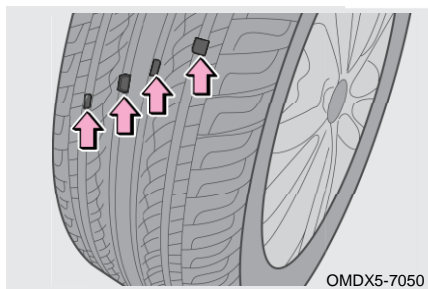

Проверьте протектор шины по следу износа. Когда износ протектора достигает своего предела, протектор будет находиться в той же плоскости, что и полоса износа. Если возникает такое состояние, это указывает на то, что производительность и безопасность шины серьезно снижаются, и необходима ее замена.

ЗАЩИТА ОКРУЖАЮЩЕЙ СРЕДЫ

Всегда осторожно выбрасывайте использованную шину. С ним следует обращаться в соответствии с местными правилами по защите окружающей среды.

Соблюдайте следующие меры предосторожности. Несоблюдение этого требования может привести к несчастному случаю со смертью или серьезными травмами:

1. Не используйте шины, которые использовались на другом автомобиле.
2. Не смешивайте шины с заметно разным износом протектора.
3. Не используйте шины, если вы не знаете, как они использовались ранее.
4. Не смешивайте шины разных производителей, разных моделей или рисунков протектора.
5. Не смешивайте шины разной конструкции (например, шины с радиальным кордом, диагонально-опоясывающие шины или шины с перекрестным кордом).
6. На спидометр влияет размер шин. Если размер (диаметр) шины отличается от оригинального, она не будет отображать точную скорость и может привести к авариям, такие аварии не покрываются гарантией.

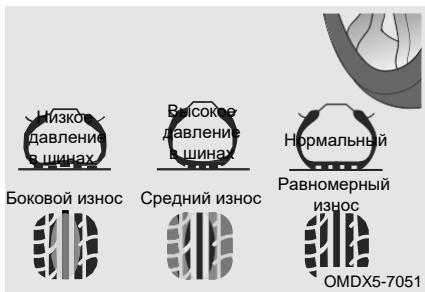

Неправильное давление в шинах приведет к чрезмерному расходу топлива, сокращению срока службы шин и снижению устойчивости автомобиля. Поэтому вам следует управлять автомобилем с надлежащим давлением в шинах (положения о давлении в шинах см. на табличке давления в шинах на средней стойке со стороны водителя). Когда давление в холодных шинах превышает указанное значение или используется экономичное давление в шинах, комфорт вождения соответственно снижается. Пожалуйста, отрегулируйте в соответствии с вашими потребностями.

■ Обязательно поддерживайте надлежащее давление в шинах. В противном случае могут возникнуть следующие условия, которые могут привести к смерти или серьезной травме:

1. Чрезмерный износ.
2. Плохое обращение.
3. Неравномерный износ.
4. Плохая герметизация борта шины.
5. Деформация колеса или отрыв шины.
6. Возможность разрыва из-за перегрева шин.
7. Большая вероятность повреждения шин из-за плохих дорожных условий.

ВНИМАНИЕ

- Это нормально, что давление в шинах увеличивается после движения в течение определенного периода времени.
- Если шину необходимо часто накачивать, как можно скорее обратитесь на авторизованную станцию технического обслуживания Jetouг для проверки и ремонта.
- Если шина часто спускается или не может быть должным образом отремонтирована из-за пореза или других повреждений, ее следует заменить.
- Используйте манометр для проверки давления в холодных шинах. Визуальный осмотр шины может привести к неточной оценке давления в шине.
- Если во время движения произошла утечка воздуха, не продолжайте движение. Езда даже на короткое расстояние может привести к повреждению шины, которая не подлежит ремонту.
- Обязательно правильно установите колпачки вентилях шин. В противном случае грязь может попасть в сердечник клапана и вызвать его засорение. Если колпачки утеряны, как можно скорее установите новые.
- Убедитесь, что давление накачивания в шинах находится в пределах указанного диапазона, прежде чем двигаться с большой нагрузкой и на высокой скорости. Недостаточное давление накачивания в шинах снизит устойчивость торможения, повысит сопротивление качению и ускорит износ шин, что с большой вероятностью может привести к дорожно-транспортным происшествиям.

Вращение шин

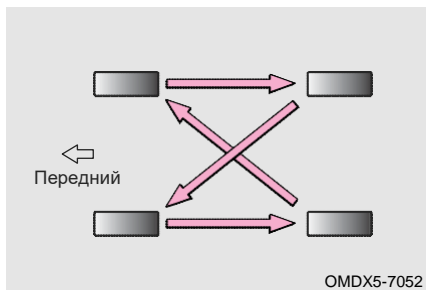

Чтобы выровнять износ шин и продлить срок их службы, Chery рекомендует менять шины каждые 10 000 км (оптимальный диапазон регулировки - 5000 - 7000 км); цикл вращения шин может варьироваться в зависимости от ваших привычек вождения и состояния дорожного покрытия.

ПРОЧИТАЙТЕ

Замена шин должна выполняться профессионалами, обратитесь на авторизованную станцию технического обслуживания Jetour.

Проверка батареи

Обычная батарея (12 В): Проверьте и убедитесь, что клеммы батареи не подвержены коррозии и что нет ослабленных соединений, внешних трещин или ослабленных зажимов.

Проверка фильтра кондиционера

Фильтр кондиционера может предотвратить попадание внешней пыли в автомобиль через выпускные отверстия кондиционера во время вождения в течение длительного периода времени, и он может засориться после длительного использования. Если эффективность кондиционирования воздуха значительно снижается, проверьте фильтр и при необходимости замените его.

ПРОЧИТАЙТЕ

- Осмотр/замена фильтра кондиционера должны выполняться профессионалами, обращайтесь на авторизованную станцию технического обслуживания Jetour.
- Использование кондиционера со снятым фильтром может привести к ухудшению характеристик пылезащиты, что повлияет на эффективность кондиционирования воздуха.

Проверка жидкости омывателя ветрового стекла

Если из форсунок омывателя не поступает омывающая жидкость, остановите работающие омыватели и проверьте, не нужно ли долить омывающую жидкость. Если после добавления омывающей жидкости она не работает должным образом, обратитесь на авторизованную станцию технического обслуживания Jetour для проверки и ремонта.

ВНИМАНИЕ

- Никогда не добавляйте антифриз в жидкость омывателя ветрового стекла, так как антифриз может повредить кузов краску поверхности.
- Не используйте обычную воду в качестве омывающей жидкости при температуре ниже нуля. В противном случае, вода замерзнет, что приведет к повреждению омывателя.

Проверка щеток стеклоочистителя

Проверьте шероховатость щетки стеклоочистителя, проведя пальцем по ее краю. Если она слишком грубая, щетка стеклоочистителя не будет работать эффективно.

ВНИМАНИЕ

- Не используйте щетки стеклоочистителя для удаления инея или льда с ветрового стекла.
- Если на ветровом стекле есть сколы от гравия, срочно ремонтируйте.
- Зимой перед использованием убедитесь, что стеклоочистители не примерзли к стеклу, чтобы избежать повреждения щеток стеклоочистителя.
- Используйте чистую воду для ополаскивания ветрового стекла и щетки после мойки автомобиля в автоматической мойке, которая может удалить оставшийся восковой слой.
- Масло, силикон и топливо могут привести к неправильной работе щеток стеклоочистителя, поэтому рекомендуется очищать щетки стеклоочистителя омывающей жидкостью.
- Не используйте щетки стеклоочистителей, если ветровое стекло сухое. Это может поцарапать стекло, что приведет к необратимому повреждению щеток стеклоочистителя.
- Когда лезвия подняты для обслуживания, положение центрального разъема лезвий должно быть правильно подобрано, для некоторых моделей требуется войти в режим обслуживания.

8-1. Расположение этикетки	Двигатель	177
Идентификационный номер автомобиля (VIN)	Коробка передач	177
Паспортная табличка производителя	Система рулевого управления	177
Номер двигателя	Топливная система	178
Микроволновое окно	Подвесная система	178
8-2. Технические характеристики автомобиля	Тормозная система	179
Размеры автомобиля	Режим вождения	179
Тип автомобиля	Выравнивание колес	179
Вес автомобиля	Колесо и шина	180
Производительность автомобиля	Диапазон измерения габаритных размеров автомобиля без учета следующих компонентов	180

8. СПЕЦИФИКАЦИЯ

8-1. Расположение этикетки

Идентификационный номер автомобиля (VIN)

Идентификационный номер автомобиля (VIN) на фактическом автомобиле

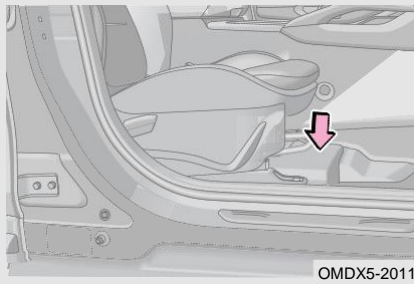

В зависимости от местных правил идентификационный номер транспортного средства может быть выгравирован в следующих местах:

- Под правым передним сиденьем.

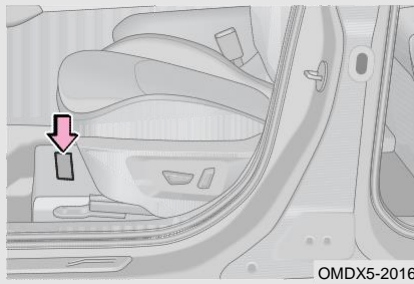

- Под левым передним сиденьем.

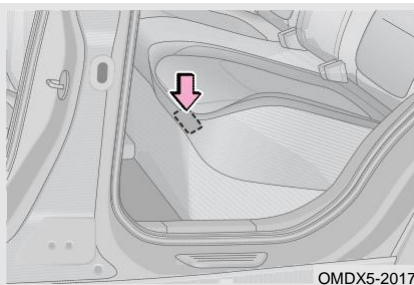

- Под сиденьями второго ряда



1 Этикетка с идентификационным номером автомобиля расположена на переднем торце правой внутренней панели капота.

2 Этикетка с идентификационным номером автомобиля расположен в верхнем левом углу приборной панели со стороны водителя и виден снаружи через переднее ветровое стекло.

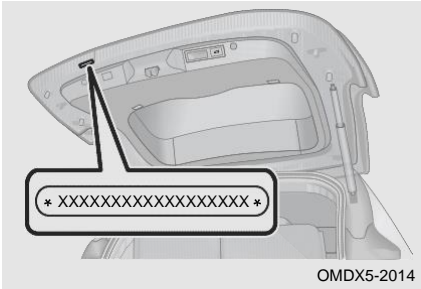

Этикетка с идентификационным номером автомобиля расположен на двери багажного отделения, как показано на рисунке.

ВНИМАНИЕ

Не закрывайте, не красьте, не сваривайте, не режьте, не сверлите и не удаляйте идентификационный номер автомобиля и области вокруг него.

Считывание идентификационного номера автомобиля (VIN)

Войдите в блок управления двигателем (ECU) и считайте идентификационный номер автомобиля (VIN) в блоке управления двигателем (ECU) с помощью автомобильного диагностического инструмента Jetour:

Шаг 1: Выключите переключатель ENGINE START STOP.

Шаг 2: Подключите инструмент диагностики автомобиля Jetour.

Шаг 3: Включите питание автомобиля и войдите в программу диагностики автомобиля.

Шаг 4: Выберите «Jetour» и нажмите, чтобы войти на выбор модели.

Шаг 5: Выберите соответствующую модель и нажмите, чтобы перейти на выбор системы.

Шаг 6: Выберите «Система управления двигателем» и прочитайте «Информация о версии».

Шаг 7: Прочитайте «Идентификационный номер автомобиля (VIN)».

ВНИМАНИЕ

- Для получения подробной информации о способе приобретения инструмента диагностики автомобиля Jetour, пожалуйста, обратитесь на авторизованную станцию технического обслуживания Jetour.
- Рекомендуется обратиться на авторизованную станцию технического обслуживания Jetour для обслуживания профессиональным специалистом. Непрофессиональная эксплуатация может привести к повреждению автомобиля.

8. СПЕЦИФИКАЦИЯ

Паспортная табличка производителя

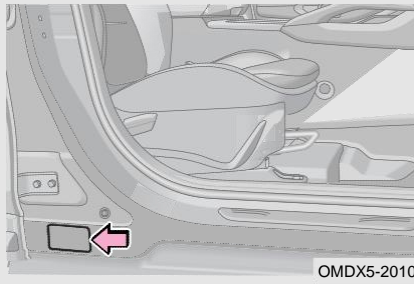

Как показано на рисунке, заводская табличка производителя расположена на левой или правой четверти внешней панели.

Модель транспортного средства и идентификационный номер транспортного средства указаны на заводской табличке производителя.

Номер двигателя

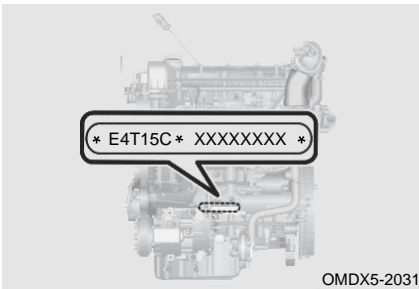

Номер двигателя указан на блоке цилиндров.

Микроволновое окно

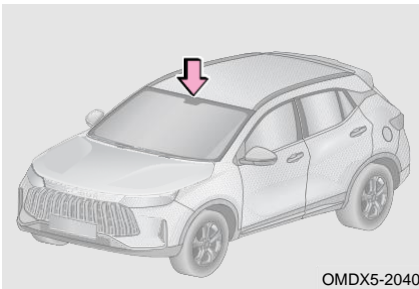

Микроволновое окошко расположено с внутренней стороны переднего ветрового стекла и с правой стороны к задней части внутреннего зеркала заднего вида, где предназначено для беспроводной передачи радиочастотного сигнала и установки автомобильной электронной идентификации.

8-2. Технические характеристики автомобиля

Размеры автомобиля



Пункты		Параметры
Общий размер	Длина (мм)	4397
	Ширина (мм)	1841
	Высота (мм)	1654
Колесная база (мм)		2601
Протектор	Спереди (мм)	1585
	Сзади (мм)	1586
Выступ	Спереди (мм)	911
	Сзади (мм)	885

8. СПЕЦИФИКАЦИЯ

Тип автомобиля

Тип автомобиля	4 × 2 передний привод, рулевое управление на передних колесах, поперечный передний двигатель, 2-купейный 5-дверной 5-местный цельный кузов, левостороннее вождение	4 × 2 передний привод, рулевое управление на передних колесах, поперечный передний двигатель, 2-купейный 5-дверной 5-местный цельный кузов, левостороннее вождение
Модель двигателя	SQRE4T15C	SQRE4G15C
Тип двигателя	Тип искрового зажигания, 4-тактный	Тип искрового зажигания, 4-тактный
Тип подачи топлива	Впрыск во впускной коллектор	Впрыск во впускной коллектор
Модель коробки передач	6DCT260	5MF17J-AD

Вес автомобиля

Модель автомобиля		1.5T-E4T15C+6DCT	1.5L-E4G15C+5MT
Снаряженная масса (кг)		1410	1373
Вес с нагрузкой (кг)		1785	1748
Масса в рабочем состоянии (кг)		1485	1448
Максимальная масса (кг)		1785	1748
Максимальная осевая нагрузка на вал	Передний мост (кг)	946	891
	Задний мост (кг)	839	857
Высота центра масс	Без нагрузки (мм)	610	601
	Нагрузка (мм)	621	613
Количество сиденья (включая водителя) (человек)		5	5

ОПАСНОСТЬ

Пожалуйста, соблюдайте нагрузку автомобиля, указанную в руководстве по эксплуатации, и не превышайте допустимую общую массу. В противном случае производительность торможения и управляемости автомобиля может измениться, что может привести к травмам и несчастному случаю.

Производительность автомобиля

Модель автомобиля		1.5T-E4T15C+6DCT	1.5L-E4G15C+5MT
Проходной характер	Минимальный дорожный просвет (мм)	145	
	Минимальный диаметр поворота (м)	10,8	

Модель автомобиля		1.5T-E4T15C+6DCT	1.5L-E4G15C+5MT
	Угол въезда (°)	20,3	
	Угол съезда (°)	21	
Проявление мощности	Максимальная скорость автомобиля (км/ч)	185	160
	Максимальный уклон подъема (%)	42	32

Двигатель

Модель двигателя	SQRE4T15C	SQRE4G15C
Диаметр отверстия цилиндра (мм)	77	77
Ход поршня (мм)	80,5	80,5
Объем сброса воды (мл)	1498	1499
Степень сжатия	9,5: 1	11:1
Номинальная мощность (кВт)	108	83
Номинальная скорость мощности (об/мин)	5500	6150
Максимальный крутящий момент (Н·м)	210	138
Максимальная скорость крутящего момента (об/мин)	1750 - 4000	4000
Минимальная топливная эффективность (г/кВт·ч)	245	245

Коробка передач

Модель автомобиля	1.5T-E4T15C+6DCT	1.5L-E4G15C+5MT
Модель коробки передач	6DCT260	5MF17J-AD
Тип	6 - передач, автоматическая коробка передач	5 - передач, Механическая коробка передач

Система рулевого управления

Тип рулевого управления с гидроусилителем	Электрический наддув
Тип рулевого механизма	Реечный рулевой механизм

8. СПЕЦИФИКАЦИЯ

Топливная система

Тип топлива	Неэтилированный бензин с октановым числом 92 и выше
Емкость топливного бака	45 л

ПРОЧИТАЙТЕ

Автомобиль с каталитическим нейтрализатором может использовать только неэтилированный бензин. Во избежание случайного использования неподходящего вида топлива, топливозаправочная труба имеет конструкцию топливозаправочной горловины вниз и подходит только для стандартной топливной форсунки для неэтилированного бензина.

ВНИМАНИЕ

- Используйте только тип топлива, который рекомендована компанией Chery Commercial Vehicle Co., Ltd.
- Использование этилированного бензина приведет к тому, что трехкомпонентный каталитический нейтрализатор потеряет свою эффективность, а выхлопная система будет работать неправильно.
- Если вы случайно заполните топливный бак этилированным бензином и запустите двигатель (даже если залито лишь небольшое количество), это приведет к необратимому повреждению каталитического нейтрализатора. Поэтому, если вы случайно залили этилированный бензин, немедленно обратитесь на авторизованную станцию технического обслуживания Jetour для проверки и ремонта.

Подвесная система

Передняя подвеска	Независимая подвеска типа McPherson
Задняя подвеска	Многорычажная независимая подвеска

Тормозная система

Ножной тормоз	Переднее колесо	Дисковый тормоз
	Заднее колесо	Дисковый тормоз
Усилитель тормоза		Вакуумный усилитель
Стояночный тормоз		Электрический стояночный тормоз для заднего колеса
Свободный ход педали тормоза		5 мм
Максимальный ход педали тормоза		145,4 мм
Разумный диапазон использования тормозного фрикционного материала		Допустимая толщина переднего фрикционного материала: 9 мм Допустимая толщина заднего фрикционного материала: 9 мм

 ОПАСНОСТЬ

- В случае большой нагрузки замена тормозной жидкости должна производиться одновременно с заменой тормозных колодок.
- При добавлении тормозной жидкости убедитесь, что она абсолютно чистая. Попадание грязи в тормозную систему может привести к снижению эффективности торможения.

Режим вождения

Режим вождения	Привод на передние колеса
----------------	---------------------------

Выравнивание колес

Переднее колесо	Развал передних колес	$-0,5^{\circ} \pm 30'$
	Продольный угол наклона шкворня	$3,75^{\circ} \pm 0,5^{\circ}$
	Угол наклона поворотного шкворня	$12,5^{\circ} 24' \pm 30'$
	Схождение передних колес	$0 \pm 2,5$ мм
Заднее колесо	Развал задних колес	$-1^{\circ} \pm 30'$
	Схождение задних колес	$2,5 \pm 2,5$ мм

 ПРОЧИТАЙТЕ

Перед выравниванием четырех колес проверьте давление четырех колес и отрегулируйте: Давление передних и задних колес 210 кПа \pm 10 кПа.

8. СПЕЦИФИКАЦИЯ

Колесо и шина

Модель шин		215/60 R17 215/55 R18
Модель обода		17X6,5J 18X7J
Давление в шинах (кПа) во время движения	Переднее колесо	260
	Заднее колесо	260
	Запасная шина	420
Крутящий момент затяжки болтов колеса		100 ± 10 Н·м
Требования к динамическому балансу колес для транспортного средства с максимальной расчетной скоростью более 100 км/ч		Допустимая остаточная динамическая балансировочная масса: Зажим со стороны балансировочного блока ≤ 8 г, вставка со стороны балансировочного блока ≤ 10 г

ВНИМАНИЕ

- Давление в шинах следует проверять не реже одного раза в месяц, что особенно важно при движении на высокой скорости.
- Чтобы облегчить вам поиск указанного значения давления накачивания в шинах, на пороге водительской двери имеется табличка с давлением в шинах, на которой указано указанное значение давления накачивания в шинах в холодном состоянии.

Диапазон измерения габаритных размеров автомобиля без учета следующих компонентов

Компоненты, не входящие в диапазон измерения длины автомобиля

Следующие устройства не имеют функции нагрузки, и их размеры составляют 50 мм или менее от передней или задней части автомобиля радиус скругления кромки и угла составляет не менее 5 мм:

- Стеклоочиститель и омыватель
- Внешняя идентификация, включая зарегистрированный товарный знак, название производителя, происхождение, название и тип модели, выбросы двигателя, тип коробки передач, режим движения и другие отличительные признаки автомобиля.
- Освещение и световое сигнальное устройство
- Резиновый блок для предотвращения столкновений и эквивалент
- Внешнее солнцезащитное устройство
- Устройство таможенной пломбы и его защитное устройство
- Устройство для фиксации дождевика и его защитного устройства
- Запорное устройство, стержень, ручка, контроллер, переключатель
- Ступенька (или лестница), ступенька для подъема автомобиля вверх бампера, используемая для мытья окон
- Задняя эмблема с LOGO
- Съемный прицеп или буксировочное устройство
- Выхлопная труба

Компоненты, не входящие в размер ширины автомобиля:

- Устройство непрямого обзора

- Табличка остановки школьного автобуса в нерабочем состоянии

Следующие устройства не имеют функции нагружения и их размер с одной стороны превышает борт автомобиля не более чем на 50 мм, а радиус скругления кромки и угла не менее 5 мм:

- Внешняя идентификация, включая зарегистрированный товарный знак, название производителя, происхождение, название и тип модели, выбросы двигателя, тип коробки передач, режим движения и другие отличительные признаки автомобиля

- Освещение и световое сигнальное устройство

- Резиновый блок для предотвращения столкновений и эквивалент

- Устройство таможенной пломбы и его защитное устройство

- Устройство для фиксации дождевика и его защитного устройства

- Отверстие для местного слива воды: Относится к отверстию для слива воды, используемому для направления потока дождя над дверью водителя (или окном) и дверью пассажира, с обеих сторон переднего ветрового стекла

- Гибкая выступающая часть брызгозащитной системы

- Выдвижная подножка, вход/выход из автобуса, подъемная платформа и эквивалент в убранном состоянии

- Запорное устройство, стержень, ручка, контроллер, переключатель

- Сигнальное устройство обрыва шины

- Индикатор давления в шинах

- Деформированная часть стенки шины непосредственно над точкой контакта между шиной и землей

- Устройство помощи при движении задним ходом

- Выхлопная труба

Компоненты, не входящие в диапазон измерения высоты автомобиля:

Мягкая часть антенны

Устройство без загруженной функции:

- Впускной канал

- Устройство непрямого обзора

- Токосъемное устройство электромобиля (включая его фиксирующее устройство)

- Задний съемный или складной дефлектор автомобиля длиной в развернутом состоянии не более 2000 мм и в сложенном состоянии не более 200 мм

- Хвостовой борт, входной/выходной откос и аналог с длиной по горизонтали не более 300 мм в убранном состоянии

- Хвостовая лестница